

# FOPPAPEDRETTI®

## Reklino i-Size (76 –150 cm)



ISO/B2



ECE R129-03

IT	SEGGIOLINO AUTO - Istruzioni di montaggio
EN	CAR SEAT - Assembly instructions
FR	SIÈGE-AUTO - Notice d'utilisation
ES	SILLA DE COCHE - Manual de instrucciones
PT	CADEIRA AUTO - Manual de instruções
EL	ΠΑΙΔΙΚΟ ΚΑΘΙΣΜΑ ΑΥΤΟΚΙΝΗΤΟΥ - Οδηγίες χρήσης
RU	АВТОКРЕСЛО - Инструкция по установке



- IT. IMPORTANTE – LEGGERE  
ATTENTAMENTE E CONSERVARE  
PER FUTURO RIFERIMENTO**
- EN. IMPORTANT! READ THE  
INSTRUCTIONS CAREFULLY AND  
KEEP FOR FUTURE REFERENCE**
- FR. IMPORTANT! LIRE  
ATTENTIVEMENT ET CONSERVER  
SOIGNEUSEMENT A PORTEE DE  
MAIN POUR UNE UTILISATION  
ULTERIEURE**
- ES. IMPORTANTE! LEER  
ATENTAMENTE Y CONSERVAR  
PARA FUTURAS REFERENCIAS**

**PT. IMPORTANTE! LER  
ATENTAMENTE E GUARDAR PARA  
FUTURA CONSULTA**

**EL. ΣΗΜΑΝΤΙΚΟ: ΚΡΑΤΗΣΤΕ  
ΤΙΣ ΟΔΗΓΙΕΣ ΓΙΑ ΝΑ ΤΙΣ  
ΣΥΜΒΟΥΛΕΥΕΣΤΕ ΣΤΟ ΜΕΛΛΟΝ -  
ПРОЧТИТЕ ВНИМАТЕЛЬНО**

**RU. ВАЖНАЯ ИНФОРМАЦИЯ!  
ВНИМАТЕЛЬНО ПРОЧТИТЕ  
И СОХРАНИТЕ ДЛЯ  
ДАЛЬНЕЙШЕГО ПОЛЬЗОВАНИЯ**



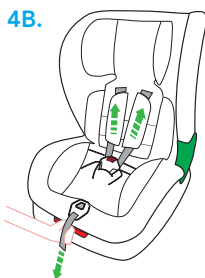
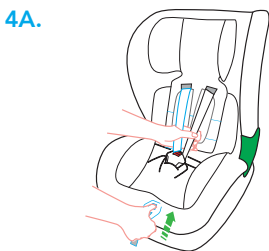
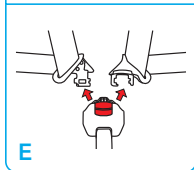
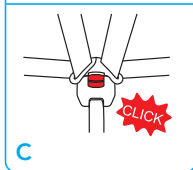
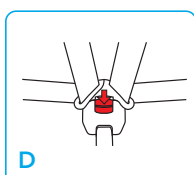
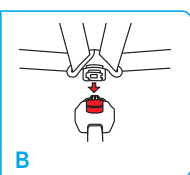
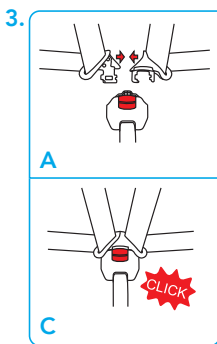
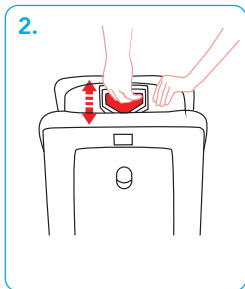
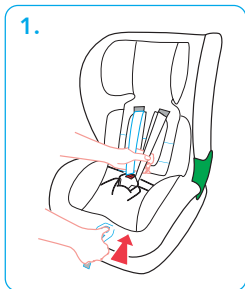

5.

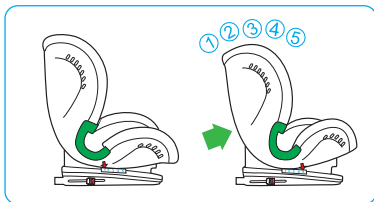

6.



7.

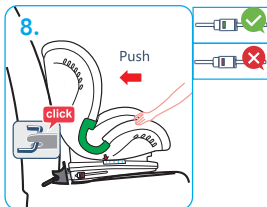
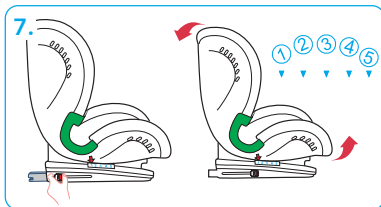

9.

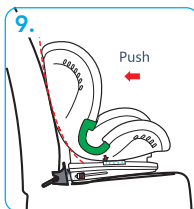

10.

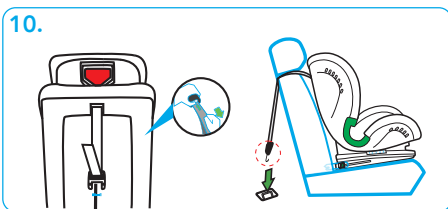

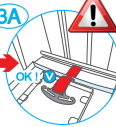
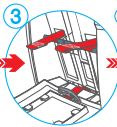
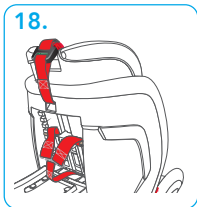
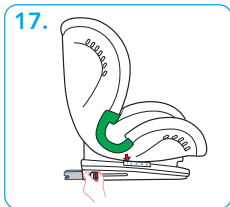
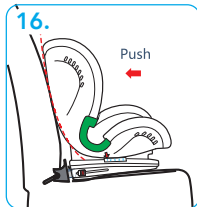
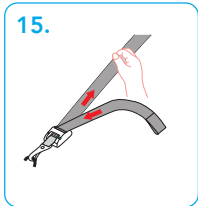
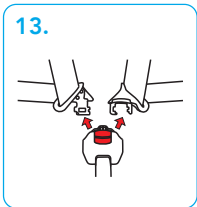
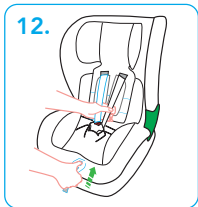
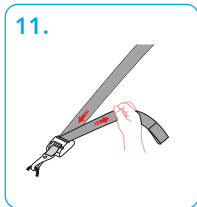

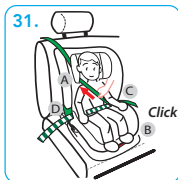
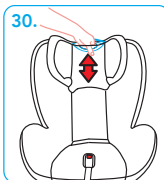
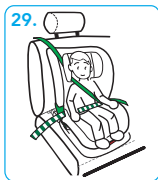
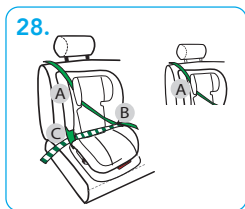
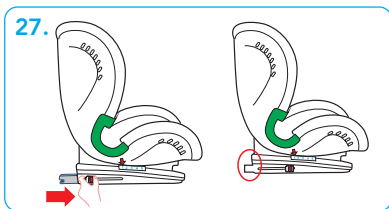
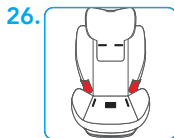
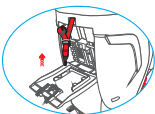
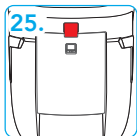
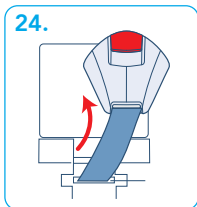
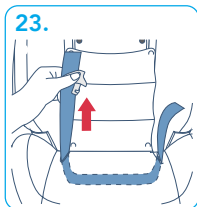
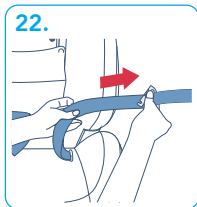
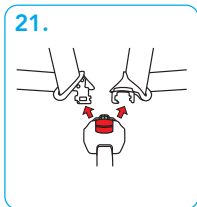
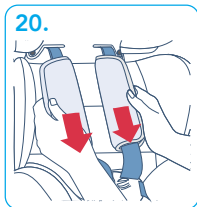

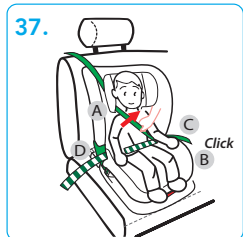
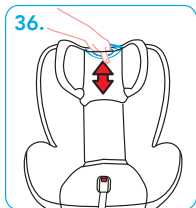
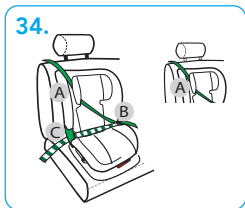
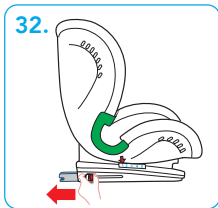

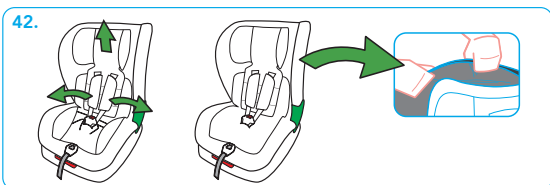
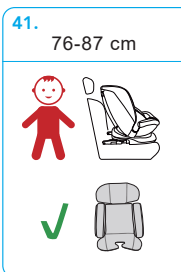
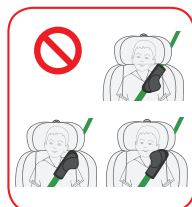
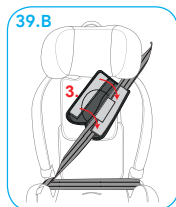

## INDICE

	Avvertenze	PAG 12
	Componenti	PAG 17
Limitazioni e requisiti d'uso relative al seggiolino auto e al sedile auto		PAG 18
	Utilizzo a bordo del veicolo	PAG 19
Regolazione dell'altezza del poggiatesta e delle bretelle		PAG 20
	Utilizzo della fibbia (imbracatura)	PAG 21
Regolazione delle cinture di sicurezza, imbracatura		PAG 21
	Reclinare la seduta	PAG 21
	Come installare il sistema isofix	PAG 21
Installazione nella direzione di marcia (bambini da 76-105 cm)		PAG 22
Rimuovere il seggiolino auto dal veicolo / sbloccaggio del		
	sistema ISOFIX	PAG 24
Rimuovere l'imbracatura (stoccaggio delle cinture di sicurezza)		PAG 24
Installazione del seggiolino auto, utilizzando la sola cintura a 3 punti		
	in dotazione al veicolo (bambini da 100 e 150 cm)	PAG 25
Installazione del seggiolino con la cintura di sicurezza a 3 punti e		
	connettori ISOFIX (bambini da 100 e 150 cm)	PAG 27
	Installazione del KID-PAD	PAG 28
	Utilizzo riduttore	PAG 28
	Rimuovere il rivestimento	PAG 28
	Pulizia e manutenzione	PAG 29
	Garanzia convenzionale	PAG 30

## AVVERTENZE

### ATTENZIONE:

- Prima dell'utilizzo si raccomanda un'attenta lettura delle istruzioni d'uso, alle quali sarà necessario attenersi scrupolosamente per avere i massimi livelli di sicurezza del prodotto.
- Conservare le istruzioni d'uso con cura per ogni eventuale riferimento futuro. Le presenti istruzioni d'uso possono essere conservate nell'apposito vano del seggiolino auto durante il periodo di utilizzo.
- La mancata scrupolosa osservanza delle istruzioni di installazione del seggiolino auto, potrebbe comportare rischi al vostro bambino.
- Non utilizzare un seggiolino sul sedile anteriore in presenza di airbag frontali, in quanto può essere pericoloso. Tale rischio non riguarda i cosiddetti airbag laterali.
- Questo Seggiolino è omologato ai sensi del regolamento ECE R129/03 per il trasporto di bambini con un'altezza compresa tra i 76 cm e i 150 cm, può essere installato:
  - Nella direzione del senso di marcia (bambini con altezza da 76 a 105 cm), con ancoraggio ISOFIX + Top Tether.
  - Nella direzione del senso di marcia (bambini con altezza da 100 a 150 cm), con ancoraggio ISOFIX + cintura di sicurezza a 3 punti del veicolo o solo cintura di sicurezza a 3 punti del veicolo.
- **IMPORTANTE:** Non installare il seggiolino in direzione di marcia fino a quando il bambino non superi i 15 mesi di età. Il Seggiolino può essere installato verso la direzione di marcia a partire da 76 cm.
- **AVVISO:** Questo è un sistema di ritenuta per bambini avanzato "i-Size". È omologato ai sensi del regolamento No. 129 per l'utilizzo all'interno di veicoli su sedili "compatibili con i sistemi i-Size", come indicato dal costruttore del veicolo nel manuale dell'automobile. In caso di dubbi, consultare il produttore del sistema di ritenuta per bambini o il rivenditore.
- **AVVISO:** Questo è un sistema di ritenuta per bambini avanzato classificato come rialzo i-Size. È omologato ai sensi del regolamento No. 129. per l'utilizzo all'interno di veicoli su sedili "compatibili con i sistemi i-Size" come indicato dal costruttore del veicolo nel manuale dell'automobile. In caso di dubbi, consultare il produttore del sistema di ritenuta per bambini o il rivenditore.
- **AVVERTENZA:** NON lasciare mai il bambino incustodito - la sicurezza del vostro bambino è vostra responsabilità.
- **AVVERTENZA:** L'installazione deve essere eseguita da una persona adulta.
- **AVVERTENZA:** E' importante installare correttamente il seggiolino auto per garantire la sicurezza del vostro bambino. Una errata installazione può compromettere la sicurezza del bambino.
- **AVVERTENZA:** Assicuratevi sempre che le persone che utilizzano il prodotto, anche occasionalmente (esempio i nonni) abbiano letto le istruzioni d'uso o che a loro sia stato spiegato il corretto montaggio e utilizzo del prodotto, da parte di una persona che abbia letto le istruzioni.



## AVVERTENZE

- **AVVERTENZA:** Tenere sempre questo manuale a disposizione, conservandolo con il prodotto.
- **AVVERTENZA:** In caso di dubbio riguardante l'installazione e il corretto utilizzo del seggiolino, contattare il produttore del dispositivo di ritenuta per bambini.

### PRIMA DI INIZIARE

- **AVVERTENZA:** Non installare il seggiolino auto su sedili rivolti verso la parte posteriore del veicolo o sedili orientati lateralmente.
- **AVVERTENZA:** Prima di installare il seggiolino, verificare che il sedile del passeggero utilizzato abbia lo schienale bloccato in posizione verticale.
- **AVVERTENZA:** Non utilizzare il seggiolino in casa come seggiola. E' stato progettato per essere utilizzato in auto.
- **AVVERTENZA:** Accertarsi che i bagagli o altri oggetti potenzialmente in grado di procurare contusioni o ferite all'occupante del seggiolino in caso di urto siano solidamente ancorati.

### QUANDO UTILIZZATE IL SEGGIOLINO

- **AVVERTENZA:** Gli elementi rigidi ed i pezzi in materiale plastico del dispositivo di ritenuta per bambini devono essere posizionati e installati in modo tale che, nelle condizioni di normale utilizzo, non possano bloccarsi sotto un sedile mobile o nella porta del veicolo.
- **AVVERTENZA:** Se in dotazione al veicolo, utilizzare il dispositivo bloccaggio apertura porte dall'interno. Questo per impedire al bambino di aprire la porta.
- **AVVERTENZA:** Fate una breve pausa durante un lungo viaggio, in modo che il bambino possa rilassarsi e prendere un po' d'aria.
- **AVVERTENZA:** Non lasciare il bambino senza sorveglianza in un dispositivo di ritenuta per bambini.
- **AVVERTENZA:** Il seggiolino auto deve sempre essere fissato al sedile, anche se non utilizzato.
- **AVVERTENZA:** Dopo il montaggio assicurarsi che il seggiolino sia ben fissato al sedile.
- **AVVERTENZA:** Non utilizzare il dispositivo di ritenuta per bambini senza la fodera.
- **AVVERTENZA:** Non sostituire la fodera con una fodera diversa da quella consigliata dal produttore, in quanto ha un impatto diretto sul funzionamento del dispositivo di ritenuta.
- **IMPORTANTE:** Durante lunghi viaggi, fate delle soste a intervalli regolari e verificate che il seggiolino sia correttamente installato e che le cinture non si siano allentate.
- **AVVERTENZA:** In caso di emergenza, è importante sganciare la fibbia rapidamente per liberare il bambino. La fibbia è quindi di facile apertura e non deve essere coperta. Insegnate al bambino a non giocare con la fibbia.
- **AVVERTENZA:** Non collocare sotto il seggiolino, tra il sedile e il seggiolino dei tessuti (per esempio un asciugamano o un cuscino) in quanto in caso di incidente potrebbe influire sulla sicurezza del prodotto.

## AVVERTENZE

- **AVVERTENZA:** D'inverno, fare attenzione a non posizionare il bambino nel seggiolino con abiti troppo voluminosi. Vestiti troppo voluminosi possono portare ad una non corretta regolazione delle bretelle. In caso di incidente il bambino potrebbe non essere trattenuto correttamente dalle bretelle. Se necessario riscaldare l'abitacolo o utilizzare una coperta, da collocare sopra l'imbracatura, per riscaldare il bambino.
- **AVVERTENZA:** Se sottoposti a temperature elevate, i componenti metallici e in plastica si surriscaldano. Si consiglia pertanto di coprire il seggiolino auto se si lascia la macchina parcheggiata al sole.
- **AVVERTENZA:** Assicurarsi di immobilizzare oggetti mobili, come bagagli o libri all'interno del veicolo. Possono provocare lesioni/ferite in caso di incidente.
- **AVVERTENZA:** Non appoggiare bagagli sulla cappelliera senza assicurarli: in caso di incidente potrebbero arrecare gravi danni ai passeggeri.
- **AVVERTENZA:** Assicurarsi che tutti i dispositivi di bloccaggio siano correttamente agganciati prima dell'utilizzo.
- **AVVERTENZA:** Non utilizzate pezzi di ricambio o accessori non forniti o approvati dal fabbricante, in quanto potrebbero rendere il prodotto poco sicuro.
- In seguito a un incidente, il seggiolino potrebbe perdere i requisiti di sicurezza a causa dei danni subiti, anche se non immediatamente visibili. Si raccomanda quindi di sostituirlo. Solo il produttore può garantirne la conformità ai requisiti di sicurezza, purché si tratti di un prodotto originale.
- Non manomettere il prodotto, onde evitare di comprometterne la sicurezza generale.
- Si raccomanda di non rimuovere loghi/etichette del prodotto, onde evitare di danneggiarne il rivestimento.
- Utilizzare il seggiolino auto anche in caso di viaggi brevi, in quanto è proprio in questi casi che si verifica la maggior parte degli incidenti.
- Prima di procedere all'acquisto, verificare che il seggiolino sia compatibile con la propria auto.
- Durante i viaggi lunghi è consigliabile fare una pausa, per concedere al bambino qualche istante di relax.
- Dare il buon esempio in prima persona e indossare sempre la cintura di sicurezza.
- Raccomandare al bambino di non giocare mai con la fibbia dell'imbracatura.

### CINTURA DI SICUREZZA

- **AVVERTENZA:** Non utilizzare MAI punti di ancoraggio diversi da quelli descritti nelle istruzioni.
- **AVVERTENZA:** Assicuratevi che l'imbracatura del seggiolino auto sia correttamente regolata per il vostro bambino. L'imbracatura deve essere abbastanza stretta, lo spazio tra le bretelle e il petto del bambino non deve essere superiore allo spessore di due dita. La cinghia addominale dell'imbracatura deve essere nella posizione più bassa possibile per trattenere adeguatamente il bacino del bambino.
- **AVVERTENZA:** Assicuratevi che tutti i passeggeri indossino le cinture di sicurezza, in caso di incidente una persona priva della cintura di sicurezza, causa l'impatto, potrebbe urtare il seggiolino.

## AVVERTENZE

- **AVVERTENZA:** Non utilizzare un sistema passaggio cinture diverso rispetto a quello indicato nel manuale.
- **AVVERTENZA:** Il bambino deve sempre essere assicurato quando collocato nel seggiolino, anche per viaggi brevi.

### ESPOSIZIONE ALLA LUCE SOLARE / GIORNI CALDI

- **AVVERTENZA:** Non lasciare MAI il bambino collocato nel seggiolino, mentre l'auto è parcheggiata, in particolare se esposta alla luce diretta del sole o in una giornata calda.
- **AVVERTENZA:** Non lasciare MAI il seggiolino auto esposto al sole per ore, in quanto questo potrebbe essere pericoloso per il vostro bambino, le parti in metallo e le parti in plastica potrebbero scaldarsi. Il tessuto potrebbe sbiadirsi. Coprire con un telo il seggiolino se l'auto è parcheggiata al sole.

### SEGGIOLINO DI SECONDA MANO o SEGGIOLINI DANNEGGIATI

- **AVVERTENZA:** Non acquistare MAI un seggiolino auto già utilizzato di seconda mano. Potrebbe avere danni o rotture interne non visibile.
- **IMPORTANTE:** La garanzia del produttore è esclusivamente per il primo utilizzo del prodotto e legata al proprietario del primo acquisto.
- **AVVERTENZA:** E' necessario sostituire il seggiolino auto, le cinture di sicurezza del veicolo, se danneggiate o usurate dall'utilizzo.
- **AVVERTENZA:** È necessario sostituire il seggiolino per auto qualora abbia subito una violenta sollecitazione, a causa di un incidente che potrebbe aver provocato una rottura interna non visibile, o in caso di usura.
- La società FOPPAPEDRETTI declina ogni responsabilità per un uso improprio del prodotto e per qualsiasi uso difforme dalle presenti istruzioni.

### AVVISO IMPORTANTE

#### **Dai 76 cm a 105 cm (i-Size ISOFIX Universale).**

Questo è un sistema di ritenuta per bambini avanzato "i-Size". E' omologato ai sensi del regolamento No. 129/03 per l'utilizzo all'interno di veicoli su sedili "compatibili con i sistemi i-Size", come indicato dal costruttore del veicolo nel manuale dell'automobile. Reklino i-Size può essere installato in tutti i sedili auto omologati i-Size ed in tutti i sedili auto omologati ISOFIX. In caso di dubbi, consultare il produttore del sistema di ritenuta per bambini o il rivenditore.

Da 76 cm a 105 cm l'installazione deve avvenire su sedili dotati di Sistema Isofix e Top Tether.

#### **Da 100 cm fino a 150 cm (i-Size booster seat).**

Questo è un sistema di ritenuta per bambini avanzato classificato come rialzo "i-Size". È omologato ai sensi del regolamento No. 129/03 per l'utilizzo all'interno di veicoli su sedili "compatibili con i sistemi i-Size", come indicato dal costruttore del veicolo nel manuale dell'automobile. Reklino i-Size può essere installato in tutti i sedili auto

## AVVERTENZE

omologati i-Size ed in tutti i sedili auto omologati UNIVERSALE purché non interferisca con gli elementi interni dell'auto. In caso di dubbi, consultare il produttore del sistema di ritenuta per bambini o il rivenditore.

### **ATTENZIONE! NON utilizzare il Top Tether dai 100 ai 150 cm.**

- Qualora la vettura non sia dotata di ancoraggio Isofix, Reklino i-Size (in configurazione 100-150 cm) può essere installato in direzione di marcia con cintura auto a 3 punti, approvata secondo il regolamento UN/ECE No. 16 o equivalente.
- **ATTENZIONE!** Quando si utilizza la cintura a tre punti del veicolo, assicurarsi che la porzione addominale appoggi correttamente sul bacino del bambino.

## COMPONENTI

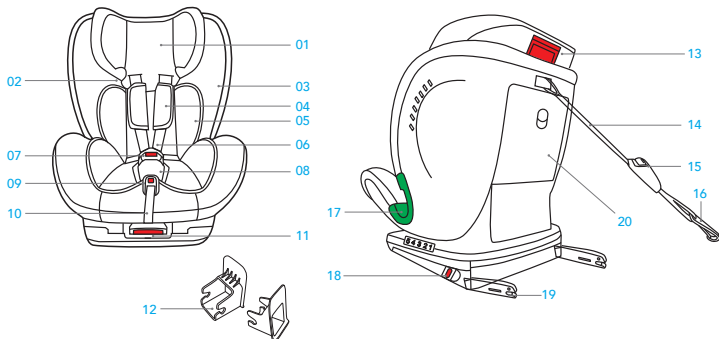

- |     |                                  |     |  |
|-----|----------------------------------|-----|--|
| 1.  | Poggiatesta                      | 13. | Maniglia di regolazione del poggiatesta    |
| 2.  | Guida per la cintura pettorale   | 14. | Top Tether                                 |
| 3.  | Sistema di protezione laterale   | 15. | Regolatore Top Tether                      |
| 4.  | Protezione cintura pettorale     | 16. | Moschettone di ancoraggio Top Tether       |
| 5.  | Riduttore                        | 17. | Passante guida per la cintura addominale   |
| 6.  | Cintura di sicurezza a 5 punti   | 18. | Pulsante di rilascio ISOFIX                |
| 7.  | Fibbia                           | 19. | Connettori ISOFIX                          |
| 8.  | Protezione inguinale             | 20. | Vano alloggiamento Top Tether / Istruzioni |
| 9.  | Pulsante di regolazione bretelle |     |  |
| 10. | Cinghia di regolazione bretelle  |     |  |
| 11. | Leva per reclinare la seduta     |     |  |
| 12. | Guida per connettore ISOFIX      |     |  |

Si raccomanda di utilizzare il seggiolino auto con i connettori ISOFIX se il veicolo è equipaggiato di aggancio ISOFIX.

## UTILIZZO A BORDO DEL VEICOLO

## LIMITAZIONI E REQUISITI D'USO RELATIVE AL SEGGIOLINO AUTO E AL SEDILE AUTO

**ATTENZIONE! Rispettare scrupolosamente le seguenti limitazioni:**

- Il Seggiolino può essere installato nel senso di marcia a partire da 76 cm.
- **IMPORTANTE!** Non installare il seggiolino in direzione di marcia fino a quando il bambino non superi i 15 mesi di età.
- Il Seggiolino è utilizzabile su tutti i sedili auto omologati i-Size (verificare il libretto istruzioni del veicolo) e sui sedili delle auto appartenenti alla "Lista compatibilità veicoli" fornita con il Seggiolino.
- Il sedile dell'auto deve essere rivolto in senso di marcia. Non utilizzare mai questo Seggiolino su sedili rivolti lateralmente o opposti al senso di marcia.

SEGGIOLINO AUTO	GRUPPO	METODO DI INSTALLAZIONE	TIPO
Reklino i-Size	76-105 cm	ISOFIX + Top Tether	i-Size
Reklino i-Size	100-150 cm	ISOFIX + Cintura a 3 punti	i-Size booster seat
Reklino i-Size	100-150 cm	Cintura a 3 punti	i-Size booster seat

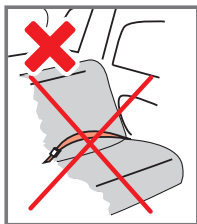
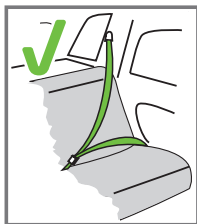



Può essere installato solo se i veicoli ritenuti idonei sono dotati di cinture di sicurezza a 3 punti, omologate ai sensi del regolamento UN/ ECE n. 16 o altre norme equivalenti.

## UTILIZZO A BORDO DEL VEICOLO

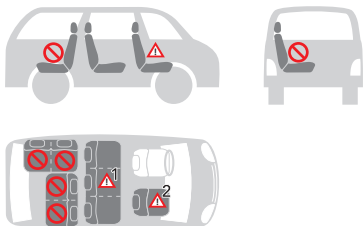
Il seggiolino auto può essere installato come mostrato in figura:



• Orientamento in direzione di marcia	SI
• In senso opposto alla direzione di marcia	NO
• Con cinture di sicurezza a 2 punti L'utilizzo di cinture di sicurezza a due punti aumenta significativamente il rischio di lesioni per il bambino in caso di incidente.	NO
• Con cinture di sicurezza a 3 punti La cintura di sicurezza deve essere omologata ai sensi del Regolamento ECE R16 o altre norme equivalenti.	SI
• Con sistema di ancoraggio ISOFIX e Top Tether In presenza di airbag frontale: far scorrere molto all'indietro il sedile del passeggero e consultare le istruzioni contenute nel manuale della vettura.	SI
• Sul sedile del passeggero anteriore <b>NON UTILIZZARE SUI SEDILI PASSEGGERI DOTATI DI AIRBAG ANTERIORI!</b> Il sedile del passeggero anteriore può essere abbinato o meno ai sistemi ISOFIX, con le medesime avvertenze relative a tali sistemi (far scorrere all'indietro il sedile e consultare le istruzioni riportate nel manuale d'uso del veicolo).	SI  <sup>2</sup>
• Sul sedile laterale posteriore	SI
• Sul sedile centrale posteriore Il seggiolino può essere utilizzato sul sedile posteriore centrale se dotati di cinture di sicurezza a tre punti.	SI  <sup>1</sup>

(Attenersi scrupolosamente alle normative vigenti nel paese di residenza).

## UTILIZZO A BORDO DEL VEICOLO

## REGOLAZIONE DELL'ALTEZZA DEL POGGIATESTA E DELLE BRETELLE

La corretta regolazione del poggiatesta garantisce la massima protezione per il vostro bambino all'interno del seggiolino auto.

**Dai 76 fino a 105 cm:** Quando si utilizza l'imbracatura a 5 punti, il poggiatesta deve essere regolato in modo che tra le bretelle e la parte superiore delle spalle ci sia uno spazio pari a 1 dito (1 cm).

**IMPORTANTE:** Allentare le bretelle per le spalle prima di procedere alla regolazione del poggiatesta. Una regolazione delle bretelle in una posizione inferiore o superiore rispetto alle spalle del bambino può compromettere la sicurezza per il bambino.



**Dai 100 fino a 150 cm:** Quando si utilizza la cintura di sicurezza a 3 punti del veicolo, il poggiatesta deve essere regolato in modo che vi sia uno spazio di due dita tra il poggiatesta e le spalle del bambino. Assicurarsi che la cintura di sicurezza pettorale, passando nel "passante guida cintura pettorale" a lato del poggiatesta, sia posizionata all'altezza delle spalle e non del collo del bambino.

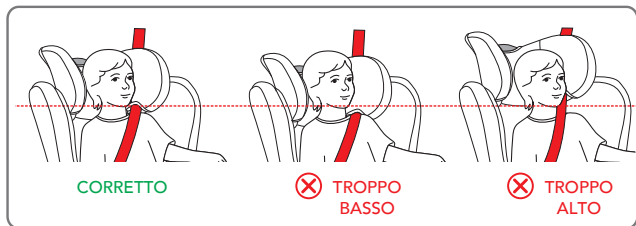

**Per allentare l'imbracatura:** Premere il pulsante di regolazione e contemporaneamente afferrare le bretelle (cinture pettorali) nella parte inferiore, sotto le imbottiture delle protezioni pettorali e tirarle in avanti per allentarle (fig.1).

**IMPORTANTE:** Non tirare le bretelle afferrando le imbottiture di protezione pettorale.

**Regolazione del poggiatesta:** Premere il pulsante e sollevare o abbassare il poggiatesta regolandolo in base alla statura del bambino (fig.2).

Nel gruppo (76-105 cm), la regolazione del poggiatesta regola anche l'altezza delle bretelle.



## UTILIZZO A BORDO DEL VEICOLO

**UTILIZZO DELLA FIBBIA (IMBRACATURA)**

**Per agganciare la fibbia:** Far combaciare le linguette della fibbia centrale (fig. 3A, 3B) e inserirle nell'apposito alloggiamento all'interno della fibbia dell'imbracatura. Un "click" indicherà il corretto aggancio (fig. 3C).

**Per sganciare la fibbia:** Premere il pulsante rosso per estrarre le linguette dalla fibbia centrale (fig. 3D, 3E).

**REGOLAZIONE DELLE CINTURE DI SICUREZZA, IMBRACATURA**

**Per allentare l'imbracatura:** Premere il pulsante di regolazione e contemporaneamente afferrare le bretelle (cinture pettorali) nella parte inferiore, sotto le imbottiture delle protezioni pettorali e tirarle in avanti per allentarle (fig. 4A).

**IMPORTANTE:** Non tirare le bretelle afferrando le imbottiture di protezione pettorale.

**Stringere l'imbracatura:** Tirare la cinghia di regolazione dell'imbracatura in modo da tensionarla correttamente contro il corpo del bambino (fig. 4B). Una corretta tensionatura è tale che lo spazio tra l'imbracatura e il bambino non deve essere superiore allo spessore di un dito (1 cm).

🔧 **NOTA:** Controllare che la fibbia sia correttamente agganciata tirando le bretelle e le cinture addominali.

**ATTENZIONE:** Non attorcigliare né sovrapporre le cinghie dell'imbracatura.

**RECLINARE LA SEDUTA**

- **Dai 76 fino a 105 cm:** la seduta del seggiolino auto può essere reclinata in 5 posizioni (pos. 1,2,3,4,5);
- **Da 100 fino a 150 cm:** la seduta del seggiolino auto deve essere utilizzata nella sola posizione 1.

**Per regolare l'inclinazione:** Premere la maniglia di regolazione situata sotto la parte anteriore della seduta del seggiolino e, mantenendola premuta, tirare o spingere la seduta in avanti o indietro. Rilasciare la maniglia nella posizione desiderata e assicurarsi del corretto bloccaggio della seduta, sentirete un "click" ad aggancio avvenuto (fig. 5).

**COME INSTALLARE IL SISTEMA ISOFIX**

Se la vostra auto non dispone di guide per connettori ISOFIX di serie, inserire le guide fornite in dotazione con il seggiolino auto con l'incavo rivolto verso l'alto nei due punti di ancoraggio ISOFIX della vettura.

🔧 **SUGGERIMENTO:** I punti di ancoraggio ISOFIX si trovano tra la seduta e lo schienale del sedile del veicolo.

Allineare i connettori ISOFIX con i punti di ancoraggio fissati al sedile del veicolo e premere fino a sentire un "click". L'indicatore presente su entrambe le staffe diventerà verde indicando l'avvenuto aggancio. Verificare il corretto aggancio di entrambe le staffe. Scuotere il seggiolino auto per accertarsi che sia correttamente agganciato.

Spingere il seggiolino contro il sedile, assicurarsi che entrambi i connettori ISOFIX siano estesi nella stessa posizione (fig. 6).

## UTILIZZO A BORDO DEL VEICOLO

**INSTALLAZIONE NELLA DIREZIONE DI MARCIA**

(Bambini tra 76 e 105 cm, ISOFIX + Top Tether + imbracatura)

Installazione solo su veicolo dotati di sistema di ancoraggio ISOFIX e aggancio Top Tether.

**ATTENZIONE!** L'utilizzo del seggiolino auto nella direzione di marcia è consentito con bambini di oltre 15 mesi e con un'altezza di almeno 76 cm.

Premere i pulsanti ISOFIX presenti su entrambi i lati della seduta ed estendere al massimo i connettori ISOFIX (fig. 7).

Individuare gli agganci ISOFIX in dotazione al veicolo.

Se la vostra auto non dispone di guide per connettori ISOFIX di serie, inserire le guide fornite in dotazione con il seggiolino auto, vedere paragrafo "Come installare il sistema ISOFIX".

Allineare i connettori ISOFIX con i punti di ancoraggio fissati al sedile del veicolo e premere fino a sentire un "click". L'indicatore presente su entrambe le staffe diventerà verde indicando l'avvenuto aggancio.

Verificare il corretto aggancio di entrambe le staffe. Scuotere il seggiolino auto per accertarsi che sia correttamente agganciato (fig. 8).

Spingere il seggiolino contro il sedile, assicurarsi che entrambi i connettori ISOFIX siano estesi nella stessa posizione. Non deve esserci spazio tra lo schienale del sedile dell'auto ed il seggiolino auto (fig. 9).

Afferrare la cintura Top Tether e, se necessario, allungare la cinghia premendo l'apposito tasto di blocco, estendere la cinghia fino alla lunghezza desiderata.

Agganciare il dispositivo superiore di fissaggio "Top Tether" al punto di ancoraggio indicato nel manuale d'uso del veicolo. Verificare la presenza di questa icona all'interno dell'abitacolo.



Tensionare la cinghia del dispositivo Top Tether finché l'indicatore diventerà verde (fig.11). Questo indica che la cinghia è tensionata correttamente. La cinghia Top Tether deve passare sopra lo schienale del sedile del veicolo, non deve mai passare sopra il poggiatesta. Se necessario sollevare o rimuovere il poggiatesta dal sedile.

**! ARROTOLARE LA CINGHIA TOP TETHER IN ECCESSO E RIPORLA IN MODO DA EVITARE CHE IL BAMBINO POSSA PRENDERLA E VI GIOCHI, IN QUANTO POTREBBE ESSERE ESTREMAMENTE PERICOLOSO.**

Premere il pulsante di regolazione e contemporaneamente afferrare le bretelle (cinture pettorali) nella parte inferiore, sotto le imbottiture delle protezioni pettorali e tirarle in avanti per allentarle (fig. 12).

## UTILIZZO A BORDO DEL VEICOLO

**IMPORTANTE:** Non tirare le bretelle afferrando le imbottiture di protezione pettorale. Vedere paragrafo "Regolazione delle cinture di sicurezza, imbracatura".

Premere il pulsante rosso sulla fibbia centrale per sganciare le bretelle (fig. 13).

Posizionare le bretelle a lato del seggiolino.

Collocare il bambino nel seggiolino auto. Posizionare le bretelle sopra le spalle del bambino unire le due linguette della cintura e agganciarle alla fibbia (fig. 14).

**IMPORTANTE!** La corretta regolazione del poggiatesta garantisce la massima protezione per il vostro bambino all'interno del seggiolino auto. Quando si utilizza l'imbracatura a 5 punti, il poggiatesta deve essere regolato in modo che tra le bretelle e la parte superiore delle spalle ci sia uno spazio pari a 1 dito (1 cm).

**IMPORTANTE:** Allentare le bretelle per le spalle prima di procedere alla regolazione del poggiatesta.

**Agganciare la fibbia:** Vedere paragrafo "Utilizzo della fibbia (imbracatura)"

**Stringere l'imbracatura,** Vedere paragrafo "Regolazione delle cinture di sicurezza, imbracatura"

## PRECAUZIONI PER ACCERTARSI DI AVER ALLACCIATO CORRETTAMENTE L'IMBRACATURA DEL SEGGIOLINO AUTO.

### IMPORTANTE



Per la sicurezza del bambino, accertarsi sempre che...

- Le cinture dell'imbracatura siano correttamente regolate in base alla statura del bambino e correttamente tensionate;
- Le cinghie pettorali siano regolate nella corretta posizione;
- Le cinture dell'imbracatura non siano attorcigliate;
- Le linguette siano correttamente agganciate alla fibbia

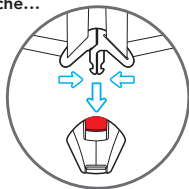

## UTILIZZO A BORDO DEL VEICOLO

**RIMUOVERE IL SEGGIOLINO AUTO DAL VEICOLO / Rimozione del sistema ISOFIX**

**Sganciare il Top Tether:** Per sganciare la cinghia TOP Tether, premere il pulsante sul dispositivo di regolazione tensione cinghia Top Tether e allentare la cintura per ridurre la tensione di fissaggio (fig. 15). Sganciare il moschettone di ancoraggio della cinghia. Spingere il seggiolino contro lo schienale del sedile dell'auto (fig. 16).

Contemporaneamente premere i pulsanti di sgancio ISOFIX e far rientrare i connettori ISOFIX (fig. 17).

Rimuovere il seggiolino auto dal veicolo.

**RIMUOVERE L'IMBRACATURA (Stoccaggio delle cinture di sicurezza)**

1. Regolare l'inclinazione del seggiolino auto nella posizione 1 (fig. 5).
2. Allentare completamente la cintura a 5 punti del seggiolino, premendo il pulsante di regolazione bretelle e contemporaneamente e tirando le cinture pettorali, afferrandole nella parte inferiore, sotto le imbottiture delle protezioni pettorali (fig.4A). Note! Non tirare le bretelle afferrando le imbottiture di protezione pettorale.
3. Sollevare la cinghia Top Tether posizionandola sul poggiatesta e aprire lo sportello posteriore (fig. 18).
4. Come mostrato in fig.19, sfilare le cinture pettorali dalla staffa tendicintura (fig.19.1, fig. 19.2, fig. 19.3), sganciare le cinghie delle protezioni pettorali dal gancio.
5. Posizionare la staffa tendicintura nel vano posteriore (fig. 19.3A) e estrarre le cinture pettorali tirandole dalla parte anteriore del seggiolino auto (fig. 20).
6. Premere il pulsante rosso sulla fibbia centrale per sganciare le bretelle (fig. 21).
7. Rimuovere l'imbottitura di protezione fibbia, le protezioni pettorali e conservare in luogo sicuro.
8. Sollevare il tessuto di rivestimento seduta, sfilandolo dal dispositivo di regolazione imbracatura e sollevare l'imbottitura interna sfilandola dal dispositivo di regolazione imbracatura, prestare attenzione tirare delicatamente.
9. Sfilare il gruppo fibbia verso l'interno dall'asola tessuto e dall'asola imbottitura, aprire lo sportello del vano contenitore e riporre la fibbia centrale, le linguette della fibbia centrale e le cinture pettorali. Richiudere lo sportello (fig. 22, 23, 24).
10. Riposizionare correttamente l'imbottitura interna sulla seduta.
11. Come mostrato in figura 25 aprire lo sportello del vano posteriore e inserire la cinghia Top Tether. Richiudere lo sportello.
12. Seggiolino auto dopo aver rimosso l'imbracatura a 5 punti (fig. 26).

## UTILIZZO A BORDO DEL VEICOLO

## IMPORTANTE: MONTAGGIO IMBRACATURA



Ripetere a ritroso i passaggi della sezione "Rimuovere l'imbracatura a 5 punti".

**IMPORTANTE:** le cinghie pettorali devono passare sopra la barra metallica prima di essere agganciate alla staffa tendi cintura.

**IMPORTANTE:** Assicurarsi del corretto montaggio, verificare che nessuna cinghia sia attorcigliata. Assicurarsi che gli anelli in metallo alle estremità della cintura addominale e della cinghia inguinale con fibbia e imbottitura di protezione siano correttamente inseriti e bloccati nelle rispettive sedi. Assicurarsi che le estremità delle cinghie pettorali siano correttamente agganciate alla staffa tendi cintura. In caso di dubbio contattare il fabbricante.

### INSTALLAZIONE NELLA DIREZIONE DI MARCIA (Bambini tra 100 e 150 cm, Cintura di sicurezza a 3 punti o ISOFIX + cintura di sicurezza a 3 punti)

Si consiglia di utilizzare la cintura a 5 punti il più a lungo possibile. Quando il bambino crescendo raggiunge un'altezza di 100 cm il seggiolino auto deve essere trasformato per l'utilizzo con bambini di altezza compresa tra 100 e 150 cm. In questa configurazione è necessario rimuovere la cintura a 5 punti (imbracatura) in dotazione al seggiolino auto. Vedere paragrafo "RIMUOVERE L'IMBRACATURA (Stoccaggio delle cinture di sicurezza)".

Adatto solamente per l'impiego nei veicoli dotati di cintura di sicurezza a 3 punti, statica o con arrotolatore, omologata in base al Regolamento UN/ECE N°16 o altri standard equivalenti.

Regolare l'inclinazione seduta nella sola posizione 1. Non è consentito l'uso di altre inclinazioni.

## UTILIZZO A BORDO DEL VEICOLO

**Modalità A) INSTALLAZIONE DEL SEGGIOLINO AUTO, UTILIZZANDO LA SOLA CINTURA A 3 PUNTI IN DOTAZIONE AL VEICOLO.**

Premere i pulsanti di sgancio ISOFIX e far rientrare i connettori ISOFIX (fig. 27).

Posizionare il seggiolino auto sul sedile del veicolo.

Spingere il seggiolino auto contro lo schienale del sedile. Non deve esserci spazio tra lo schienale del sedile dell'auto ed il seggiolino auto.

Far passare la parte pettorale della cintura a 3 punti dietro al poggiatesta del seggiolino auto e attraverso la guida passante cintura pettorale verde (A) posta nella parte inferiore del poggiatesta, dal lato arrotolatore (fig. 28).

Collocare il bambino nel seggiolino auto (fig. 29). Premere il pulsante e sollevare o abbassare il poggiatesta regolandolo in base alla statura del bambino (fig. 30). Assicurarsi del corretto bloccaggio nella posizione scelta, (cfr. par "Regolare il poggiatesta").

Tirare la cintura di sicurezza del veicolo e, facendola scorrere davanti del bambino, agganciare la fibbia della cintura di sicurezza del veicolo, infilare il puntale nella fibbia (B). Un click indicherà il corretto aggancio.

**ATTENZIONE!** La fibbia della cintura di sicurezza del veicolo non deve posizionarsi nella guida inferiore del passaggio cintura addominale.

Inserire la cintura pettorale e la cintura addominale nel passante inferiore dal lato in prossimità della fibbia di aggancio della cintura di sicurezza del veicolo (C).

Infilare la cintura addominale sul lato opposto del seggiolino auto nel passante cintura addominale (D) (fig. 31).

**ATTENZIONE!** La cintura addominale deve passare il più in basso possibile sopra il bacino del vostro bambino.

Inserire la cintura pettorale nell'apposito passante guida cintura (A), accertandosi che non sia attorcigliata.

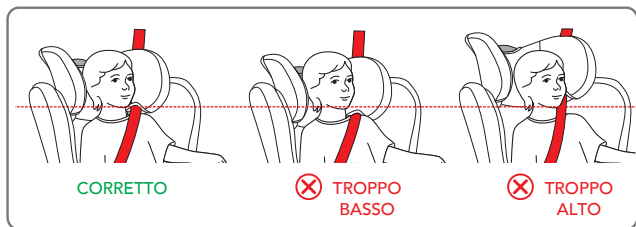

📌 **NOTE:** Quando si utilizza la cintura di sicurezza a 3 punti del veicolo, il poggiatesta deve essere regolato in modo che vi sia uno spazio di due dita tra il poggiatesta e le spalle del bambino. Assicurarsi che la cintura di sicurezza pettorale, passando nel "passante guida cintura pettorale" a lato del poggiatesta, sia posizionata all'altezza delle spalle e non del collo del bambino.

## UTILIZZO A BORDO DEL VEICOLO

Tensionare la cintura come indicato in figura 31.

Accertarsi di aver posizionato la cintura addominale il più possibile in basso, sopra il bacino del bambino, e di averla inserita nelle guide passanti della cintura di sicurezza addominale e di aver agganciato correttamente la fibbia. La cintura pettorale deve passare nella guida passante cintura pettorale.

### Modalità B - INSTALLAZIONE DEL SEGGIOLINO CON LA CINTURA DI SICUREZZA A 3 PUNTI E CONNETTORI ISOFIX

Premere i pulsanti ISOFIX presenti su entrambi i lati della seduta ed estendere al massimo i connettori ISOFIX (fig. 32).

Individuare gli agganci ISOFIX in dotazione al veicolo.

Se la vostra auto non dispone di guide per connettori ISOFIX di serie, inserire le guide fornite in dotazione con il seggiolino auto, vedere paragrafo *“Come installare il sistema ISOFIX”*.

Allineare i connettori ISOFIX con i punti di ancoraggio fissati al sedile del veicolo e premere fino a sentire un *“click”*. L'indicatore presente su entrambe le staffe diventerà verde indicando l'avvenuto aggancio.

Verificare il corretto aggancio di entrambe le staffe. Scuotere il seggiolino auto per accertarsi che sia correttamente agganciato (fig. 33).

Spingere il seggiolino contro il sedile, assicurarsi che entrambi i connettori ISOFIX siano estesi nella stessa posizione. Non deve esserci spazio tra lo schienale del sedile dell'auto ed il seggiolino auto.

Far passare la parte pettorale della cintura a 3 punti dietro al poggiatesta del seggiolino auto e attraverso la guida passante cintura pettorale verde (A) posta nella parte inferiore del poggiatesta, dal lato arrotolatore (fig. 34).

Collocare il bambino nel seggiolino auto (fig. 35). Premere il pulsante e sollevare o abbassare il poggiatesta regolandolo in base alla statura del bambino (fig. 36). Assicurarsi del corretto bloccaggio nella posizione scelta, (cfr. par *“Regolare il poggiatesta”*).

Tirare la cintura di sicurezza del veicolo e, facendola scorrere davanti del bambino, agganciare la fibbia della cintura di sicurezza del veicolo, infilare il puntale nella fibbia (B). Un click indicherà il corretto aggancio.

**ATTENZIONE!** La fibbia della cintura di sicurezza del veicolo non deve posizionarsi nella guida inferiore del passaggio cintura addominale.

Inserire la cintura pettorale e la cintura addominale nel passante inferiore dal lato in prossimità della fibbia di aggancio della cintura di sicurezza del veicolo (C).

Infilare la cintura addominale sul lato opposto del seggiolino auto nel passante cintura addominale (D) (fig. 37).

**ATTENZIONE!** La cintura addominale deve passare il più in basso possibile sopra il bacino del vostro bambino.

Inserire la cintura pettorale nell'apposito passante guida cintura (A), accertandosi che non sia attorcigliata.

## UTILIZZO A BORDO DEL VEICOLO

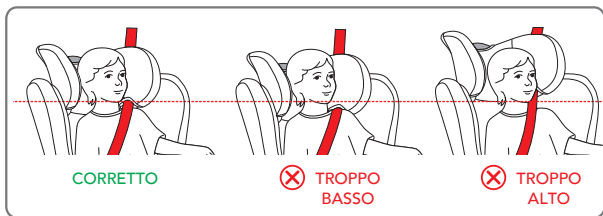

NOTE: Quando si utilizza la cintura di sicurezza a 3 punti del veicolo, il poggiatesta deve essere regolato in modo che vi sia uno spazio di due dita tra il poggiatesta e le spalle del bambino. Assicurarsi che la cintura di sicurezza pettorale, passando nel "passante guida cintura pettorale" a lato del poggiatesta, sia posizionata all'altezza delle spalle e non del collo del bambino.

Tensionare la cintura come indicato in figura 37. Accertarsi di aver posizionato la cintura addominale il più possibile in basso, sopra il bacino del bambino, e di averla inserita nelle guide passanti della cintura di sicurezza addominale e di aver agganciato correttamente la fibbia. La cintura pettorale deve passare nella guida passante cintura pettorale.

### INSTALLAZIONE DEL KID-PAD

Il KID-PAD è un dispositivo da installare SEMPRE sulla cintura di sicurezza diagonale del veicolo per assicurare una corretta protezione in caso di impatto.

Posizionare la cintura diagonale sotto i due velcri del KID-PAD (fig. 38), richiudere il KID-PAD su sè stesso (fig. 39) facendo attenzione che la parte sagomata sia posizionata tra il mento ed il torace del bambino (Fig. 40).

**ATTENZIONE!** Il KID-PAD deve SEMPRE essere utilizzato.

### UTILIZZO RIDUTTORE

Il riduttore seduta è progettato per l'utilizzo con bambini, per garantire loro maggiore comfort e stabilità e consentire una posizione più distesa, evitando che la testa cada in avanti.

Il riduttore deve essere utilizzato fino a quando il bambino raggiunge i 87 cm (fig 41).

### RIMUOVERE IL RIVESTIMENTO (fig. 42)

Allentare l'imbragatura, e rimuovere il riduttore se presente.

Sollevere il poggiatesta nella massima posizione.

Rimuovere, sfilando con cura il tessuto dal poggiatesta.

Rimuovere, sfilando con cura il tessuto dalla struttura iniziando da un lato, prestare attenzione mentre si sfila il tessuto dalla guida passaggio cintura addominale.

Sfilare la cintura spartigambe dal rivestimento e rimuovere il tessuto.

Per riposizionare il rivestimento, seguire la procedura inversa.



## PULIZIA E MANUTENZIONE

## PULIZIA E MANUTENZIONE

Si raccomanda di utilizzare solo rivestimenti originali, in quanto si tratta di componenti di fondamentale importanza ai fini del corretto funzionamento del dispositivo. Non utilizzare il seggiolino auto senza l'apposito rivestimento.

## Pulizia

Il **rivestimento** può essere asportato e lavato in lavatrice con un detergente delicato utilizzando il programma per capi delicati (30°C).

Attenersi alle indicazioni di lavaggio riportate sull'apposita etichetta.

I colori potrebbero sbiadire se lavati a temperature superiori a 30°C.

Non centrifugare né porre in asciugatrice (in quanto il tessuto potrebbe staccarsi dall'imbottitura).

Le **parti in plastica** possono essere pulite con acqua e sapone.

Non utilizzare detergenti aggressivi (come solventi).

L'**imbracatura** può essere rimossa e lavata con sapone e acqua tiepida.

## PULIZIA E MANUTENZIONE

**IMPORTANTE:** Il rivestimento è un elemento fondamentale per la sicurezza del bambino. Non utilizzare mai il seggiolino senza il rivestimento, né sostituirlo in nessun caso con altri prodotti non omologati, onde evitare di mettere a rischio la sicurezza del bambino o compromettere il corretto.

## Istruzioni per il lavaggio:

Il rivestimento può essere rimosso, lavato a 30°C e steso ad asciugare.



Lavaggio a  
macchina  
acqua fredda



Non  
candeggiare



No lavaggio  
a secco



Non asciugare  
nell'asciugatrice



Non stirare

## GARANZIA CONVENZIONALE

Il contenuto sottoindicato va in vigore dal 01.01.2005 e sostituisce a qualsiasi titolo e completamente qualsiasi messaggio anteriore riferito alla garanzia prestata da Foppa Pedretti S.p.A.

### GARANZIA CONVENZIONALE

**Foppa Pedretti S.p.A.** con sede in Grumello del Monte (Italia) Via Volta 11, garantisce direttamente al Consumatore che questo Prodotto, nuovo di fabbrica, è privo di difetti nei materiali, nella progettazione e nella fabbricazione ed conforme alle caratteristiche dalla stessa dichiarate.

La presente garanzia convenzionale è valida in tutti i Paesi Stati membri dell'Unione Europea e non esclude né limita i diritti del Consumatore ai sensi di norme imperative di legge nei confronti del Venditore del Prodotto.

Per usufruire della presente garanzia convenzionale **il Consumatore dovrà riportare il Prodotto difettoso al Venditore**, presentandogli la prova d'acquisto del Prodotto dalla quale risultino in modo leggibile l'indirizzo del Venditore, la data d'acquisto del Prodotto col timbro e firma del Venditore e l'indicazione del Prodotto stesso o, in alternativa, lo scontrino fiscale, non modificato, dal quale risultino in modo chiaro le medesime informazioni.

La garanzia convenzionale ha validità per Dodici (12) mesi dalla data di acquisto del Prodotto. Durante questo periodo **Foppa Pedretti S.p.A.** riparerà o sostituirà, a sua discrezione, il Prodotto difettoso.

La garanzia convenzionale è concessa all'acquirente finale del Prodotto (Consumatore) e non esclude né limita i diritti imperativi del medesimo Consumatore, quali previsti dalla legge e/o i diritti che il Consumatore può vantare contro il Venditore/Rivenditore del Prodotto.

### ESCLUSIONI DELLA GARANZIA CONVENZIONALE.

La garanzia convenzionale è esclusa per i danni derivati al Prodotto dalle seguenti cause: uso non conforme alle disposizioni contenute nel foglio d'istruzioni all'uso ed al montaggio, urti e cadute, esposizione del Prodotto ad umidità o condizioni termiche o ambientali estreme od a cambiamenti repentini di tali condizioni, corrosione, ossidazione, modifiche o riparazioni non autorizzate del Prodotto, riparazioni con uso di parti di ricambio non autorizzate, uso improprio, cattiva mancata manutenzione, manutenzione impropria rispetto a quanto indicato nel foglio d'istruzioni all'uso e al montaggio, montaggio non corretto, incidenti, azioni di cibi o bevande, azione di prodotti chimici, cause di forza maggiore.

In ogni caso **Foppa Pedretti S.p.A. declina ogni responsabilità per danni a persone o a cose, diversi dal Prodotto, quando tali danni siano causati da negligenza alle disposizioni / raccomandazioni / avvertenze contenute nel manuale o, in alternativa, nels "Foglio d'istruzioni all'uso e al Montaggio" che accompagna ogni Prodotto destinato al proprietario/ utilizzatore.** (come a titolo meramente esemplificativo, nel caso del Prodotto Lettino: "Sorvegliate costantemente il bambino. Controllate che lenzuola e coperte non coprano la testa del bambino...").

**Foppa Pedretti S.p.A. declina, inoltre, ogni responsabilità per danni a persone o a cose quando la rottura dei suoi prodotti è causata dal deterioramento dei componenti del Prodotto, soggetti ad usura.** Sono considerati componenti del Prodotto soggetti a usura tutti i componenti in materiale plastico.

## INDEX

	Warnings	PAG 32
	Components	PAG 36
Restrictions and requirements regarding the use of the product		
	and vehicle seat	PAG 37
	Use in the vehicle	PAG 38
Adjusting the height of the headrest and straps		PAG 39
	Using the buckle	PAG 40
	Adjusting the seat belt (harness)	PAG 40
	Reclining the seat	PAG 40
	How to install the ISOFIX system	PAG 40
Installation in the forward-facing position (children between 76 and		
	105 cm in height)	PAG 41
Removing the car seat from the vehicle / unlocking the ISOFIX system		PAG 43
	Removing the harness (storing the safety harness away)	PAG 43
	Installing with 3-point seat belt ( children between	
	100 and 150 cm in height)	PAG 45
Installing with 3-point seat belt together with isofix connectors		
	(children between 100 and 150 cm in height)	PAG 46
	Installazione del KID-PAD	PAG 47
	Using the reducer	PAG 47
	Removing the lining	PAG 47
	Maintenance and cleaning	PAG 48
	Formal guarantee	PAG 49

**WARNINGS****ATTENTION:**

- Before use, it is recommended that you carefully read the instructions, which you will need to follow strictly in order to have the highest levels of product safety.
- Store these instructions carefully for future reference. These instructions can be stored in the special compartment on the car seat during the period of use.
- Failure to follow the car seat installation instructions carefully could pose a risk to your baby.
- Do not use a car seat on the front seat where active airbags are fitted, as this can be dangerous. This risk does not apply to the side airbags.
- This car seat is approved according to the ECE R129/03 regulation for the transport of children between 76 cm and 150 cm in height, and can be installed:
  - In the forward-facing position (children between 76 and 105 cm in height), with the ISOFIX anchoring system + Top Tether.
  - In the forward-facing position (children between 100 and 150 cm in height), with the ISOFIX anchoring system + the vehicle 3-point seat belt or with the vehicle 3-point seat belt only.
- **IMPORTANT:** Do not use forward facing before the child's age exceeds 15 months.
- The car seat can be installed facing forward once the child is at least 76 cm tall.
- **NOTICE:** This is an i-Size Enhanced Child Restraint System. It is approved according to UN Regulation No. 129, for use in, i-Size compatible vehicle seating positions as indicated by vehicle manufacturers in the vehicle users' manual. If in doubt, consult either the Enhanced Child Restraint System manufacturer or the retailer.
- **NOTICE:** This is a i-Size booster seat Enhanced Child Restraint System. It is approved according to UN Regulation No. 129. for use primarily in "i-Size seating positions" as indicated by vehicle manufacturers in the vehicle user's manual. If in doubt, consult either the Enhanced Child Restraint System manufacturer or the retailer.
- **WARNING:** NEVER leave your child unattended – your child's safety is your responsibility.
- **WARNING:** Adult assembly required.
- **WARNING:** The child car seat must be fitted in accordance with the manufacturer's instructions. Incorrect installation could be dangerous.
- **WARNING:** Always ensure that new or occasional users [e.g. grandparents] have read the instructions or been taught the correct installation by someone who has read and understood the instructions.
- **WARNING:** Always keep this instruction manual with the child car seat, or in the vehicle in which you are carrying the child car seat. Some models of child car seat have a pocket to store the instructions.
- **WARNING:** If in doubt regarding the installation and correct use of the car seat, contact the manufacturer of the child restraint device.

## WARNINGS

### BEFORE STARTING

- **WARNING:** Do not fit the child car seat in a rearward facing position
- **WARNING:** Before installing the child car seat ensure that the passenger seat you are using is locked in the upright position.
- **WARNING:** Do not use the child car seat in the home - it has only been designed to be used in the car.
- **WARNING:** Do not leave loose/unsecured objects on the back seat of your car or the parcel shelf. They may be dangerous to your child if you are forced to brake suddenly.

### WHEN USING THE CHILD CAR SEAT

- **WARNING:** **WARNING:** Make sure that the child car seat is placed somewhere so that rigid items and plastic parts do not become trapped in doors or movable seat units when the seat is in everyday use.
- **WARNING:** Always use the vehicle's door child safety lock system, if one is available, to make it impossible for the child to open the car doors from inside.
- **WARNING:** Allow the child a break during long car journeys and make sure they don't get out of the car seat unaided and without supervision.
- **WARNING:** NEVER leave your child unattended – your child's safety is your responsibility.
- **WARNING:** Ensure that the child car seat is secured to the car seat at all times even when not in use.
- **WARNING:** The child car seat must be fitted securely to the passenger seat. Ensure that it is not loose or wobbly after you have fitted it.
- **WARNING:** The child seat shall not be used without the cover.
- **WARNING:** The seat cover should not be replaced with any other than the one recommended by the manufacturer, because the cover constitutes an integral part of the restraint performance.
- **WARNING:** Allow the child a break during long car journeys and make sure they don't get out of the car seat unaided and without supervision.
- **WARNING:** In the event of an emergency it is important to be able to release the child quickly (as defined by British Standards). This means that seat buckle cannot be fully tamper proof and you should actively discourage your child from playing with or using the buckle.
- You should actively discourage your child from playing with or using the buckle.

### SEAT BELT

- **WARNING:** NEVER use any load bearing contact points other than those described in these instructions.
- **WARNING:** Ensure that the lap section of the seatbelt or harness is worn low down, so that pelvis is firmly engaged. The harness must be tight enough, the space between the pectoral belt and the child's chest must not be more than two fingers thick. The abdominal belt of the harness should be in the lowest possible position to adequately restrain the child's pelvis.

## WARNINGS

- **WARNING:** Make sure that ALL the passengers in your vehicle have their seatbelts fastened, as unrestrained people can be very dangerous to the child in an accident..
- **WARNING:** NEVER use a seatbelt routing scheme that differs from these instructions.
- **WARNING:** The lap and diagonal seatbelt must be used at all times when your child is in the child car seat.

### SUNLIGHT/HOT DAYS

- **WARNING:** Do not leave your child in the child car seat while parked in direct sunlight or on a hot day.
- **WARNING:** Do not subject the child car seat to prolonged direct sunlight as this may be dangerous for your child (the metal and plastic fittings could become hot) and may cause the fabric to fade. You can reduce this problem by covering the child car seat with a sheet when not in use.

### SECOND HAND OR DAMAGED CHILD CAR SEATS AND SEATBELTS

- **WARNING:** Never buy a second hand child car seat. It may have unseen damage.
- **WARNING:** The manufacturer only guarantees this product when the original owner uses it.
- **WARNING:** You MUST replace the child car seat and your vehicles seatbelts if they become badly worn or amaged.
- **WARNING:** You MUST replace the child car seat if it is involved in an accident it may have unseen damage and may not protect your child as well as it should. At the very least send the child car seat to your retailer for inspection, together with the accident report.
- The FOPPAPEDRETTI company declines all responsibility for improper use of the product and for any use that does not comply with these instructions.

### IMPORTANT WARNING

#### from 76 to 105 cm (i-Size universal ISOFIX)

This is an i-Size Enhanced Child Restraint System. It is approved according to UN Regulation No. 129, for use in, i-Size compatible vehicle seating positions as indicated by vehicle manufacturers in the vehicle users' manual. "Reklino i-Size" can be used in all i-Size seating positions and in any ISOFIX seating positions.

If in doubt, consult either the Enhanced Child Restraint System manufacturer or the retailer.

From 76 cm to 105 cm it must be installed on seats equipped with the ISOFIX System and Top Tether.

#### From 100 cm to 150 cm (i-Size booster seat).

This is a i-Size booster seat Enhanced Child Restraint System. It is approved according to UN Regulation No. 129, for use primarily in "i-Size seating positions" as indicated by vehicle manufacturers in the vehicle user's manual. "Reklino i-Size " can be use in all i-Size seating positions and, it can be used also in any UNIVERSAL seating position

## WARNINGS

provided that it does not conflict with the interior of the car. If in doubt, consult either the Enhanced Child Restraint System manufacturer or the retailer.

**WARNING! DO NOT use the Top Tether from 100 to 150 cm.**

- If the vehicle is not fitted with Isofix anchorage, the "Reklino i-Size" can be installed (in the 100-150 cm configuration) front-facing with a 3-point adult safety belt, approved according to UN/ECE Regulation No. 16 or equivalent.
- **WARNING!** When using the 3-point adult safety belt, make sure that the lap portion is positioned correctly on the pelvic area.

## COMPONENTS

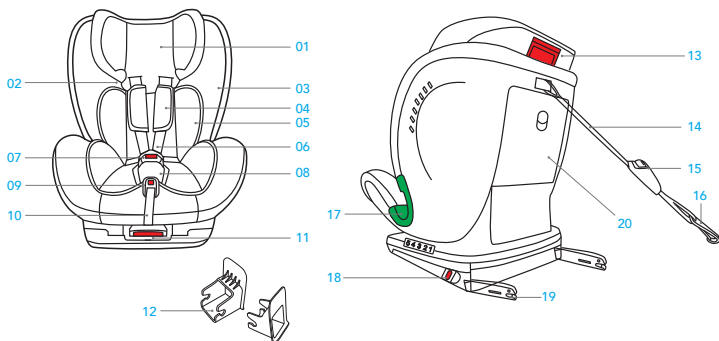

- |                                   |                                    |
|-----------------------------------|------------------------------------|
| 1. Headrest                       | 11. Seat rotation lever            |
| 2. Diagonal belt guide            | 12. ISO-FIX insert guider          |
| 3. Side protection system         | 13. Headrest adjustment handle     |
| 4. Chest belt protection          | 14. Top Tether                     |
| 5. Reducer                        | 15. Top Tether adjuster            |
| 6. 5-point seat belt              | 16. Top Tether anchoring carabiner |
| 7. Buckle                         | 17. Lap belt guide                 |
| 8. Crotch protection              | 18. ISO-FIX release button         |
| 9. Shoulder strap adjustment belt | 19. ISO-FIX connectors             |
| 10. Lever to recline the seat     | 20. Instruction compartment        |

It is recommended to use the car seat with ISO-FIX connectors if the vehicle is equipped with ISO-FIX anchorage.



## USE IN THE VEHICLE

## RESTRICTIONS AND REQUIREMENTS REGARDING THE USE OF THE PRODUCT AND VEHICLE SEAT

**WARNING! Follow the restrictions at all times:**

- The car seat can be installed facing forward once the child is at least 76 cm tall.
- **IMPORTANT!** Do not use forward facing before the child's age exceeds 15 months.
- The car seat can be used on all i-Size approved vehicle seats (check the vehicle's instruction manual) and on seats of vehicles included in the "Vehicle compatibility list" given with the car seat.
- The vehicle seat must be forward facing. Never use this car seat on vehicle seats facing the sides or opposite to the direction of the driver's seat.

CAR SEAT	GROUP	INSTALLATION METHODS	TYPE
Reklino i-Size	76-105 cm	ISOFIX + Top Tether	i-Size
Reklino i-Size	100-150 cm	ISOFIX + 3-point Seat Belt	i-Size booster seat
Reklino i-Size	100-150 cm	3-point Seat Belt	i-Size booster seat



The car seat can be fitted only if the vehicles considered as suitable are equipped with 3-point seat belts approved pursuant to Regulation UN/ECE n.16 or other equivalent standards.

## USE IN THE VEHICLE

The car seat can be installed as shown in the figure:

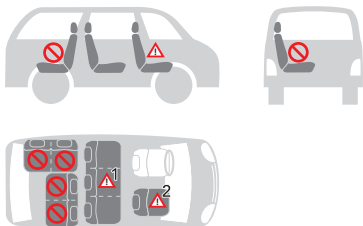

• Forward-facing	YES
• Rear-facing	NO
• With a 2-point seat belt The use of two-point seat belts significantly increases the risk of injury to the child in the event of an accident.	NO
• With 3-point seat belts The seat belt must be approved according to the ECE R16 regulation or other equivalent standards	YES
• With the ISOFIX anchoring system and Top Tether If a front airbag is fitted: slide the passenger seat very far back and check the instructions contained in the vehicle manual.	YES
• On the front passenger seat <b>DO NOT USE ON PASSENGER SEATS EQUIPPED WITH ACTIVE FRONT AIRBAGS!</b> The car seat can be attached to the front passenger seat using the ISOFIX systems, or alternatively without these, by following the same warnings as for these systems (slide the passenger seat backwards and consult the instructions in the vehicle user manual).	YES <sup>2</sup>
• On the two rear side passenger seat	YES
• On the rear centre passenger seat The car seat can be used on the central rear passenger seat if it is equipped with a three-point seat belt.	YES <sup>1</sup>

(You must comply with local regulations in force in your country of residence).

## USE IN THE VEHICLE

## ADJUSTING THE HEIGHT OF THE HEADREST AND STRAPS

Adjusting the headrest correctly ensures maximum protection for your child when inside the car seat.

**From 76 to 105 cm:** When using the 5-point harness, the headrest must be adjusted so that there is a 1-finger (1 cm) space between the shoulder straps and the top of the shoulders.

**IMPORTANT:** Loosen the shoulder straps before adjusting the headrest. Adjusting the straps to a position lower or higher than the child's shoulders can compromise your child's safety.



**From 100 to 150 cm:** When using the 3-point vehicle seat belt, the headrest must be adjusted so that there is a two-finger space between the headrest and the child's shoulders. Make sure that the diagonal belt, when passing through the "diagonal belt guide loop" on the side of the headrest, is positioned at the shoulders and not at the child's neck.

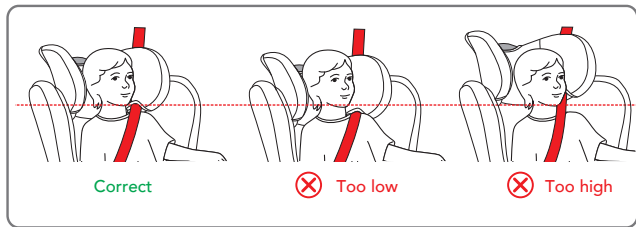

**To loosen the harness:** Press the adjustment button and at the same time grip the straps (chest belts) at the bottom, under the pads of the chest protectors, and pull them forwards to loosen them (fig.1).

**IMPORTANT:** Do not pull on the shoulder pads.

**Headrest adjustment:** Press the button and raise or lower the headrest, adjusting it according to the child's height (fig.2).

In group 76-105cm, the adjustment of the headrest also changes the height of the shoulder straps.

## USE IN THE VEHICLE

## USING THE BUCKLE

**To attach the buckle:** Hold together the central buckle tabs (fig. 3A, 3B) and insert them in the special slot inside the harness buckle. A “click” will indicate that it has attached correctly (fig. 3C).

🔑 NOTE: to attach the buckle, it is necessary to insert both tabs.

**To release the buckle:** Press the red button to remove the tabs from the central buckle (fig. 3D, 3E).

## ADJUSTING THE SEAT BELT (HARNESSES)

**To loosen the harness:** Press the adjustment button and at the same time grip the straps (chest belts) at the bottom, under the pads of the chest protectors, and pull them forwards to loosen them (fig. 4A).

**IMPORTANT:** Do not pull on the shoulder pads.

**Tightening the harness:** Pull the harness adjustment strap so as to tighten it properly against the body of the child (fig. 4B). The harness is correctly tightened when the gap between the harness and the child is no greater than the thickness of your finger (1 cm) (fig. 4B).

🔑 NOTE: check that the buckle is secured by tugging the shoulder and waist straps.

🔑 ATTENTION: Do not twist or overlap the harness straps.

## RECLINING THE SEAT

- **From 76 to 105 cm:** the seat of the car seat can be reclined in 5 different positions (pos. 1, 2, 3, 4, 5);
- **From 100 to 150 cm:** the seat of the car seat can be reclined only in 1 position.

**To adjust the tilt:** Press the adjustment handle located under the front of the car seat and, holding it down, pull or push the seat forwards or backwards. Release the handle when the seat is in the desired position and make sure that it is locked correctly; you will hear a “click” when the seat has attached (fig. 5).

## HOW TO INSTALL THE ISOFIX SYSTEM

If your car does not have standard ISOFIX connector guides, insert those supplied with the car seat with the recess facing upwards in the two ISOFIX anchoring points in the car.

🔑 SUGGESTION: The ISOFIX anchoring points are located between the seat and the backrest of the passenger seat.

Align the ISOFIX connectors with the anchoring points fixed to the vehicle passenger seat and press until you hear a “click”. The indicator on both brackets will turn green, confirming that they have attached. Check that both brackets are correctly fastened.

Shake the car seat to be sure it is correctly fixed in place.

Push the car seat against the passenger seat, making sure that both ISOFIX connectors are extended in the same position (fig. 6).

## USE IN THE VEHICLE

## INSTALLATION IN THE FORWARD-FACING POSITION

(Children between 76 and 105 cm in height, ISOFIX + Top Tether + harness)

Installation only on vehicles equipped with an ISOFIX anchoring system and Top Tether attachment.



**WARNING!** Using the car seat in the rear-facing position is mandatory for a child up to 15 months of age and 76 cm in height.

Press both sides of the adjustment/release button on the ISOFIX connectors simultaneously and extend the ISOFIX connectors (fig. 7).

Locate the ISOFIX attachments supplied with the vehicle.

If your car does not have standard ISOFIX connector guides, insert those supplied with the car seat, see paragraph "How to install the ISOFIX system".

Align the ISOFIX connectors with the anchoring points fixed to the vehicle passenger seat and press until you hear a "click". The indicator on both brackets will turn green, confirming that they have attached. Ensure that both brackets are correctly fastened.

Shake the car seat to be sure it is correctly fixed in place (fig. 8).

Push the car seat against the passenger seat, making sure that both ISOFIX connectors are extended in the same position. There must not be any space between the backrest of the passenger seat and the car seat.

Grasp the Top Tether belt and, if necessary, lengthen the strap by pressing the appropriate locking button, extending it to the desired length.

Attach the upper fixing device of the "Top Tether" to the anchoring point indicated in the vehicle user manual.

Check that this icon is present inside the passenger compartment.



Tighten the Top Tether belt until the indicator turns green (fig. 11). This indicates that the belt is tightened correctly. The Top Tether belt must pass over the backrest of the vehicle passenger seat, it must never pass over the headrest. If necessary, lift up or remove the headrest from the passenger seat.

**!** ROLL UP THE EXCESS TOP TETHER BELT AND HIDE IT AWAY, TO PREVENT YOUR CHILD FROM PICKING IT UP AND PLAYING WITH IT, AS IT COULD BE EXTREMELY DANGEROUS.

Press the adjustment button and at the same time grip the straps (chest belts) at the bottom, under the pads of the chest protectors, and pull them forwards to loosen them (fig. 12).

**IMPORTANT:** Do not pull on the shoulder pads.

## USE IN THE VEHICLE

See paragraph “Adjusting the seat belt (harness)”.

Press the red button on the central buckle to release the shoulder straps (fig. 13).

Place the shoulder straps on the sides of the car seat.

Place the child into the car seat. Place the straps over the child’s shoulders, join together the two belt tabs and hook them to the buckle (fig. 14).

**IMPORTANT!** Correct adjustment of the headrest ensures maximum protection for your child when they are inside the car seat.

When using the 5-point harness, the headrest must be adjusted so that there is 1 finger (1 cm) gap between the shoulder straps and the top of the shoulders.

**IMPORTANT:** Loosen the shoulder straps before adjusting the headrest

**To attach the buckle:** See paragraph “Using the buckle”.

**Tightening the harness:** See paragraph “Adjusting the seat belt (harness)”.

## PRECAUTIONS TO MAKE SURE YOU HAVE CORRECTLY FASTENED THE CAR SEAT HARNESS

### IMPORTANT



**For the safety of your child, always make sure that:**

- The harness belts are correctly adjusted according to the child’s height, and are correctly tightened;
- The chest straps are adjusted in the correct position;
- The harness belts are not twisted;
- The tabs are properly engaged in the buckle

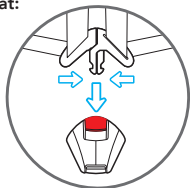

## USE IN THE VEHICLE

**REMOVING THE CAR SEAT FROM THE VEHICLE / REMOVING THE ISOFIX SYSTEM**

**Releasing the Top Tether:** To release the Top Tether belt, press the button on the Top Tether belt-tightening adjuster and loosen the belt to reduce the tension (fig. 15). Unhook the belt anchoring carabiner.

Push the car seat against the backrest of the passenger seat (fig. 16).

At the same time press the ISOFIX release buttons and retract the ISOFIX connectors

Remove the car seat from the vehicle (fig. 17).

**REMOVING THE HARNESS (Storing the safety harness away)**

1. Adjust the car seat tilt into position 1 (fig 5).
2. Completely loosen the car seat's 5-point belt, pressing the strap adjustment button and pulling the chest belts at the same time, from the bottom under the protective chest padding (fig 4A).  
NOTES! Do not pull the straps by the protective chest padding.
3. Lift up the Top Tether belt, placing it on the headrest, and open the rear compartment door (fig 18).
4. As shown in fig. 19, remove the chest straps from the belt-tightening bracket (fig 19.1, fig 19.2, fig 19.3), unhook the chest protector straps from the hook.
5. Place the belt-tightening bracket in the rear compartment (fig. 19.3A), and remove the chest straps by pulling them from the front of the car seat (fig 20).
6. Press the red button on the central buckle to release the shoulder straps (fig. 21).
7. Remove the buckle protection padding and store it in a safe place.
8. Lift up the seat cover fabric, pulling it out of the harness adjustment device and lift up the inner padding, pulling it out of the harness adjustment device, pulling carefully and gently.
9. Unthread the buckle inwards from the slots in the fabric and padding, open up the container compartment door and put the buckle back inside. Close the compartment (fig. 22, 23, 24).
10. Reposition the internal padding correctly on the seat.
11. As shown in figure 25, open the rear compartment door and insert the Top Tether belt. Close the compartment.
12. Car seat after removing the 5-point harness. (fig. 26).

## USE IN THE VEHICLE

## IMPORTANT: HARNESS ASSEMBLY

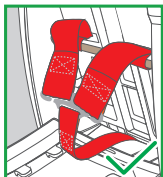

Repeat the steps in the section "Removing the 5-point harness" in reverse order.

**IMPORTANT:** Make sure that it is correctly assembled, check that none of the belts are twisted. Make sure that the metal rings at the ends of the lap belt and crotch strap with buckle and protective padding are correctly inserted and locked in their respective slots. Make sure that the ends of the chest straps are correctly attached to the belt-tightening bracket. If in doubt, contact the manufacturer.

**IMPORTANT:** The chest straps must pass over the metal bar before being attached to the belt-tightening bracket.

### INSTALLATION IN THE FORWARD-FACING POSITION (Children between 100 and 150 cm in height, 3-point seat belt or ISOFIX + 3-point seat belt)

It is recommended that you use the 5-point harness for as long as possible. When the growing child reaches a height of 100 cm, the car seat must be transformed for use with children between 100 and 150 cm in height. In this configuration, it is necessary to remove the 5-point seat belt (harness) supplied with the car seat.

See paragraph "REMOVING THE HARNESS (Storing the safety harness away)".

Only suitable for use in vehicles equipped with 3-point static or retractor seat belts, approved according to regulation UN/ ECE no.16 or other equivalent standards.

Adjust the seat inclination to position 1 only. The use of other inclinations is not allowed.



## USE IN THE VEHICLE

**Mode A) INSTALLING WITH 3-POINT SEAT BELT**

Press the ISOFIX release buttons and retract the ISOFIX connectors (fig. 27).

Place the car seat on the car's seat.

Push the car seat against the backrest of the passenger seat. There must not be any space between the backrest of the passenger seat and the car seat.

Pass the diagonal part of the 3-point seat belt behind the headrest of the car seat and through the green diagonal belt guide (A) located on the lower part of the headrest, on the retractor side (fig. 28).

Place the child into the car seat (fig. 29). Press the button and raise or lower the headrest, adjusting it according to the child's height (fig. 30). Make sure that it is correctly locked in the chosen position (see par. "Headrest adjustment").

Pull out the 3-point seat belt of the vehicle and, passing it over the front of your child, attach the vehicle's seat belt by inserting the tip into the buckle (B). A "click" will indicate that it is attached correctly.

**WARNING!** The vehicle's seat belt buckle must not be placed in the lower guide of the lap belt passage.

Insert the diagonal belt and the lap belt into the lower loop from the side near the fastening buckle of the vehicle's seat belt (C).

Thread the lap belt on the opposite side of the car seat into the lap belt loop (D) (fig.31).

**WARNING!** The lap belt must run as low as possible over your baby's pelvis.

Insert the diagonal belt into the belt guide loop (A), making sure it is not twisted.

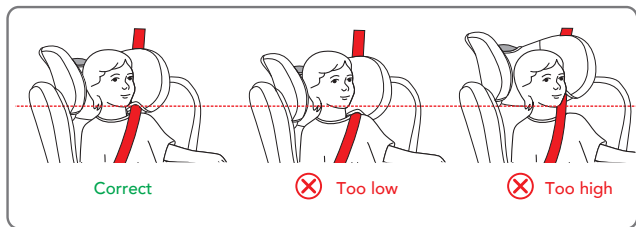

**NOTE:** When using the 3-point vehicle seat belt, the headrest must be adjusted so that there is a two-finger space between the headrest and the child's shoulders. Make sure that the diagonal belt, when passing through the "diagonal belt guide loop" on the side of the headrest, is positioned at the shoulders and not at the child's neck.

Tighten the belt as shown in the figure 31. Make sure that you have positioned the lap belt as low as possible on the child's pelvis, and that it has been inserted in the belt guides of the lap seat belt and that you have correctly attached the buckle.

The diagonal belt must pass through the diagonal belt guide.

## USE IN THE VEHICLE

**Mode B) INSTALLING WITH 3-POINT SEAT BELT TOGETHER WITH ISOFIX CONNECTORS**

Press both sides of the adjustment/release button on the ISOFIX connectors simultaneously and extend the ISOFIX connectors (fig. 32)

Locate the ISOFIX attachments supplied with the vehicle.

If your car does not have standard ISOFIX connector guides, insert those supplied with the car seat, see paragraph "How to install the ISOFIX system".

Align the ISOFIX connectors with the anchoring points fixed to the vehicle passenger seat and press until you hear a "click". The indicator on both brackets will turn green, confirming that they have attached. Ensure that both brackets are correctly fastened. Shake the car seat to be sure it is correctly fixed in place (fig. 33).

Push the car seat against the passenger seat, making sure that both ISOFIX connectors are extended in the same position. There must not be any space between the backrest of the passenger seat and the car seat.

Pass the diagonal part of the 3-point seat belt behind the headrest of the car seat and through the green diagonal belt guide (A) located on the lower part of the headrest, on the retractor side (fig. 34).

Place the child into the car seat (fig. 35). Press the button and raise or lower the headrest, adjusting it according to the child's height (fig. 36). Make sure that it is correctly locked in the chosen position (see par. "Headrest adjustment").

Pull out the 3-point seat belt of the vehicle and, passing it over the front of your child, attach the vehicle's seat belt by inserting the tip into the buckle (B). A "click" will indicate that it is attached correctly.

**WARNING!** The vehicle's seat belt buckle must not be placed in the lower guide of the lap belt passage.

Insert the diagonal belt and the lap belt into the lower loop from the side near the fastening buckle of the vehicle's seat belt (C).

Thread the lap belt on the opposite side of the car seat into the lap belt loop (D) (fig.37).

**WARNING!** The lap belt must run as low as possible over your baby's pelvis.

Insert the diagonal belt into the belt guide loop (A), making sure it is not twisted.

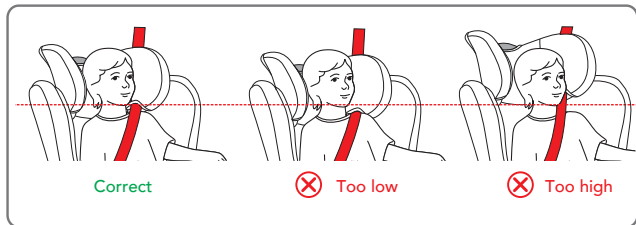

## USE IN THE VEHICLE

 NOTE: When using the 3-point vehicle seat belt, the headrest must be adjusted so that there is a two-finger space between the headrest and the child's shoulders. Make sure that the diagonal belt, when passing through the "diagonal belt guide loop" on the side of the headrest, is positioned at the shoulders and not at the child's neck.

Tighten the belt as shown in the figure 37. Make sure that you have positioned the lap belt as low as possible on the child's pelvis, and that it has been inserted in the belt guides of the lap seat belt and that you have correctly attached the buckle. The diagonal belt must pass through the diagonal belt guide.

## MAINTENANCE AND CLEANING

### MAINTENANCE AND CLEANING

Only use original linings, as these components are of fundamental importance for the device to function correctly. Do not use the car seat without the lining.

#### Cleaning

The **lining** can be removed and washed in a washing machine with a mild detergent, using the delicate fabric cycle (30°C). Follow the washing instructions shown on the label. The colours may fade if washed at temperatures above 30°C. Never spin dry or tumble dry (as the fabric could become detached from the padding).

The **plastic parts** may be cleaned with water and soap. Do not use harsh detergents (such as solvents).

The **harness** may be removed and washed with soap and warm water.

### MAINTENANCE AND CLEANING

**IMPORTANT:** The lining is a fundamental component for your child's safety. Never use the car seat without the lining, nor replace it with other products which have not been approved, so as to avoid endangering the child's safety or compromising the proper functioning of the device.

#### Washing instruction:

The lining can be removed, washed at 30°C and hung out to dry.



Washing machine  
cold water



Do not  
bleach



No dry  
cleaning



Do not  
tumble dry



Do not iron

## FORMAL GUARANTEE

The contents of this document as stated below will come into effect as from 01.01.2005 and replace, on every account and in full, any previous message referring to the guarantee provided by Foppa Pedretti S.p.A.

### FORMAL GUARANTEE

**Foppa Pedretti S.p.A.** the head office of which is located at n. 11 Via Volta, Grumello del Monte (Italy), guarantees directly to the Consumer that this brand new product is free of faults with regard to the materials, design and manufacture and that it complies with the characteristics as declared by the manufacturer. This formal guarantee is valid in all Member Countries of the European Union and it neither excludes nor limits the Consumer's rights in accordance with mandatory measures provided for by the law with regard to the Retailer of the Product.

To take advantage of this formal guarantee, the Consumer must return the faulty product to the Retailer, presenting to the same the proof of purchase of the Product which must clearly show the Retailer's address, the date of purchase of the Product with the Retailer's stamp and signature and an indication of the Product itself or, alternatively, the receipt which must not have been altered and which must clearly show the same information as that referred to above.

The formal guarantee is valid for twelve (12) months from the date of purchase of the Product. During this period, Foppa Pedretti S.p.A. will repair or replace the faulty product, at its own discretion. The formal guarantee is granted to the end buyer of the Product (Consumer) and it neither excludes nor limits the mandatory rights of the Consumer as provided for by the law and/or the rights that the Consumer may have with regard to the Dealer/Retailer of the Product.

### EXCLUSIONS TO THE FORMAL GUARANTEE.

The formal guarantee is excluded in the case of damage caused to the Product for the following reasons: if the product is used in a way that does not comply with the information contained in the use and assembly instruction sheet, if the product is knocked or dropped, if the Product is exposed to humidity or extreme heat or environmental conditions, or to sudden changes in the same, corrosion, oxidation, unauthorized alterations or repairs to the Product, repairs using unauthorised spare parts, improper use, improper maintenance or failure to carry out the same, improper maintenance compared to the information given on the use and assembly instruction sheet, incorrect assembly, accidents, damage caused by food or drink, damage caused by chemical products, cases of force majeure.

**In any case, Foppa Pedretti S.p.A. declines all responsibility for damage caused to persons or to property, other than the Product, when such damage is caused by a failure to comply with the instructions/advice/warnings contained in the manual or, alternatively, in the use and assembly instruction sheet provided with each Product for the owner/user.** (Purely as an example, in the case of a cot: "Check your baby constantly. Make sure that the sheets and blankets do not cover the baby's head...").

**Furthermore, Foppa Pedretti S.p.A. declines all responsibility for damage to persons and to property when the breakage of its products is due to a deterioration in the components of the Product that are subject to wear.** All the components of the Product made of plastic are considered to be components subject to wear.

Avertissement	PAG 51
Composants fournis de série	PAG 56
Limitations et conditions d'utilisation relatives au siège-auto	PAG 57
Utilisation du siège-auto	PAG 58
Réglage de la hauteur de l'appuie-tête et des bretelles	PAG 59
Utilisation de la boucle	PAG 60
Réglage des ceintures de sécurité, harnais	PAG 60
Incliner l'assise	PAG 60
Comment installer le système ISOFIX	PAG 60
Installation dans le sens de la marche (enfants entre 76 et 105 cm)	PAG 61
Retirer le siège-auto du véhicule / déblocage du système ISOFIX	PAG 63
Retirer le harnais (rangement des ceintures de sécurité)	PAG 63
Installation avec ceinture de sécurité à 3 points (enfants entre 100 et 150 cm)	PAG 65
Installation avec ceinture de sécurité à 3 points associée aux connecteurs isofix (enfants entre 100 et 150 cm)	PAG 66
Installation du KID-PAD	PAG 67
Utilisation du réducteur	PAG 67
Retirer la housse	PAG 67
Entretien et nettoyage	PAG 68
Garantie conventionnelle	PAG 69

## AVERTISSEMENTS

**ATTENTION:**

- Avant toute utilisation, il est recommandé de lire attentivement les instructions d'utilisation que vous devrez suivre scrupuleusement, afin de garantir une sécurité maximale du siège-auto.
- Conservez soigneusement ces instructions d'utilisation pour toute référence ultérieure. Ces instructions peuvent être conservées dans le compartiment approprié du siège-auto durant sa période d'utilisation.
- Le non-respect des instructions de montage du siège-auto pourrait entraîner des risques pour l'enfant.
- N'utilisez pas de siège-auto sur le siège avant en présence d'airbags frontaux activés, car cela pourrait être dangereux. Ce risque ne s'applique pas aux sièges avec des airbags latéraux.
- Ce siège auto est homologué aux termes du règlement ECE R129/03 pour le transport d'enfants d'une hauteur comprise entre 76 et 150 cm. Il peut être installé :
  - Dans le sens de la marche (enfants d'une hauteur allant de 76 à 105 cm), avec ancrage ISOFIX + Top Tether.
  - Dans le sens de la marche (enfants d'une hauteur allant de 100 à 150 cm), avec ancrage ISOFIX + ceinture de sécurité à 3 points du véhicule ou seulement avec la ceinture à 3 points du véhicule.
- **IMPORTANT:** Ne pas installer le siège-auto face à la route tant que l'enfant n'a pas atteint l'âge de 15 mois. Le siège-auto peut être installé face à la route à partir de 76 cm.
- **AVERTISSEMENT:** Ceci est un système de retenue avancé « i-Size » pour enfants.
- Il est homologué selon la norme n° 129 pour une utilisation dans des véhicules sur les sièges « compatibles i-Size », selon les indications fournies par les constructeurs automobiles dans le manuel d'utilisation du véhicule. En cas de doute, consulter le fabricant ou le revendeur du système de retenue pour enfants.
- **AVERTISSEMENT:** Ceci est un système de retenue avancé pour enfants classé rehausseur i-Size. Il est homologué selon la norme n° 129 pour l'utilisation dans des véhicules sur les sièges « compatibles à système i-Size », selon les indications fournies par les constructeurs automobiles dans le manuel d'utilisation du véhicule.
- En cas de doute, consulter le fabricant ou le revendeur du système de retenue pour enfants.
- **AVERTISSEMENT :** Ne jamais laisser l'enfant sans surveillance dans le siège-auto.
- **AVERTISSEMENT :** Un adulte doit se charger de l'installation.
- **AVERTISSEMENT :** Il est important d'installer correctement le siège-auto pour garantir la sécurité de l'enfant. Une mauvaise mise en place peut compromettre la sécurité de l'enfant.
- **AVERTISSEMENT :** Toujours s'assurer que les personnes utilisant le produit, même occasionnellement (par ex. : les grands-parents), ont lu les instructions d'utilisation ou qu'une personne ayant lu ces indications leur a expliqué comment bien poser et utiliser le produit.
- **AVERTISSEMENT :** Toujours garder ce manuel à portée de main, en le conservant avec le produit.

## AVERTISSEMENTS

- **AVERTISSEMENT** : En cas de doutes concernant l'installation et la bonne utilisation du siège-auto, contacter le fabricant du dispositif de retenue pour enfants.

### AVANT UTILISATION

- **AVERTISSEMENT** : Ne pas installer le siège-auto sur des sièges orientés vers l'arrière du véhicule ou vers le côté.
- **AVERTISSEMENT** : Avant d'installer le siège-auto, s'assurer que le dossier du siège passager utilisé est bloqué en position verticale.
- **AVERTISSEMENT** : Ne pas utiliser le siège-auto à la maison comme chaise. Il est conçu pour être utilisé dans le véhicule.
- **AVERTISSEMENT** : S'assurer que les bagages ou autres objets, susceptibles de provoquer des ecchymoses ou des blessures à l'occupant du siège-auto en cas d'accident, sont bien fixés.

### LORS DE L'UTILISATION DU SIÈGE-AUTO

- **AVERTISSEMENT**: Les éléments rigides et en plastique du dispositif de retenue doivent être positionnés et fixés de sorte qu'ils ne restent pas coincés entre les sièges ou entre les portières pendant l'utilisation quotidienne du produit..
- **AVERTISSEMENT** : Si le véhicule en est équipé, utiliser le dispositif de verrouillage des portières depuis l'intérieur. Il empêchera l'enfant d'ouvrir la portière.
- **AVERTISSEMENT** : Faire une courte pause lors d'un long voyage, afin que l'enfant puisse se détendre et prendre l'air.
- **AVERTISSEMENT** : Ne pas laisser l'enfant sans surveillance dans un dispositif de retenue.
- **AVERTISSEMENT** : Le siège-auto doit toujours être fixé au siège, même s'il n'est pas utilisé.
- **AVERTISSEMENT** : Après le montage, s'assurer que le siège-auto est bien fixé au siège et ne pivote pas. Si la ceinture du véhicule s'est détachée, repositionner et réinstaller le siège-auto.
- **AVERTISSEMENT** : Le siège-auto doit toujours être fixé au siège, même s'il n'est pas utilisé.
- **AVERTISSEMENT** : Ne pas utiliser le dispositif de retenue pour enfants sans la housse.
- **AVERTISSEMENT** : Ne pas remplacer la housse par une autre que celle qui est recommandée par le fabricant, étant donné que cela aurait un impact direct sur le fonctionnement du dispositif de retenue.
- **IMPORTANT** : Pendant les longs trajets, faire des arrêts à intervalles réguliers et vérifier que le siège-auto est correctement installé et que les ceintures ne se sont pas détachées.
- **AVERTISSEMENT** : En cas d'urgence, il est important de détacher rapidement la boucle pour libérer l'enfant. La boucle est donc facile à ouvrir et ne doit pas être recouverte. Apprendre à l'enfant à ne pas jouer avec la boucle.
- **AVERTISSEMENT** : Ne pas placer de tissus (une serviette ou un oreiller par exemple)



## AVERTISSEMENTS

- sous le siège-auto, entre le siège et le siège-auto, puisqu'en cas d'accident, cela pourrait compromettre la sécurité du produit.
- AVERTISSEMENT : En hiver, veiller à ne pas installer l'enfant dans le siège-auto avec des vêtements trop volumineux. Des vêtements surdimensionnés peuvent entraîner un mauvais réglage des bretelles. En cas d'accident, les bretelles pourraient ne pas retenir correctement l'enfant. Si nécessaire, chauffer l'habitacle ou utiliser une couverture, à placer sur le harnais, pour réchauffer l'enfant.
  - En cas d'exposition à des températures élevées, les éléments métalliques et en plastique pourraient être chauds au toucher. Il est donc recommandé de couvrir le siège-auto lorsque la voiture est garée au soleil.
  - AVERTISSEMENT : S'assurer d'immobiliser les objets mobiles, tels que les bagages ou les livres, à l'intérieur du véhicule. Ils pourraient causer des blessures en cas d'accident.
  - AVERTISSEMENT : Ne pas déposer de bagages sur la plage arrière sans les fixer: en cas d'accident, ils pourraient provoquer de graves blessures aux passagers.
  - AVERTISSEMENT: Avant l'emploi, s'assurer que tous les dispositifs de blocage ont été accrochés correctement.
  - Ne pas utiliser de pièces de rechange ou accessoires qui n'ont pas été fournis ou approuvés par le fabricant, car cela pourrait compromettre la sécurité de l'article.
  - Après un éventuel accident, le siège-auto pourrait perdre ses caractéristiques de sécurité à cause des dommages subis, même si ces derniers ne sont pas immédiatement visibles. Il est donc recommandé de le remplacer. Seul le fabricant peut garantir que le siège-auto est conforme aux exigences de sécurité, à condition qu'il s'agisse d'un modèle original.
  - Ne modifiez pas le siège-auto, afin de ne pas compromettre la sécurité générale.
  - Il est recommandé de ne pas enlever les logos/étiquettes du siège-auto, afin
  - AVERTISSEMENTS d'éviter d'endommager sa housse de revêtement.
  - Utilisez le siège-auto même sur des trajets courts. C'est en effet durant ce type de déplacements que se produisent la plupart des accidents.
  - Vérifiez, avant l'achat, que le siège-auto est compatible avec votre véhicule.
  - En cas de longs voyages, il est conseillé de faire des pauses, de manière à ce que l'enfant puisse se détendre.
  - Montrez le bon exemple et attachez toujours votre ceinture de sécurité.
  - Recommandez à l'enfant de ne jamais jouer avec la boucle du harnais.

### CEINTURE DE SÉCURITÉ

- AVERTISSEMENT: Utiliser uniquement les points d'ancrage mentionnés dans ce manuel.
- AVERTISSEMENT : S'assurer que le harnais du siège-auto est bien réglé par rapport à la taille de l'enfant. Le harnais doit être suffisamment serré : l'écart entre les bretelles et la poitrine de l'enfant ne doit pas dépasser l'épaisseur de deux doigts.
- Veillez à ce que la ceinture de sécurité abdominale soit positionnée. Veillez à ce que la ceinture de sécurité abdominale soit positionnée aussi bas que possible pour que le bassin de l'enfant soit bien maintenu en cas de mouvements brusques

## AVERTISSEMENTS

- **AVERTISSEMENT:** S'assurer que tous les passagers de la voiture utilisent leur ceinture de sécurité, tant pour se protéger que pour éviter de blesser l'enfant durant le voyage, en cas de freinages brusques ou accidents.
- **AVERTISSEMENT:** Il est interdit d'utiliser des points d'ancrage autres que ceux reportés dans ce manuel d'instructions et indiqués sur le système de retenue pour enfants.
- **AVERTISSEMENT :** Quand il est installé dans le siège-auto, l'enfant doit toujours être fixé, même pour de courts trajets.

### EXPOSITION À LA LUMIÈRE DU SOLEIL / JOURS CHAUDS

- **AVERTISSEMENT :** Ne JAMAIS laisser l'enfant installé dans le siège-auto quand le véhicule est garé, en particulier s'il est exposé à la lumière directe du soleil ou par une journée chaude.
- **AVERTISSEMENT :** Ne JAMAIS laisser le siège-auto exposé au soleil pendant des heures, dans la mesure où il pourrait être dangereux pour votre enfant. Les pièces en métal et en plastique peuvent devenir brûlantes. Le tissu peut se décolorer. Couvrir le siège-auto avec une serviette si le véhicule est garé au soleil.

### SIÈGE-AUTO D'OCCASION OU SIÈGES-AUTO ENDOMMAGÉS

- **AVERTISSEMENT :** Ne JAMAIS acheter un siège-auto d'occasion qui a déjà été utilisé. Il peut présenter des dégâts ou des brèches internes qui ne sont pas visibles.
- **IMPORTANT :** La garantie du fabricant s'applique exclusivement à la première utilisation du produit et ne concerne que le premier propriétaire.
- **AVERTISSEMENT :** Il est nécessaire de remplacer les ceintures de sécurité du véhicule si elles sont endommagées ou usées pendant l'utilisation.
- **AVERTISSEMENT :** Il est nécessaire de remplacer le siège-auto s'il a subi un choc violent, un accident pouvant avoir provoqué une brèche interne non visible ou en cas d'usure.
- La société FOPPAPEDRETTI décline toute responsabilité en cas d'utilisation inadaptée du produit et pour tout usage non conforme de ces instructions.

### AVERTISSEMENT IMPORTANT

#### De 76 cm a 105 cm (i-Size ISOFIX Universel)

Ceci est un système de retenue avancé "i-Size" pour enfants. Homologué conformément au règlement n° 129/03, il est destiné à être utilisé dans des véhicules sur des sièges compatibles avec les systèmes de retenue i-Size", comme indiqué par le constructeur dans le manuel d'utilisation du véhicule. "Reklino i-Size" peut être installé sur tous les sièges-auto homologués i-Size et sur tous les sièges-auto homologués ISOFIX. En cas de doute, consulter le fabricant ou le revendeur du système de retenue pour enfants. De 76 cm a 105 cm, l'installation doit se faire sur des sièges équipés du système Isofix et Top Tether.

**AVERTISSEMENTS****De 100 cm a 150 cm (i-Size booster seat)**

Ceci est un système de retenue avancé pour enfants classe rehausseur "i-Size". Homologué conformément au règlement n° 129/03, il est destiné à être utilisé dans des véhicules sur des sièges "compatibles avec les systèmes de retenue i-Size", comme indiqué par le constructeur dans le manuel d'utilisation du véhicule. "Reklino i-Size" peut être installé sur tous les sièges-auto homologués 50i-Size et sur tous les sièges-auto homologués UNIVERSEL à condition qu'il n'interfère pas avec les éléments intérieurs de la voiture. En cas de doute, consulter le fabricant ou le revendeur du système de retenue pour enfants.

**AVERTISSEMENT! NE PAS utiliser le Top Tether de 100 a 150 cm.**

- Si le véhicule n'est pas équipé d'un système de fixation Isofix, "Reklino i-Size" (en configuration 100-150 cm) peut être installé face à la route avec la ceinture de sécurité 3 points, conforme à la réglementation UN/ECE n° 16 ou à d'autres normes équivalentes.
- AVERTISSEMENT! Lors de l'utilisation de la ceinture à trois points du véhicule, s'assurer que la section abdominale repose correctement sur le bassin de l'enfant.

## COMPOSANTS FOURNIS DE SÉRIE

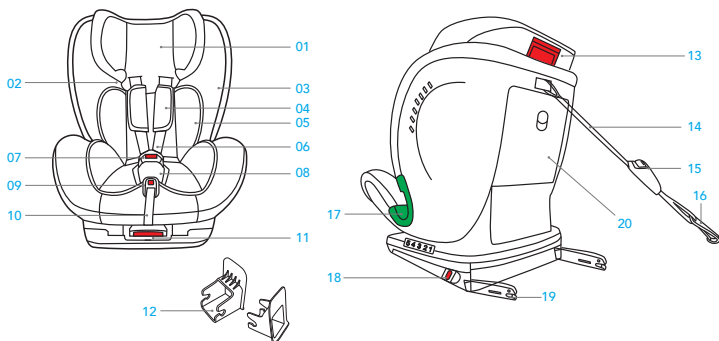

- |                                      |  |
|--------------------------------------|--|
| 1. Tête                              | 13. Poignée de réglage de l'appui-tête   |
| 2. Guide pour la ceinture pectorale  | 14. Top Tether                           |
| 3. Système de protection latérale    | 15. Dispositif de réglage Top Tether     |
| 4. Protection ceinture pectoral      | 16. Mousqueton pour l'ancrage Top Tether |
| 5. Réducteur                         | 17. Guide pour la ceinture abdominale    |
| 6. Ceinture de sécurité à 5 points   | 18. Bouton de décrochage ISOFIX          |
| 7. Boucle                            | 19. Connecteurs ISOFIX                   |
| 8. Protection de l'entre-jambes      | 20. Compartiment du mode d'emploi        |
| 9. Sangle de réglage des bretelles   |  |
| 10. Levier d'inclinaison de l'assise |  |
| 11. Levier de rotation de l'assise   |  |
| 12. Guide du connecteur ISOFIX       |  |

Il est recommandé d'utiliser le siège-auto avec les connecteurs ISOFIX, si le véhicule est équipé d'un accrochage ISOFIX.

## UTILISATION DU SIÈGE-AUTO

## LIMITATIONS ET CONDITIONS D'UTILISATION RELATIVES AU SIÈGE-AUTO

**ATTENTION ! Respecter scrupuleusement les limitations suivantes:**

- Ce siège-auto peut être installé face à la route à partir de 76 cm.
- **IMPORTANT!** Ne pas installer le siège-auto face à la route tant que l'enfant n'a pas atteint l'âge de 15 mois.
- Le siège-auto peut être utilisé sur tous les sièges des véhicules homologués i-Size (vérifier la notice d'utilisation du véhicule) et sur les sièges des véhicules indiqués dans la "Liste de compatibilité des véhicules" fournie avec le siège-auto.
- Le siège de la voiture doit être orienté dans le sens de la marche. Ne jamais utiliser ce siège-auto sur des sièges orientés latéralement ou dos à la route.

SIÈGE-AUTO	GROUPE	MÉTHODE D'INSTALLATION	TYPE
Reklino i-Size	76-105 cm	ISOFIX + Top Tether	i-Size
Reklino i-Size	100-150 cm	ISOFIX + Ceinture à 3 points	i-Size booster seat
Reklino i-Size	100-150 cm	Ceinture à 3 points	i-Size booster seat

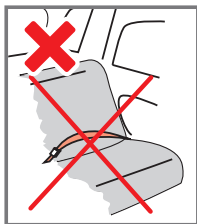
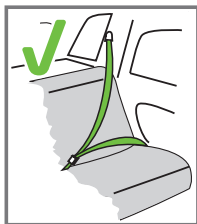



Il ne peut être installé que si les véhicules jugés adaptés sont équipés de ceintures de sécurité à 3 points, homologuées aux termes de la Réglementation ECE n°16 ou d'autres règles équivalentes.

## UTILISATION DU SIÈGE-AUTO

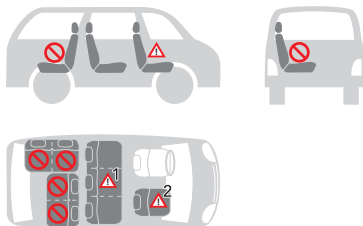
Le siège-auto peut être installé comme indiqué sur la figure :



• Orientation dans le sens de la marche	OUI
• Dans la direction opposée au sens de la marche	NON
• Avec des ceintures de sécurité à 2 points L'utilisation de ceintures de sécurité à deux points augmente significativement le risque de blessures pour l'enfant en cas d'accident.	NON
• Avec des ceintures de sécurité à 3 points La ceinture de sécurité doit être homologuée conformément au règlement ECE R16 ou aux autres normes équivalentes.	OUI
• Avec système d'ancrage ISOFIX et Top Tether En présence d'airbag frontal activé : faites glisser le plus possible le siège du passager vers l'arrière et référez-vous aux instructions du manuel du véhicule.	OUI
• Sur le siège passager avant <b>NE PAS UTILISER SUR LES SIÈGES PASSAGERS ÉQUIPÉS D'AIRBAGS AVANT ACTIFS!</b> Le siège passager avant peut, ou non, être combiné avec des systèmes ISOFIX, avec les mêmes avertissements relatifs à ces systèmes (faire glisser le siège vers l'arrière et consulter les instructions du manuel d'utilisation du véhicule).	OUI  <sup>2</sup>
• Sur l'un des deux sièges latéraux arrière	OUI
• Sur le siège central arrière Le siège-auto peut être utilisé sur le siège central arrière s'il est doté d'une ceinture de sécurité à trois points.	OUI  <sup>1</sup>

(Respectez scrupuleusement les réglementations en vigueur dans le pays de résidence).

## UTILISATION DU SIÈGE-AUTO

**RÉGLAGE DE LA HAUTEUR DE L'APPUÏE-TÊTE ET DES BRETELLES**

Un réglage correct de l'appuie-tête garantit une protection maximale à l'enfant installé dans le siège-auto.

**De 76 a 105 cm:** Lors de l'utilisation du harnais à 5 points, l'appuie-tête doit être réglé de sorte qu'il y ait un espace équivalent à 1 doigt (1 cm) entre les bretelles et la partie supérieure des épaules.

**IMPORTANT :** Desserrer les bretelles des épaules avant de procéder au réglage de l'appuie-tête. Le réglage des bretelles dans une position inférieure ou supérieure par rapport aux épaules de l'enfant peut compromettre sa sécurité.



**De 100 a 150 cm:** Lors de l'utilisation de la ceinture de sécurité à trois points du véhicule, l'appuie-tête doit être réglé de telle sorte qu'il y ait un espace équivalent à deux doigts entre l'appuie-tête et les épaules de l'enfant. Veiller à ce que la ceinture de sécurité pectorale, en passant par le « Passant pour la ceinture pectorale » sur le côté de l'appuie-tête, soit placée à la hauteur des épaules et non au niveau du cou de l'enfant.

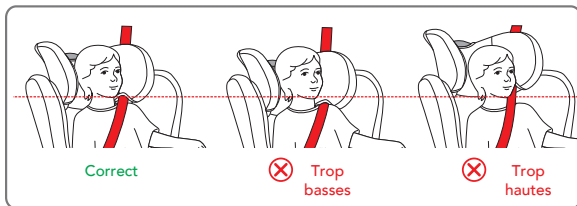

**Fig. 1 Pour desserrer le harnais:** Appuyer sur le bouton de réglage et saisir simultanément les bretelles (ceintures pectorales) en bas, sous le rembourrage des protections pectorales et les tirer vers l'avant pour les desserrer.

**IMPORTANT :** Ne pas tirer sur les bretelles en saisissant le rembourrage de protections pectorales.

**Fig. 2 Réglage de l'appuie-tête:** Appuyer sur le bouton et soulever ou abaisser l'appuie-tête en le réglant en fonction de la taille de l'enfant.

Dans le groupe 76-105cm, le réglage de l'appuie-tête ajuste aussi la hauteur des bretelles.

## UTILISATION DU SIÈGE-AUTO

### UTILISATION DE LA BOUCLE

**Pour accrocher la boucle:** Faire correspondre les languettes de la boucle centrale (fig. 3A, 3B) et les insérer dans le logement de la boucle du harnais. Un « clic » confirmera le verrouillage (fig. 3C).

**Pour détacher la boucle:** Appuyer sur le bouton rouge pour retirer les languettes de la boucle centrale (fig. 3D, 3E).

### RÉGLAGE DES CEINTURES DE SÉCURITÉ, HARNAIS

**Pour desserrer le harnais:** Appuyer sur le bouton de réglage et saisir simultanément les bretelles (ceintures pectorales) en bas, sous le rembourrage des protections pectorales et les tirer vers l'avant pour les desserrer (fig. 4A).

**IMPORTANT :** Ne pas tirer sur les bretelles en saisissant le rembourrage de protections pectorales.

**Serrer le harnais:** Tirez la sangle de réglage du harnais, de manière à le serrer correctement contre le corps de l'enfant (fig. 4B). Si le harnais est bien serré, l'espace entre ce dernier et l'enfant ne doit pas dépasser l'épaisseur d'un doigt (1 cm).

🔧 NOTE: Veillez à ce que le harnais soit correctement attaché en essayant de tirer les bretelles vers le haut.

**ATTENTION:** Ne pas torsader et ne pas superposer les sangles du harnais.

### INCLINER L'ASSISE

- **De 76 a 105 cm:** le siège-auto peut être incliné dans 5 positions différentes (pos. 1, 2, 3, 4, 5)
- **De 100 a 150 cm:** le siège du siège auto ne peut être incliné que dans 1 position.

**Pour régler l'inclinaison :** Appuyer sur le levier de réglage situé sous la partie avant du siège où se trouve le siège-auto et, tout en le maintenant enfoncé, tirer ou pousser le siège vers l'avant ou l'arrière. Relâcher le levier dans la position désirée et s'assurer que le siège est bien bloqué. Le dispositif émettra un « clic » quand le verrouillage est en place (fig. 5).

### COMMENT INSTALLER LE SYSTÈME ISOFIX

Si le véhicule n'est pas équipé de guides de fixation ISOFIX de série, introduire les guides fournis avec le siège-auto avec la fente tournée vers le haut, dans les deux points d'ancrage ISOFIX du véhicule.

🔧 CONSEIL : Les points d'ancrage ISOFIX sont situés entre le siège et le dossier du siège du véhicule.

Aligner les connecteurs ISOFIX par rapport aux points d'ancrage fixés au siège du véhicule et presser jusqu'à ce qu'un « clic » se produise. Situé sur les deux étriers, l'indicateur deviendra vert, signalant ainsi que le produit est accroché. Secouer le siège-auto pour s'assurer qu'il est correctement fixé. Pousser le siège-auto contre le siège du véhicule ; s'assurer que les deux connecteurs ISOFIX sont étendus dans la même position (fig. 6).



## UTILISATION DU SIÈGE-AUTO

## INSTALLATION DANS LE SENS DE LA MARCHÉ

## (Enfants entre 76 et 105 cm, ISOFIX + Top Tether + harnais)

Installation uniquement sur des véhicules munis du système d'ancrage ISOFIX et d'accrochage Top Tether.



**AVERTISSEMENT !** L'utilisation du siège-auto dans le sens opposé à celui de la marche est obligatoire pour les enfants jusqu'à 15 mois et 76 cm.

Appuyer en même temps sur les deux côtés du bouton de réglage/décrochage des connecteurs ISOFIX et étendre les connecteurs ISOFIX (fig. 7).

Repérer les systèmes d'accrochage ISOFIX fournis de série dans le véhicule.

Si le véhicule n'est pas équipé de guides de fixation ISOFIX de série, introduire les guides fournis avec le siège-auto, voir paragraphe "Comment installer le système ISOFIX".

Aligner les connecteurs ISOFIX par rapport aux points d'ancrage fixés au siège du véhicule et presser jusqu'à ce qu'un « clic » se produise. Situé sur les deux étriers, l'indicateur deviendra vert, signalant ainsi que le produit est accroché. Vérifier que les deux étriers sont bien accrochés. Secouer le siège-auto pour s'assurer qu'il est correctement fixé (fig. 8).

Saisir la ceinture Top Tether et, si nécessaire, l'étirer en appuyant sur le bouton spécifique de verrouillage. Étendre la ceinture à la longueur désirée.

Fixer le dispositif supérieur d'ancrage « Top Tether » au point indiqué dans le manuel d'utilisation du véhicule. Vérifier la présence de cette icône à l'intérieur de l'habitacle.



Tendre la sangle du dispositif Top Tether jusqu'à ce que l'indicateur devienne vert (fig.11). Ceci indique que la sangle est correctement tendue. La sangle Top Tether doit passer au-dessus du dossier du siège du véhicule, mais jamais au-dessus de l'appuie-tête. Le cas échéant, soulever ou retirer l'appuie-tête du siège.

**⚠ ENROULER LA SANGLE TOP TETHER EXCÉDENTAIRE ET LA RANGER DE FAÇON À ÉVITER QUE L'ENFANT PUISSE LA PRENDRE ET JOUE AVEC, DANS LA MESURE OÙ CELA POURRAIT S'AVÉRER EXTRÊMEMENT DANGEREUX.**

Appuyer sur le bouton de réglage et saisir simultanément les bretelles (ceintures pectorales) en bas, sous le rembourrage des protections pectorales et les tirer vers l'avant pour les desserrer (fig. 12).

**IMPORTANT :** Ne pas tirer sur les bretelles en saisissant le rembourrage de protections pectorales.

Voir paragraphe "Réglage des ceintures de sécurité, harnais".

Appuyer sur le bouton rouge sur la boucle centrale pour détacher les bretelles.

## UTILISATION DU SIÈGE-AUTO

Positionner les bretelles sur les côtés du siège auto.

Installer l'enfant dans le siège-auto. Positionner les bretelles par-dessus les épaules de l'enfant, réunir les deux languettes de la ceinture et les attacher à la boucle.

**IMPORTANT!** Un bon réglage de l'appuie-tête assure une protection maximale à l'enfant dans le siège-auto.

Lors de l'utilisation du harnais à 5 points, l'appuie-tête doit être réglé de telle sorte qu'il y ait un espace équivalant à un doigt (1 cm) entre les bretelles et la partie supérieure des épaules.

**IMPORTANT :** desserrer les bretelles pour les épaules avant de procéder au réglage de l'appuie-tête.

**Pour accrocher la boucle:** voir paragraphe "Utilisation de la boucle"

**Serrer le harnais:** voir paragraphe "Réglage des ceintures de sécurité, harnais".

### PRÉCAUTIONS POUR S'ASSURER D'AVOIR ATTACHÉ CORRECTEMENT LE HARNAIS DU SIÈGE-AUTO

#### IMPORTANT



Pour la sécurité de l'enfant, toujours s'assurer que...

- Les ceintures du harnais sont correctement réglées en fonction de la taille de l'enfant et qu'elles sont correctement tendues ;
- Les sangles pectorales sont réglées dans la bonne position ;
- Les ceintures du harnais ne sont pas torsadées ;
- Les languettes sont correctement accrochées à la boucle.

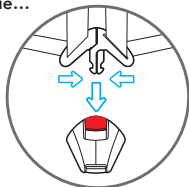

## UTILISATION DU SIÈGE-AUTO

**RETIRER LE SIÈGE-AUTO DU VÉHICULE / RETIRER DU SYSTÈME ISOFIX**

**Décrocher le Top Tether:** Pour détacher la sangle Top Tether, appuyer sur le bouton du dispositif de réglage de tension de la sangle Top Tether et desserrer la ceinture pour diminuer la tension de fixation (fig. 15).

Détacher le mousqueton d'ancrage de la sangle.

Pousser le siège-auto contre le dossier du siège du véhicule.

Appuyer simultanément sur les boutons de décrochage ISOFIX et retirez les connecteurs ISOFIX. Retirer le siège-auto du véhicule.

**RETIRER LE HARNAIS (Rangement des ceintures de sécurité)**

1. Régler l'inclinaison du siège-auto dans la position 1 (fig 5).
2. Desserrer complètement la ceinture de sécurité à 5 points en appuyant sur le bouton de réglage des bretelles et saisir simultanément les bretelles (ceintures pectorales) en bas, sous le rembourrage des protections pectorales et les tirer vers l'avant pour les desserrer. (fig 4A). Noter! Ne pas tirer sur les bretelles en saisissant le rembourrage de protections pectorales.
3. Soulever la sangle Top Tether en la positionnant sur l'appuie-tête et ouvrir le couvercle arrière (fig 18).
4. Comme l'indique la figure 19, extraire les ceintures pectorales du support tendeur de ceinture (fig 19.1, fig 19.2, fig 19.3), détacher les sangles de protections pectorales du crochet.
5. Positionner le support tendeur de ceinture dans le compartiment arrière (fig. 19.3A), et extraire les ceintures pectorales en les tirant depuis la partie avant du siège-auto (fig 20).
6. Presser le bouton rouge sur la boucle centrale pour décrocher les bretelles (fig. 21).
7. Retirer le rembourrage de protection de la boucle et le conserver en lieu sûr.
8. Soulever la housse de revêtement de l'assise puis le rembourrage interne en les extrayant du dispositif de réglage du harnais. Faire très attention et tirer délicatement.
9. Extraire le groupe de la boucle vers l'intérieur de la boutonnière de la housse et de la boutonnière du rembourrage. Ouvrir ensuite le couvercle du compartiment de rangement et y placer la boucle. Refermer le couvercle (fig. 22, 23, 24).
10. Remettre correctement en place la housse de l'assise.
11. Comme l'indique la figure 25, ouvrir le couvercle du compartiment arrière et insérer la sangle Top Tether.
12. Le siège-auto après avoir retiré le harnais à 5 points (fig.26).

## UTILISATION DU SIÈGE-AUTO

## IMPORTANT : INSTALLATION DU HARNAIS

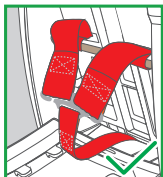

Répéter dans l'ordre inverse les étapes de la section « Enlever le harnais à 5 points ».

**IMPORTANT:** s'assurer de la bonne installation, vérifier qu'aucune sangle n'est torsadée. S'assurer que les anneaux en métal aux extrémités de la ceinture abdominale et de la sangle de l'entre-jambes avec boucle et housse de protection sont correctement insérés et bloqués dans leurs emplacements respectifs. S'assurer que les extrémités des sangles pectorales sont correctement accrochées au support tendeur de ceinture. En cas de doute, contacter le fabricant.

**IMPORTANT:** les sangles pectorales doivent passer au-dessus de la barre métallique avant d'être accrochées au support tendeur de ceinture.

### INSTALLATION DANS LE SENS DE LA MARCHÉ (Enfants entre 100 et 150 cm, Ceinture de sécurité à 3 points ou ISOFIX + ceinture de sécurité à 3 points)

Il est conseillé d'utiliser la ceinture à 5 points aussi longtemps que possible. Lorsque l'enfant grandit et atteint une hauteur de 100 cm, le siège-auto doit être transformé pour l'utilisation avec des enfants d'une hauteur comprise entre 100 et 150 cm. Dans cette configuration, il est impératif de retirer la ceinture à 5 points (harnais) fournie de série avec le siège-auto.

Voir paragraphe "RETIRER LE HARNAIS (Rangement des ceintures de sécurité)".

Il n'est adapté que pour être employé dans les véhicules équipés d'une ceinture de sécurité à 3 points, statique ou à enrouleur, homologuée aux termes de la Réglementation UN/ECE N° 16 ou d'autres normes équivalentes.

Régler l'inclinaison de l'assise uniquement en position 1. L'utilisation d'autres inclinaisons n'est pas autorisée.

## UTILISATION DU SIÈGE-AUTO

**Modalités A - INSTALLATION AVEC CEINTURE DE SÉCURITÉ À 3 POINTS**

Appuyer sur les boutons de décrochage ISOFIX et retirez les connecteurs ISOFIX (fig.27).

Positionnez le siège-auto sur le siège de la voiture.

Pousser le siège-auto contre le dossier du siège. Il ne doit y avoir aucun espace entre le dossier du siège de la voiture et le siège-auto.

Faire passer la partie pectorale de la ceinture à 3 points derrière l'appuie-tête du siège-auto et à travers le passant de la ceinture pectorale vert (A) 3e, situé dans le bas de l'appuie-tête, du côté de l'enrouleur (fig. 28).

Installer l'enfant dans le siège-auto (fig. 29). Appuyer sur le bouton et soulever ou abaisser l'appuie-tête en le réglant en fonction de la taille de l'enfant (fig. 30).

S'assurer que le siège-auto est bien bloqué dans la position choisie, (voir paragraphe "Régler l'appuie-tête").

Tirer la ceinture de sécurité à 3 points du véhicule et, en la faisant passer devant l'enfant, attacher la boucle de la ceinture de sécurité du véhicule et insérer ensuite la pointe dans la boucle (B). Un "click" confirmera le verrouillage.

**ATTENTION !** La boucle de la ceinture de sécurité du véhicule ne doit pas être positionnée dans le passant inférieur de passage de la ceinture abdominale.

Introduire la ceinture pectorale et la ceinture abdominale dans le passant inférieur, situé sur le côté, près de la boucle de fixation de la ceinture de sécurité du véhicule (B). Insérer la ceinture abdominale du côté opposé du siège-auto, dans le passant de ceinture abdominale (D) (fig. 31).

**ATTENTION !** La ceinture abdominale doit passer le plus bas possible au-dessus du bassin de l'enfant.

Introduire la ceinture pectorale dans la boucle du passant de la ceinture (A), en s'assurant qu'elle n'est pas torsadée.

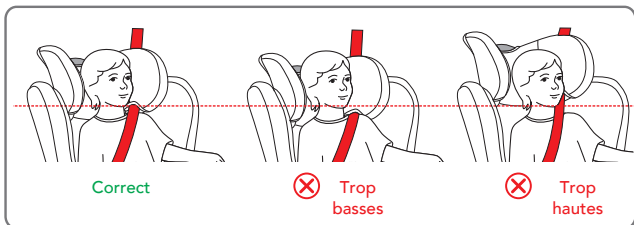

☞ **REMARQUE:** Lors de l'utilisation de la ceinture de sécurité à trois points du véhicule, l'appuie-tête doit être réglé de telle sorte qu'il y ait un espace équivalent à deux doigts entre l'appuie-tête et les épaules de l'enfant. Veiller à ce que la ceinture de sécurité pectorale, en passant par le « Passant pour la ceinture pectorale » sur le côté de l'appuie-tête, soit placée à la hauteur des épaules et non au niveau du cou de l'enfant.

## UTILISATION DU SIÈGE-AUTO

Tendre la ceinture comme l'indique la figure 31. S'assurer d'avoir positionné la ceinture abdominale le plus bas possible au niveau du bassin de l'enfant et de l'avoir insérée dans les guides de la ceinture abdominale de sécurité ainsi que d'avoir accroché correctement la boucle. La ceinture pectorale doit passer dans le guide ceinture pectorale.

### Modalités B - INSTALLATION AVEC CEINTURE DE SÉCURITÉ À 3 POINTS ASSOCIÉE AUX CONNECTEURS ISOFIX

Appuyer en même temps sur les deux côtés du bouton de réglage/décrochage des connecteurs ISOFIX et étendre les connecteurs ISOFIX (fig. 32).

Repérer les systèmes d'accrochage ISOFIX fournis de série dans le véhicule.

Si le véhicule n'est pas équipé de guides de fixation ISOFIX de série, introduire les guides fournis avec le siège-auto, vedere paragrafo "Come installare il sistema ISOFIX". Aligner les connecteurs ISOFIX par rapport aux points d'ancrage fixés au siège du véhicule et presser jusqu'à ce qu'un « clic » se produise. Situé sur les deux étriers, l'indicateur deviendra vert, signalant ainsi que le produit est accroché. Secouer le siège-auto pour s'assurer qu'il est correctement fixé (fig. 33).

Pousser le siège-auto contre le siège du véhicule; s'assurer que les deux connecteurs ISOFIX sont étendus dans la même position. Il ne doit y avoir aucun espace entre le dossier du siège de la voiture et le siège-auto.

Faire passer la partie pectorale de la ceinture à 3 points derrière l'appuie-tête du siège-auto et à travers le passant de la ceinture pectorale vert (A) 3e, situé dans le bas de l'appuie-tête, du côté de l'enrouleur (fig. 34).

Installer l'enfant dans le siège-auto (fig. 35). Appuyer sur le bouton et soulever ou abaisser l'appuie-tête en le réglant en fonction de la taille de l'enfant (fig. 36).

S'assurer que le siège-auto est bien bloqué dans la position choisie, (voir paragraphe "Réglage l'appuie-tête").

Tirer la ceinture de sécurité à 3 points du véhicule et, en la faisant passer devant l'enfant, attacher la boucle de la ceinture de sécurité du véhicule et insérer ensuite la pointe dans la boucle (B). Un "click" confirmera le verrouillage.

**ATTENTION !** La boucle de la ceinture de sécurité du véhicule ne doit pas être positionnée dans le passant inférieur de passage de la ceinture abdominale.

Introduire la ceinture pectorale et la ceinture abdominale dans le passant inférieure, situé sur le côté, près de la boucle de fixation de la ceinture de sécurité du véhicule (B). Insérer la ceinture abdominale du côté opposé du siège-auto, dans le passant de ceinture abdominale (D) (fig. 37).

**ATTENTION !** La ceinture abdominale doit passer le plus bas possible au-dessus du bassin de l'enfant.

Introduire la ceinture pectorale dans la boucle du passant de la ceinture (A), en s'assurant qu'elle n'est pas torsadée.

## UTILISATION DU SIÈGE-AUTO

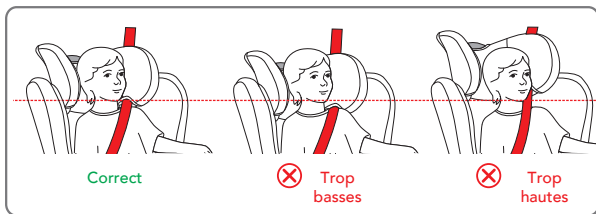

REMARQUE: Lors de l'utilisation de la ceinture de sécurité à trois points du véhicule, l'appuie-tête doit être réglé de telle sorte qu'il y ait un espace équivalent à deux doigts entre l'appuie-tête et les épaules de l'enfant. Veiller à ce que la ceinture de sécurité pectorale, en passant par le « Passant pour la ceinture pectorale » sur le côté de l'appuie-tête, soit placée à la hauteur des épaules et non au niveau du cou de l'enfant.

Tendre la ceinture comme l'indique la figure 37. S'assurer d'avoir positionné la ceinture abdominale le plus bas possible au niveau du bassin de l'enfant et de l'avoir insérée dans les guides de la ceinture abdominale de sécurité ainsi que d'avoir accroché correctement la boucle. La ceinture pectorale doit passer dans le guide ceinture pectorale.

### INSTALLATION DU KID-PAD

Le KID PAD est un dispositif à installer TOUJOURS sur la ceinture de sécurité diagonale pour assurer une protection adéquate en cas de choc.

Placer la ceinture diagonale sous les deux Velcro du KID-PAD (fig. 38), refermer le KID-PAD sur lui-même (fig. 39) en veillant à ce que la partie façonnée soit positionnée entre le menton et la poitrine de l'enfant (fig. 40).

AVERTISSEMENT! Le KID PAD doit TOUJOURS être utilisé.

### UTILISATION DU RÉDUCTEUR

Le réducteur d'assise est conçu pour l'utilisation avec des enfants, afin de leur garantir une stabilité et un confort supérieurs et de permettre une position plus couchée, évitant ainsi que leur tête ne tombe en avant.

Le réducteur complet doit être utilisé jusqu'à ce que l'enfant atteigne 87 cm (fig 41).

### RETIRER LA HOUSSE (fig. 42)

Desserrer le harnais et retirer le réducteur s'il est présent.

Soulever l'appuie-tête dans la position la plus haute.

Retirer, en extrayant avec soin le tissu de l'appuie tête.

Retirer, en extrayant avec soin le tissu de la structure en commençant par un côté, faire attention pendant que le tissu est extrait du guide de passage de la ceinture abdominale.

Extraire la ceinture d'entrejambes de la housse et retirer le tissu.

Pour mettre en place la housse, effectuer la procédure dans l'ordre inverse.

## NETTOYAGE ET ENTRETIEN

## ENTRETIEN ET NETTOYAGE

Il est conseillé de n'utiliser que des housses de revêtement originales, compte tenu qu'elles représentent des éléments fondamentaux pour le bon fonctionnement du dispositif. N'utilisez PAS le siège-auto sans sa housse de revêtement.

## NETTOYAGE

La **housse** de revêtement peut être retirée et lavée en machine, avec un nettoyeur doux et en utilisant un programme pour vêtements délicats (30 °C). Suivez les instructions de lavage reportées sur l'étiquette. Les couleurs pourraient s'estomper lors d'un lavage à des températures supérieures à 30° C. Ne pas centrifuger ou placer dans un sèche-linge (car le tissu pourrait se détacher du rembourrage).

Les **pièces en plastique** peuvent être nettoyées avec de l'eau et du savon. N'utilisez pas de détergents agressifs (tels que des solvants).

Le **harnais** peut être retiré et lavé avec du savon et de l'eau tiède.

## ENTRETIEN ET NETTOYAGE

**IMPORTANT** : la housse de revêtement est un élément fondamental pour la sécurité de l'enfant. N'utilisez jamais le siège-auto sans sa housse de revêtement et ne la remplacez en aucun cas avec d'autres produits non homologués, afin d'éviter de mettre en danger la sécurité de l'enfant ou de compromettre le bon fonctionnement du dispositif.

## Instruction de lavage:

Il est possible de retirer la housse de revêtement, de la laver à 30° C et de l'étendre pour le séchage.



Lavage en machine à l'eau froide



Ne pas utiliser d'eau de Javel



Ne pas nettoyer à sec



Ne pas repasser



Ne pas sécher dans le sèche-linge



## GARANTIE CONVENTIONNELLE

Le contenu indiqué ci-dessous entrera en vigueur à partir du 01.01.2005 et substitue à tout titre et entièrement tout message antérieur concernant la garantie Foppa Pedretti S.p.A.

### GARANTIE CONVENTIONNELLE

**Foppa Pedretti S.p.A.** ayant siège à Grumello del Monte (Italie) via Volta 11, garantit directement au consommateur ce produit, neuf de fabrication et sans défauts de matériaux, de projet et de fabrication et qu'il est conforme aux caractéristiques qu'elle déclare.

La présente garantie conventionnelle est valable dans tous les pays membres de l'union européenne, elle n'exclut ni ne limite les droits du consommateur conformément aux normes impératives en vigueur en ce qui concerne le vendeur du Produit.

Pour bénéficier de cette garantie conventionnelle, **le Consommateur devra ramener le Produit défectueux au vendeur**, en lui présentant la preuve de l'achat du produit sur lequel il résulte d'une façon lisible l'adresse du vendeur, la date de l'achat du produit, tampon et signature du vendeur et l'indication du produit même ou dans l'alternative, le ticket de caisse, non modifié sur lequel résultent clairement les mêmes informations.

La garantie conventionnelle a une validité de douze (12) mois à partir de la date de l'achat du produit. Pendant cette période Foppa Pedretti S.p.A. réparera ou substituera, selon son jugement, le produit défectueux. La garantie conventionnelle est accordée à l'acheteur final du produit (consommateur) et n'exclut ni ne limite les droits impératifs du consommateur même, comme prévus par la loi et/ou les droits que le consommateur peut vanter contre le vendeur/revendeur du produit.

### EXCLUSIONS DE LA GARANTIE CONVENTIONNELLE.

La garantie conventionnelle exclut les dommages apportés au produit quand les causes sont les suivantes : usage non conforme aux dispositions contenues sur le feuillet d'instructions d'utilisation et montage, chocs et chutes, exposition du produit à l'humidité ou à des conditions thermiques ou ambiants extrêmes ou changement brusque de ces conditions, corrosions, oxydation, modifications ou réparations du produit non autorisées, réparations avec l'utilisation de pièces de rechange non autorisées, usage impropre, mauvais ou manque d'entretien, entretien impropre par rapport à ce qui est indiqué sur le feuillet d'instructions d'utilisation et montage, montage incorrect, accidents, action de nourriture ou de boisson, action de produits chimiques, causes de force majeure.

**Dans tous les cas Foppa Pedretti S.p.A. décline toute responsabilité quant aux dommages aux personnes et aux choses divers au produit, quand ces dommages ont pour cause la négligence des dispositions, recommandations et avertissements contenus dans le manuel ou dans l'alternative sur le feuillet d'instructions utilisation et montage qui accompagne chaque Produit destiné au propriétaire utilisateur (comme par exemple dans le cas des lits d'enfant: "Surveillez constamment l'enfant. Contrôler que les draps et les couvertures ne couvrent pas la tête de l'enfant...").**

**Foppa Pedretti S.p.A. décline en outre toute responsabilité quant aux dommages aux personnes et aux choses quand la rupture de ses produits est causée par la détérioration des composants du Produit sujets à l'usure.** Sont considérés comme composants sujets à l'usure tous les composants en matière plastique.

	Advertencias	PAG 71
	Componentes	PAG 76
Limitaciones y requisitos para el uso relativos al producto		
	y al asiento del automóvi	PAG 77
	Uso de la silla de coche	PAG 78
Regulación de la altura del apoyacabezas y de los tirantes		PAG 79
	Uso de la hebilla	PAG 80
	Regulación de los cinturones de seguridad, arnés	PAG 80
	Reclinar el asiento	PAG 80
	Cómo instalar el sistema ISOFIX	PAG 80
	Instalación en la dirección de la marcha (niños entre 76 y 105 cm)	PAG 81
Retirada de la silla de coche del vehículo / desbloqueo del sistema ISOFIX		PAG 83
	Retirada del arnés (como guardar el arnes de seguridad)	PAG 83
Instalación con cinturón de seguridad de 3 puntos (niños entre 100 y 150 cm)		PAG 85
	Instalación con cinturón de seguridad de 3 puntos en combinación con los conectores isofix (niños entre 100 y 150 cm)	PAG 86
	Instalación del KID PAD	PAG 87
	Uso del adaptador	PAG 87
	Retirar el revestimiento	PAG 87
	Mantenimiento y limpieza	PAG 88
	Garantía convencional	PAG 89

## ADVERTENCIAS

### ATENCIÓN:

- Antes de utilizar el dispositivo se recomienda una lectura atenta de las instrucciones de uso, a las que habrá que atenerse estrictamente para conseguir los máximos niveles de seguridad del producto.
- Conserve las instrucciones de uso con cuidado para futuras referencias. Las instrucciones de uso pueden guardarse en el correspondiente compartimiento de la silla de coche durante el periodo de uso.
- La inobservancia de las instrucciones de instalación de la silla de coche podría causar riesgos a su niño.
- No utilice la silla de coche en el asiento del copiloto si el airbag frontal está activado, ya que puede ser peligroso. Dicho riesgo no se aplica a los denominados airbags laterales.
- Esta silla de coche está homologada según el reglamento ECE R129/03 para el transporte de niños con una altura comprendida entre 76 y 150 cm, puede instalarse:
  - En la dirección del sentido de la marcha (niños con una altura de 76 a 105 cm), con anclaje ISOFIX + Top Tether.
  - En la dirección del sentido de la marcha (niños con altura de 100 a 150 cm), con anclaje ISOFIX + cinturón de seguridad de 3 puntos del vehículo o solo cinturón de 3 puntos del vehículo.
- ¡ADVERTENCIA! No instale la silla de auto en la dirección de marcha mientras el niño no haya cumplido los 15 meses de edad. La silla de auto puede instalarse en la dirección de marcha a partir de 76 cm.
- ADVERTENCIA: Este es un sistema avanzado de retención infantil "i-Size". Está homologado, conforme a la normativa n.º 129, para ser utilizado en asientos de vehículos "compatibles con los sistemas i-Size", según lo indica el fabricante del vehículo en el correspondiente manual de usuario. En caso de duda, consulta con el fabricante del sistema de retención o con el vendedor.
- ADVERTENCIA: Este es un sistema avanzado de retención infantil clasificado como elevador i-Size. Está homologado, conforme a la normativa n.º 129, para ser utilizado en asientos de vehículos "compatibles con los sistemas i-Size", según lo indica el fabricante del vehículo en el manual de usuario. En caso de duda, consulta con el fabricante del sistema de retención o con el vendedor.
- ADVERTENCIA: NUNCA deje al niño sin vigilancia: usted es el responsable de su seguridad.
- ADVERTENCIA: La instalación debe ser realizada por una persona adulta.
- ADVERTENCIA: Es importante instalar correctamente la sillita de coche para garantizar la seguridad de su hijo. Una instalación incorrecta puede poner en peligro la seguridad del niño.
- ADVERTENCIA: Asegúrese siempre de que las personas que usen el producto, aunque sea de vez en cuando (por ejemplo los abuelos), hayan leído las instrucciones de uso o hayan recibido explicaciones sobre el montaje y el uso correctos del producto por parte de una persona que haya leído las instrucciones.
- ADVERTENCIA: Tenga siempre este manual a disposición, conservándolo junto al producto.

## ADVERTENCIAS

- **ADVERTENCIA:** Si tuviera dudas sobre la instalación y el uso correcto de la sillita, póngase en contacto con el fabricante del dispositivo de sujeción para niños.

### ANTES DE EMPEZAR

- **ADVERTENCIA:** No instale la sillita para coche en asientos dirigidos hacia la parte trasera del vehículo o en asientos orientados lateralmente.
- **ADVERTENCIA:** Antes de instalar la sillita, compruebe que el asiento del pasajero utilizado tenga el respaldo bloqueado en posición vertical.
- **ADVERTENCIA:** No use la sillita en casa como si fuera una silla normal. Ha sido diseñada para ser utilizada en el coche.
- **ADVERTENCIA:** Asegúrese de que los equipajes u otros objetos que potencialmente puedan producir contusiones o heridas al pasajero de la sillita de producirse impacto, estén bien fijados.

### CUANDO UTILICE LA SILLITA

- **ADVERTENCIA:** Los elementos rígidos y las piezas de material plástico del dispositivo de sujeción para niños deben colocarse e instalarse de tal manera que, en condiciones de uso normal, no puedan bloquearse debajo de un asiento móvil o en la puerta del vehículo.
- **ADVERTENCIA:** Utilice el dispositivo de bloqueo de la apertura de las puertas desde el interior, si el vehículo dispone del mismo. Es ideal para impedir al niño abrir la puerta.
- **ADVERTENCIA:** Cuando realice un largo viaje, haga varias paradas para que el niño pueda relajarse y airearse.
- **ADVERTENCIA:** No deje al niño sin vigilancia en un dispositivo de sujeción para niños.
- **ADVERTENCIA:** La sillita para coche siempre se debe fijar en el asiento del vehículo, aunque no se utilice.
- **ADVERTENCIA:** Después del montaje, asegúrese de que la sillita esté bien fijada en el asiento del coche y de que no oscile. Si el cinturón del vehículo se ha aflojado, vuelva a colocar e instalar la sillita.
- **ADVERTENCIA:** No utilice el dispositivo de sujeción para niños sin la funda.
- **ADVERTENCIA:** No sustituya la funda con una funda diferente a la aconsejada por el fabricante, ya que influye directamente en el funcionamiento del dispositivo de sujeción.
- **IMPORTANTE:** Durante largos viajes, realice pausas con intervalos de tiempo regulares y compruebe que la sillita esté instalada de manera correcta y que los cinturones no se hayan aflojado.
- **ADVERTENCIA:** En caso de emergencia, es importante desenganchar la hebilla rápidamente para dejar libre al niño. La hebilla es de apertura fácil y nunca debe taparse. Enseñe al niño que no debe jugar con la hebilla.
- **ADVERTENCIA:** No coloque debajo de la sillita, entre ella y el asiento, tejidos (por ejemplo una toalla o un cojín) ya que en caso de accidente podría influir en la seguridad del producto.

## ADVERTENCIAS

- **ADVERTENCIA:** En invierno, no ponga al niño en la sillita con ropa demasiado voluminosa. La ropa demasiado voluminosa puede influir en la regulación incorrecta del cinturón de seguridad. De producirse un accidente, el cinturón de seguridad podría no sujetar correctamente al niño.
- **ADVERTENCIA:** Los componentes metálicos y de plástico se sobrecalientan si se someten a temperaturas elevadas y, por tanto, se aconseja cubrir la silla de coche si se deja el coche aparcado al sol.
- **ADVERTENCIA:** Asegúrese de que los objetos móviles, como el equipaje o libros en el interior del vehículo, estén bien fijados. Pueden provocar lesiones y heridas si se produjera un accidente
- **ADVERTENCIA:** No coloque el equipaje en la bandeja trasera sin asegurarlo: en caso de accidente, podría causar graves daños a los pasajeros.
- **ADVERTENCIA:** Asegurase que todos los dispositivos de bloqueo estén correctamente enganchados antes del uso.
- **ADVERTENCIA:** No utilizar piezas de repuesto o accesorios no suministrados o aprobados por el fabricante, dado que podrían hacer que el producto sea poco seguro.
- Como consecuencia de un accidente, la silla podría dejar de cumplir con los requisitos de seguridad debido a los daños sufridos, aunque no sean inmediatamente visibles y, por tanto, se recomienda cambiarla. El fabricante es el único que puede garantizar la conformidad con los requisitos de seguridad, siempre que se trate de un producto original.
- No manipule el producto para evitar que la seguridad general del dispositivo se pueda ver afectada.
- Se recomienda no quitar los logotipos/las etiquetas del producto para evitar que se dañe el revestimiento.
- Utilice la silla de coche incluso en caso de trayectos cortos, ya que es durante este tipo de viajes cuando se producen la mayoría de los accidentes.
- Antes de comprar el producto, compruebe que la silla sea compatible con su coche.
- Se aconseja hacer descansos durante los viajes largos para que el niño pueda descansar un poco.
- Dé un buen ejemplo en primera persona y póngase siempre el cinturón de seguridad.
- Pídale al niño que no juegue nunca con la hebilla del arnés.

### CINTURÓN DE SEGURIDAD

- **ADVERTENCIA:** No use NUNCA puntos de anclaje diferentes de los descritos en las instrucciones.
- **ADVERTENCIA:** Asegúrese de que el arnés de la sillita para coche esté correctamente regulado para su hijo. El arnés debe estar bien ajustado: el espacio entre el cinturón y el pecho del niño no debe ser superior al grosor de dos dedos. El cinturón abdominal del arnés debe estar en la posición más baja posible para sujetar de manera adecuada la cadera del niño.

## ADVERTENCIAS

- **ADVERTENCIA:** Asegúrese de que todos los pasajeros se pongan los cinturones de seguridad; en caso de accidente, una persona sin cinturón de seguridad podría golpearse contra la sillita debido al impacto.
- **ADVERTENCIA:** No use un sistema de paso de cinturones diferente del indicado en el manual.
- **ADVERTENCIA:** El niño debe estar bien asegurado cuando se acomode en la sillita, aunque se trate de viajes cortos.

### EXPOSICIÓN A LA LUZ SOLAR / DÍAS DE CALOR

- **ADVERTENCIA:** No deje NUNCA al niño en la sillita, mientras el coche esté aparcado, especialmente si está expuesto a la luz directa del sol o en un día de mucho calor.
- **ADVERTENCIA:** No deje NUNCA la sillita de coche bajo el sol durante horas, ya que esto podría ser peligroso para su hijo. Las partes de metal y las partes de plástico podrían calentarse. El tejido podría descolorarse. Cubra con una tela la sillita si el coche está aparcado a pleno sol.

### SILLITAS DE SEGUNDA MANO o SILLITAS ESTROPEADAS

- **ADVERTENCIA:** No compre NUNCA una sillita para el coche de segunda mano. Podría tener daños o roturas por dentro que no se ven.
- **IMPORTANTE:** La garantía del fabricante está dirigida exclusivamente al primer usuario del producto y asociada al propietario de la primera adquisición.
- **ADVERTENCIA:** Su la sillita para coche o los cinturones de seguridad del vehículo presentan daños o señales de desgaste por el uso, deben ser sustituidos.
- **ADVERTENCIA:** Hay que sustituir la sillita para coche si ha sufrido un esfuerzo violento debido a un accidente que podría haber provocado una rotura interna imperceptible a la vista, o en caso de desgaste.
- La empresa FOPPAPEDRETTI declina toda responsabilidad por el uso indebido del producto y por cualquier uso diferente a estas instrucciones.

### AVISO IMPORTANTE

#### Desde 76 cm hasta 105 cm (i-Size ISOFIX Universal)

Este es un sistema avanzado de retención infantil "i-Size". Homologado conforme al reglamento N.º 129/03, para ser utilizado dentro de vehículos en asientos "compatibles con los sistemas i-Size", según lo indique el fabricante del vehículo en el manual del mismo. "Reklino i-Size" puede instalarse en todos los asientos del automóvil homologados i-Size y en todos los asientos del automóvil homologados ISOFIX. En caso de duda, consulta con el fabricante del sistema de retención o con el vendedor. Desde 76 cm hasta 105 cm, la instalación debe hacerse en asientos provistos de Sistema Isofix y Top Tether.

#### Desde 100 cm hasta 150 cm (i-Size booster seat)

Este es un sistema avanzado de retención infantil clasificado como elevador "i-Size". Homologado conforme al reglamento N.º 129/03, para ser utilizado dentro de vehículos

## ADVERTENCIAS

en asientos "compatibles con los sistemas i-Size", según lo indique el fabricante del vehículo en el manual del mismo. "Clock i-Size" puede instalarse en todos los asientos del automóvil homologados i-Size y en todos los asientos del automóvil homologados UNIVERSAL, siempre que no interfiera con los elementos internos del automóvil. En caso de duda, consulta con el fabricante del sistema de retención o con el vendedor.

**!ADVERTENCIA! NO utilice el Top Tether desde los 100 hasta los 150 cm.**

- Si el automóvil no incorpora el anclaje Isofix, "Clock i-Size" (en la configuración 100-150 cm), puede instalarse en la dirección de marcha con el cinturón de 3 puntos aprobado conforme al Reglamento UN/ECE N.º 16 o equivalente.
- **!ADVERTENCIA!** Cuando utilice el cinturón de tres puntos del vehículo, asegúrese de que el segmento abdominal quede apoyado correctamente sobre la pelvis del niño.

## COMPONENTES

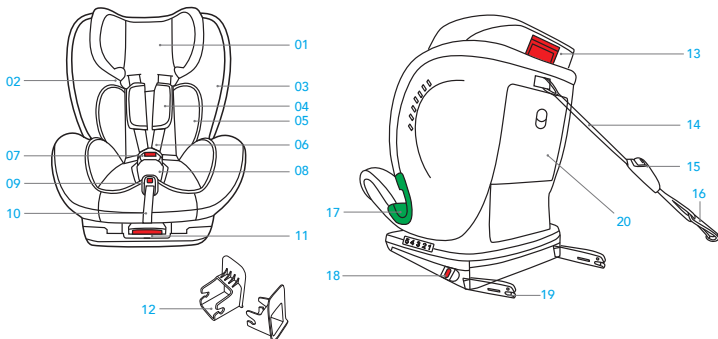

- |     |                                   |     |                                    |
|-----|-----------------------------------|-----|------------------------------------|
| 1.  | Apoyacabezas                      | 12. | Guía para el conector ISOFIX       |
| 2.  | Guía para el cinturón pectoral    | 13. | Asa de regulación del apoyacabezas |
| 3.  | Sistema de protección lateral     | 14. | Top Tether                         |
| 4.  | Protección del cinturón pectoral  | 15. | Regulador Top Tether               |
| 5.  | Reductor                          | 16. | Mosquetón de anclaje Top Tether    |
| 6.  | Cinturón de seguridad de 5 puntos | 17. | Guía para el cinturón abdominal    |
| 7.  | Hebilla                           | 18. | Botón de desenganche ISOFIX        |
| 8.  | Protección inguinal               | 19. | Conectores ISOFIX                  |
| 9.  | Correa de regulación de tirantes  | 20. | Compartimento de las instrucciones |
| 10. | Palanca para regular el asiento   |     |                                    |
| 11. | Palanca de rotación de asiento    |     |                                    |

Se recomienda utilizar la silla de coche con los conectores ISOFIX si el vehículo cuenta con enganche ISOFIX.



## USO DE LA SILLA DE COCHE

## LIMITACIONES Y REQUISITOS PARA EL USO RELATIVOS AL PRODUCTO Y AL ASIENTO DEL AUTOMÓVIL

**¡ADVERTENCIA! Respetar estrictamente las siguientes limitaciones:**

- La silla de auto puede instalarse en la dirección de marcha a partir de 76 cm.
- ¡IMPORTANTE! No instale la silla de auto en la dirección de marcha mientras el niño no haya cumplido los 15 meses de edad.
- La silla de coche se puede utilizar en todas las sillas de coche homologadas según el estándar i-Size (consulte el manual de instrucciones del vehículo) y en las sillas de coche que pertenezcan a la "Lista de compatibilidad de vehículos" suministrada con la silla de coche.
- La silla de coche debe estar orientada hacia adelante. Nunca instale este asiento para el automóvil en asientos orientados hacia los lados o hacia atrás.

SILLA DE COCHE	GRUPO	MÉTODO DE INSTALACIÓN	TYPE
Reklino i-Size	76-105 cm	ISOFIX + Top Tether	i-Size
Reklino i-Size	100-150 cm	ISOFIX + Cinturón de 3 puntos	i-Size booster seat
Reklino i-Size	100-150 cm	Cinturón de 3 puntos	i-Size booster seat

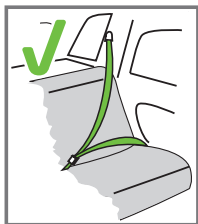

La silla de coche puede instalarse solo si los vehículos considerados idóneos están dotados de cinturones de seguridad de 3 puntos, homologados según el Reglamento UN/ECE n.º 16 u otras normativas equivalentes.

## USO DE LA SILLA DE COCHE

La silla de coche puede instalarse como se muestra en la figura:

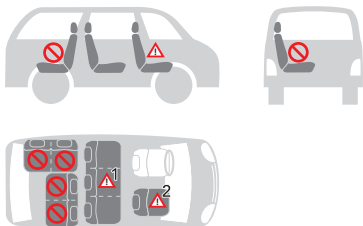

• Orientación en el sentido de la marcha	SÍ
• En sentido contrario a la dirección de marcha	NO
• Con cinturones de seguridad de 2 puntos El uso de cinturones de seguridad de dos puntos aumenta considerablemente el riesgo de lesiones para el niño en caso de accidente.	NO
• Con cinturón de seguridad de 3 puntos El cinturón de seguridad debe estar homologado según el reglamento CEPE R 16 u otras normas equivalentes.	SÍ
• Con sistema de anclaje ISOFIX y Top Tether Si el airbag frontal está activado: deslice hacia atrás todo lo posible el asiento del copiloto y consulte las instrucciones contenidas en el manual del vehículo.	SÍ
• En el asiento del copiloto <b>¡NO UTILIZAR EN LOS ASIENTOS DOTADOS DE AIRBAGS FRONTALES ACTIVADOS!</b> El asiento del copiloto puede combinarse o no con los sistemas ISOFIX, teniendo en cuenta las mismas advertencias para dichos sistemas (deslizar el asiento hacia atrás y consultar las instrucciones del manual de uso del vehículo).	SÍ <sup>2</sup>
• En uno de los asientos posteriores laterales	SÍ
• En el asiento posterior del centro La silla puede utilizarse en el asiento posterior central siempre que esté dotado de cinturón de seguridad de tres puntos.	SÍ <sup>1</sup>

(Aténgase estrictamente a las normativas vigentes en el país de residencia).

## USO DE LA SILLA DE COCHE

## REGULACIÓN DE LA ALTURA DEL APOYACABEZAS Y DE LOS TIRANTES

La correcta regulación del apoyacabezas garantiza la máxima protección para el niño sentado en la silla de coche.

**Desde 76 hasta 105 cm:** Cuando se utiliza el arnés de 5 puntos, el apoyacabezas debe regularse de forma que entre los tirantes y la parte superior de los hombros haya un espacio de 1 dedo (1 cm).

**IMPORTANTE:** Aflojar los tirantes para los hombros antes de regular el apoyacabezas. Si los tirantes se regulan en una posición inferior o superior respecto a los hombros del niño, se podría comprometer la seguridad del mismo.



**Desde 100 hasta 150 cm:** Cuando se utiliza el cinturón de seguridad de 3 puntos del vehículo, el apoyacabezas debe regularse de forma que haya un espacio de dos dedos entre el apoyacabezas y los hombros del niño. Asegurarse de que el cinturón de seguridad pectoral, al pasar por la "guía del cinturón pectoral" en el lateral del apoyacabezas, quede situado a la altura de los hombros y no del cuello del niño.



**Fig. 1 Cómo aflojar el arnés:** Pulsar el botón de regulación y al mismo tiempo sujetar los tirantes (cinturones pectorales) por la parte inferior, debajo del acolchado de las protecciones pectorales, y tirar hacia delante para aflojarlos.

**IMPORTANTE:** no tire de los tirantes sujetando los acolchados de protección pectoral.

**Fig. 2 Regular el apoyacabezas:** Pulsar el botón y levantar o bajar el apoyacabezas regulándolo en función de la estatura del niño. En el grupo 76-105cm, la regulación del apoyacabezas también regula la altura de los tirantes.

## USO DE LA SILLA DE COCHE

### USO DE LA HEBILLA

**Para enganchar la hebilla:** Hacer corresponder las lengüetas de la hebilla central (fig. 3A, 3B) e introducir las en su cavidad correspondiente en el interior de la hebilla del arnés. Un "clic" indicará que se ha enganchado correctamente (fig.3C).

**Para desenganchar la hebilla:** Pulsar el botón rojo para extraer las lengüetas de la hebilla central (fig. 3D, 3E).

### REGULACIÓN DE LOS CINTURONES DE SEGURIDAD, ARNÉS

**Cómo aflojar el arnés:** Pulsar el botón de regulación y al mismo tiempo sujetar los tirantes (cinturones pectorales) por la parte inferior, debajo del acolchado de las protecciones pectorales, y tirar hacia delante para aflojarlos (fig. 4A).

**IMPORTANTE:** no tire de los tirantes sujetando los acolchados de protección pectoral.

**Apretar el arnés:** Tire de la correa de regulación del arnés para tensarlo correctamente contra el cuerpo del niño. Si el arnés se tensa correctamente, el espacio que debe quedar entreeste y el niño ha de ser inferior al espesor de un dedo (1 cm) (fig. 4B).

🔧 **NOTA:** Controle que la hebilla esté correctamente enganchada tirando de los tirantes y del cinturón abdominal.

**ATENCIÓN:** No retorcer ni sobreponer las correas del arnés.

### RECLINAR EL ASIENTO

- **Desde 76 hasta 105 cm:** el asiento de la silla de coche puede reclinarsse en 5 posiciones distintas (pos. 1, 2, 3, 4, 5)
- **Desde 100 hasta 150 cm:** el asiento de la silla de coche puede reclinarsse solo en 1 posición.

**Para regular la inclinación:** Presione la manija de regulación situada debajo de la parte frontal del asiento de la sillita y, manteniéndola presionada, tire o empuje el asiento hacia delante o hacia atrás. Suelte la manija en la posición deseada y asegúrese del bloqueo correcto del asiento; notará un "clic" cuando se enganche (fig. 5).

### CÓMO INSTALAR EL SISTEMA ISOFIX

Si su coche no dispone de serie de guías para los conectores ISOFIX, introducir las guías suministradas con la silla de coche con la cavidad orientada hacia arriba en los dos puntos de anclaje ISOFIX del vehículo.

🔧 **NOTA:** los puntos de anclaje ISOFIX se encuentran entre la silla y el respaldo del asiento del vehículo.

Alinee los conectores ISOFIX con los puntos de anclaje fijados en el asiento del vehículo y presione hasta escuchar un "clic". El indicador (14) presente en ambosenganches pasa al color verde para indicar que se ha realizado el acoplamiento. Menear la silla de coche para asegurarse de que esté correctamente enganchada. Empujar la silla de coche contra el asiento, asegurarse de que los dos conectores ISOFIX se encuentren en la misma posición (fig. 6).

## USO DE LA SILLA DE COCHE

### INSTALACIÓN EN LA DIRECCIÓN DE LA MARCHA

(Niños entre 76 y 105 cm, ISOFIX + Top Tether + arnés)

Instalación solo en vehículos dotados de sistema de anclaje ISOFIX y enganche Top Tether.



**¡ADVERTENCIA!** El uso de la silla de coche en sentido contrario a la dirección de la marcha es obligatorio para niños de hasta 15 meses y 76 cm de altura.

Pulsar a la vez ambos lados del botón de regulación/desenganche de los conectores ISOFIX y extender los conectores ISOFIX (fig. 7).

Identificar los enganches ISOFIX suministrados con el vehículo.

Si su coche no dispone de serie de guías para los conectores ISOFIX, introducir las guías suministradas con la silla de coche, ver párrafo “Cómo instalar el sistema ISOFIX”. Alinee los conectores ISOFIX con los puntos de anclaje fijados en el asiento del vehículo y presione hasta escuchar un “clic”. El indicador presente en ambos enganches pasa al color verde para indicar que se ha realizado el acoplamiento. Menear la silla de coche para asegurarse de que esté correctamente enganchada (fig. 8).

Empujar la silla de coche contra el asiento, asegurarse de que los dos conectores ISOFIX se encuentren en la misma posición. No debe quedar ningún hueco entre el respaldo del asiento del coche y la silla de coche (fig. 9).

Agarrar el cinturón Top Tether y, si fuera necesario, alargar la correa presionando el correspondiente botón de bloqueo, extender la correa hasta conseguir la longitud deseada.

Enganchar el dispositivo superior de fijación “Top Tether” en el punto de anclaje indicado en el manual de uso del vehículo. Comprobar la presencia de este icono en el interior del habitáculo.



Tensor la correa del dispositivo Top Tether hasta que el indicador se vuelva verde (fig. 11). Esto indica que la correa está correctamente tensada. La correa Top Tether debe pasar por encima del respaldo del asiento del vehículo, no debe nunca pasar por encima del apoyacabezas. Si fuera necesario levante o retire el apoyacabezas del asiento.

**⚠ ENROLLAR LA PARTE SOBRENTE DE LA CORREA TOP TETHER Y COLOCARLA DE FORMA QUE EL NIÑO NO PUEDA COGERLA Y JUGAR CON ELLA, YA QUE PODRÍA SUPONER UN GRAVE PELIGRO.**

Pulsar el botón de regulación y al mismo tiempo sujetar los tirantes (cinturones pectorales) por la parte inferior, debajo del acolchado de las protecciones pectorales, y tirar hacia delante para aflojarlos (fig. 12).

**¡IMPORTANTE:** no tire de los tirantes sujetando los acolchados de protección pectoral.

## USO DE LA SILLA DE COCHE

Ver párrafo "Regulación de los cinturones de seguridad, arnés".

Pulsar el botón rojo de la hebilla central para desenganchar los tirantes (fig. 13).

Colocar los tirantes a los lados de la silla de coche.

Colocar los tirantes sobre los hombros del niño, unir las dos lengüetas del cinturón y engancharlas a la hebilla (fig. 14).

**¡IMPORTANTE!** La correcta regulación del apoyacabezas garantiza la máxima protección para el niño sentado en la silla de coche. Cuando se utilice el arnés de 5 puntos, el apoyacabezas debe regularse de forma que entre los tirantes y la parte superior de los hombros haya un espacio de 1 dedo (1 cm).

**IMPORTANTE:** Aflojar los tirantes para los hombros antes de regular el apoyacabezas (para más información consultar el apartado "Paso 1: Aflojar el arnés").

**Para enganchar la hebilla:** Ver párrafo "Uso de la hebilla"

**Apretar el arnés:** Ver párrafo "Regulación de los cinturones de seguridad, arnés".

## PRECAUCIONES PARA ASEGURARSE DE HABER ABROCHADO CORRECTAMENTE EL ARNÉS DE LA SILLA DE COCHE

### IMPORTANTE



Por la seguridad del niño, asegurarse siempre de que...

- Los cinturones del arnés estén correctamente tensados y regulados en función de la estatura del niño;
- Las correas pectorales estén reguladas en su posición correcta;
- Los cinturones del arnés no estén retorcidos;
- Las lengüetas estén correctamente enganchedas a la hebilla.

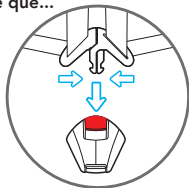

## USO DE LA SILLA DE COCHE

### RETIRADA DE LA SILLA DE COCHE DEL VEHÍCULO / DESMONTAJE DEL SISTEMA ISOFIX

**Desenganchar el Top Tether:** Para desenganchar la correa Top Tether, pulsar el botón del dispositivo de regulación de tensión de la correa Top Tether y aflojar el cinturón para reducir la tensión de fijación (fig. 15). Desenganchar el mosquetón de anclaje de la correa.

Empujar la silla de coche contra el respaldo del asiento del coche (fig. 16).

Al mismo tiempo pulsar los botones de desenganche ISOFIX y retirar los conectores ISOFIX (fig. 17). Retire la silla de coche del vehículo.

### RETIRADA DEL ARNÉS (Como guardar el arnes de seguridad)

1. Regular la inclinación de la silla de coche en la posición 1 (fig 5).
2. Afloje completamente el cinturón de 5 puntos de la sillita, presionando el botón de regulación de los tirantes y contemporáneamente y tirando de los cinturones pectorales sujetándolos por la parte inferior, por debajo de los acolchados de las protecciones pectorales (fig. 4A).  
 ☞ ¡NOTAS! No tire de los tirantes sujetando los acolchados de protección pectoral.
3. Levantar la correa Top Tether colocándola en el apoyacabezas y abrir el compartimento posterior (fig 18).
4. Como se muestra en la fig.19, sacar los cinturones pectorales del enganche tensor del cinturón (fig 19.1, fig 19.2, fig 19.3), desenganchar del gancho las correas de las protecciones pectorales.
5. Colocar el enganche tensor en el compartimento posterior (fig. 193A), y extraer los cinturones pectorales tirando de ellos desde la parte anterior de la silla de coche (fig 20).
6. Pulse el botón rojo de la hebilla central para desenganchar los tirantes (fig. 21).
7. Retire el acolchado de protección de la hebilla y consérvelo en un lugar seguro.
8. Levante la tela de revestimiento del asiento, sáquela del dispositivo de regulación del arnés y levante el acolchado interior tirando de él hacia afuera del dispositivo de regulación del arnés. Tenga cuidado de tirar suavemente.
9. Tire del grupo de la hebilla hacia el interior de la ranura de la tela y de la ranura del acolchado, abra el compartimento y coloque la hebilla. Vuelva a cerrar el compartimento (fig. 22, 23, 24).
10. Vuelva a colocar correctamente el acolchado interno sobre el asiento.
11. Como se muestra en la figura 25, abrir el compartimento posterior e introducir la correa Top Tether. Volver a cerrar el compartimento.
12. Silla de coche después de haber quitado el arnés de 5 puntos (fig. 26).

## USO DE LA SILLA DE COCHE

## IMPORTANTE: MONTAJE DEL ARNÉS

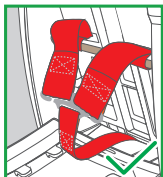

Repetir al contrario los pasos de la sección "Quitar el arnés de 5 puntos".

**IMPORTANTE:** Asegurarse de haber realizado un correcto montaje y comprobar que ninguna correa esté retorcida. Asegurarse de que los anillos metálicos en los extremos del cinturón abdominal y de la correa inguinal con hebilla y acolchado de protección se encuentren correctamente introducidos y bloqueados en sus respectivos alojamientos. Asegurarse de que los extremos de las correas pectorales estén correctamente acoplados al enganche tensor del cinturón. En caso de dudas, contactar con el fabricante.

**IMPORTANTE:** Las correas pectorales deben pasar por encima de la barra metálica antes de acoplarse al enganche tensor del cinturón.

### INSTALACIÓN EN LA DIRECCIÓN DE LA MARCHA (Niños entre 100 y 150 cm, Cinturón de seguridad de 3 puntos o ISOFIX + cinturón de seguridad de 3 puntos)

Se aconseja usar el cinturón de 5 puntos durante el mayor tiempo posible. Cuando el niño crece y alcanza una altura de 100 cm, la silla de coche debe convertirse para su uso con niños de entre 100 y 150 cm de altura. En esta configuración, es necesario retirar el cinturón de 5 puntos (arnés) suministrado con la silla de coche.

Ver párrafo "RETIRADA DEL ARNÉS (Como guardar el arnés de seguridad)".

Adecuado solo para su uso en vehículos equipados con cinturón de seguridad de 3 puntos, estático o enrollable, homologado en virtud del Reglamento UN/ ECE n.º 16 u otros estándares equivalentes.

Regular la inclinación del asiento solo en posición 1. No está permitido el uso de otras inclinaciones.



## USO DE LA SILLA DE COCHE

**Modalidad A - INSTALACIÓN CON CINTURÓN DE SEGURIDAD DE 3 PUNTOS**

Pulsar los botones de desenganche ISOFIX y retirar los conectores ISOFIX (fig. 27).

Coloque la silla infantil en el asiento del coche.

Empujar la silla de coche contra el respaldo del asiento. No debe quedar ningún hueco entre el respaldo del asiento del coche y la silla de coche.

Pase la parte pectoral del cinturón de 3 puntos por detrás del apoyacabezas de la silla de coche y a través de la guía del cinturón pectoral verde (A) 3e, situada en la parte inferior del apoyacabezas, del lado del enrollador (fig. 28).

Colocar al niño en la silla de coche (fig. 29). Pulsar el botón y levantar o bajar el apoyacabezas regulándolo en función de la estatura del niño (fig. 30). Asegurarse de que quede bloqueado correctamente en la posición deseada, (cf. apdo. "Regular el apoyacabeza").

Tirar del cinturón de seguridad de 3 puntos del vehículo y, haciéndolo pasar por delante del niño, enganchar la hebilla del cinturón de seguridad del vehículo introduciendo la punta en la hebilla (B). Un "click" indicará que se ha enganchado correctamente.

**¡ATENCIÓN!** La hebilla del cinturón de seguridad del vehículo no debe colocarse en la guía inferior del paso del cinturón abdominal.

Introducir el cinturón pectoral y el cinturón abdominal en la guía inferior del lado cercano a la hebilla de enganche del cinturón de seguridad del vehículo (C).

Introducir el cinturón abdominal del lado contrario de la silla de coche en la guía correspondiente (D) (fig. 31).

**¡ATENCIÓN!** El cinturón abdominal debe pasar lo más bajo posible sobre la pelvis del niño.

Introducir el cinturón pectoral en la correspondiente guía (A), asegurándose de que no esté retorcido.



📌 **NOTA:** Cuando se utiliza el cinturón de seguridad de 3 puntos del vehículo, el apoyacabezas debe regularse de forma que haya un espacio de dos dedos entre el apoyacabezas y los hombros del niño. Asegurarse de que el cinturón de seguridad pectoral, al pasar por la "guía del cinturón pectoral" en el lateral del apoyacabezas, quede situado a la altura de los hombros y no del cuello del niño.

Tensar el cinturón como se indica en la figura 31. Asegurarse de haber colocado

## USO DE LA SILLA DE COCHE

el cinturón abdominal lo más abajo posible, sobre la pelvis del niño, de haberlo introducido en las guías del cinturón de seguridad abdominal y de haber enganchado correctamente la hebilla. El cinturón pectoral debe pasar por su guía correspondiente.

### Modalidad B - INSTALACIÓN CON CINTURÓN DE SEGURIDAD DE 3 PUNTOS EN COMBINACIÓN CON LOS CONECTORES ISOFIX

Pulsar a la vez ambos lados del botón de regulación/desenganche de los conectores ISOFIX y extender los conectores ISOFIX (fig. 32).

Identificar los enganches ISOFIX suministrados con el vehículo.

Si su coche no dispone de serie de guías para los conectores ISOFIX, introducir las guías suministradas con la silla de coche, ver párrafo “Cómo instalar el sistema ISOFIX”. Alinee los conectores ISOFIX con los puntos de anclaje fijados en el asiento del vehículo y presione hasta escuchar un “clic”. El indicador (14) presente en ambos enganches pasa al color verde para indicar que se ha realizado el acoplamiento. Menear la silla de coche para asegurarse de que esté correctamente enganchada (fig. 33).

Empujar la silla de coche contra el asiento, asegurarse de que los dos conectores ISOFIX se encuentren en la misma posición. No debe quedar ningún hueco entre el respaldo del asiento del coche y la silla de coche.

Pase la parte pectoral del cinturón de 3 puntos por detrás del apoyacabezas de la silla de coche y a través de la guía del cinturón pectoral verde (A), situada en la parte inferior del apoyacabezas, del lado del enrollador (fig. 34).

Colocar al niño en la silla de coche (fig. 35). Pulsar el botón y levantar o bajar el apoyacabezas regulándolo en función de la estatura del niño (fig. 36). Asegurarse de que quede bloqueado correctamente en la posición deseada, (cf. apdo. “Regular el apoyacabeza”).

Tirar del cinturón de seguridad de 3 puntos del vehículo y, haciéndolo pasar por delante del niño, enganchar la hebilla del cinturón de seguridad del vehículo introduciendo la punta en la hebilla (B). Un “click” indicará que se ha enganchado correctamente.

**¡ATENCIÓN!** La hebilla del cinturón de seguridad del vehículo no debe colocarse en la guía inferior del paso del cinturón abdominal.

Introducir el cinturón pectoral y el cinturón abdominal en la guía inferior del lado cercano a la hebilla de enganche del cinturón de seguridad del vehículo (C).

Introducir el cinturón abdominal del lado contrario de la silla de coche en la guía correspondiente (D) (fig. 37).

**¡ATENCIÓN!** El cinturón abdominal debe pasar lo más bajo posible sobre la pelvis del niño.

Introducir el cinturón pectoral en la correspondiente guía (A), asegurándose de que no esté retorcido.

## USO DE LA SILLA DE COCHE

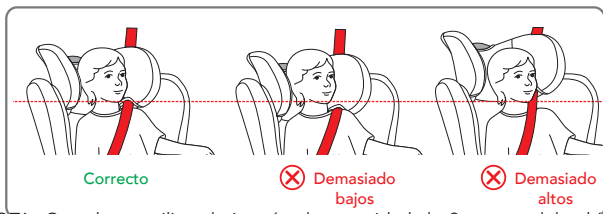

🔗 **NOTA.** Cuando se utiliza el cinturón de seguridad de 3 puntos del vehículo, el apoyacabezas debe regularse de forma que haya un espacio de dos dedos entre el apoyacabezas y los hombros del niño. Asegurarse de que el cinturón de seguridad pectoral, al pasar por la “guía del cinturón pectoral” en el lateral del apoyacabezas, quede situado a la altura de los hombros y no del cuello del niño.

Tensor el cinturón como se indica en la figura 37. Asegurarse de haber colocado el cinturón abdominal lo más abajo posible, sobre la pelvis del niño, de haberlo introducido en las guías del cinturón de seguridad abdominal y de haber enganchado correctamente la hebilla. El cinturón pectoral debe pasar por su guía correspondiente.

### INSTALACIÓN DEL KID PAD

El KID PAD es un dispositivo que debe instalarse SIEMPRE en el cinturón de seguridad diagonal, para asegurar una buena protección en caso de impacto.

Coloque el cinturón diagonal debajo de las dos correas de velcro del KID-PAD (fig 38), cerrar el KID-PAD sobre sí mismo (fig. 39) prestando atención de modo que la pieza circular quede situada entre la barbilla y el tórax del niño (fig. 40).

**¡ADVERTENCIA!** El KID PAD debe utilizarse SIEMPRE.

### USO DEL ADAPTADOR

El adaptador del asiento está diseñado para su uso con niños, para proporcionarles un mayor confort y estabilidad y permitir una posición más reclinada, evitando que la cabeza caiga hacia delante.

El adaptador completo debe utilizarse hasta que el niño alcance 87 cm (fig 41).

### RETIRAR EL REVESTIMIENTO (fig. 42)

Aflojar el arnés y retirar el adaptador si estuviera presente.

Levantar el apoyacabezas hasta la posición más elevada.

Retirar sacando la tela con cuidado por el apoyacabezas.

Retirar sacando la tela con cuidado por la estructura empezando por un lado y prestar atención al sacar la tela por la guía del cinturón abdominal.

Sacar el cinturón separapiernas del revestimiento y retirar la tela.

Para volver a colocar el revestimiento, siga el procedimiento a la inversa.

## LIMPIEZA Y MANTENIMIENTO

## MANTENIMIENTO Y LIMPIEZA

Se recomienda utilizar solamente revestimientos originales, ya que se trata de componentes que son de fundamental importancia a efectos del correcto funcionamiento del dispositivo. No utilice la silla de coche sin el correspondiente revestimiento.

## Limpieza

El revestimiento puede quitarse y lavarse en la lavadora con un detergente delicado y utilizando un programa para prendas delicadas (30 °C). Siga las indicaciones de lavado especificadas en la correspondiente etiqueta. El revestimiento podría perder color si se lava a una temperatura superior a los 30°C. No lo centrifugue y lo meta en la secadora (ya que el tejido podría separarse del acolchado).

Las **partes de plástico** se pueden limpiar con agua y jabón. No utilice detergentes agresivos (como solventes).

El **arnés** puede extraerse y lavarse con jabón y agua templada.

## MANTENIMIENTO Y LIMPIEZA

**IMPORTANTE:** el revestimiento es un elemento fundamental para la seguridad del niño. No utilice nunca la silla sin el revestimiento, ni lo sustituya bajo ningún concepto por otros productos no homologados, para evitar poner en riesgo la seguridad del niño o comprometer el correcto funcionamiento del dispositivo.

## Instrucciones de lavado:

El revestimiento se puede quitar, lavar a 30° y dejar secar extendido.



Lavar a máquina  
agua fría



No usar  
blanqueador



No limpiar  
en seco



No secar  
en secadora



No planchar

## GARANTÍA CONVENCIONAL

El contenido indicado a continuación entra en vigencia a partir del 01.01.2005 y substituye bajo cualquier concepto y totalmente cualquier mensaje anterior con referencia a la garantía prestada por Foppa Pedretti S.p.A.

### GARANTÍA CONVENCIONAL

**Foppa Pedretti S.p.A.** con sede en Grumello del Monte (Italia) Via Volta 11, garantiza directamente al Consumidor que este Producto, nuevo de fábrica, está exento de defectos en los materiales, en el proyecto y en la fabricación y que está fabricado conforme a las características declaradas por la misma.

La presente garantía convencional tiene validez en todos los Países Estados Miembros de la Unión Europea y no excluye ni limita los derechos del Consumidor según los efectos de las normas imperativas de ley con respecto al Vendedor del Producto.

Para hacer uso de la presente garantía convencional **el Consumidor deberá entregar el producto defectuoso al Vendedor**, presentándole la prueba de compra del Producto de la cual resulten de manera legible la dirección del Vendedor, la fecha de compra del Producto con el sello del Vendedor y la indicación del Producto mismo o, como alternativa, el recibo fiscal, no modificado, del cual resulten claramente las mismas informaciones.

La garantía convencional tiene validez por Doce (12) meses a partir de la fecha de compra del Producto. Durante este período Foppa Pedretti S.p.A. reparará o reemplazará, a su discreción, el Producto defectuoso.

La garantía convencional se concede al comprador final del Producto (Consumidor) y no excluye ni limita los derechos imperativos del Consumidor mismo, como resultan previstos por la ley y/o los derechos que el Consumidor puede exhibir contra el Vendedor/Revendedor del Producto.

### EXCLUSIONES DE LA GARANTÍA CONVENCIONAL.

La garantía convencional queda excluida por daños ocasionados al Producto debidos a las siguientes causas: uso no conforme a las disposiciones contenidas en la ficha de instrucciones para el uso y el montaje, choques y caídas, exposición del Producto a humedad o condiciones térmicas o ambientales extremas o a cambios repentinos de tales condiciones, corrosión, oxidación, modificaciones o reparaciones no autorizadas del Producto, reparaciones con uso de partes de repuesto no autorizadas, uso impropio, mal o inexistente mantenimiento, mantenimiento impropio con respecto a cuanto indicado en la ficha de instrucciones para el uso y el montaje, montaje incorrecto, accidentes, acciones de comidas o bebidas, acción de productos químicos, causas de fuerza mayor.

**En cualquier caso Foppa Pedretti S.p.A. declina toda responsabilidad por daños a personas o a cosas, diversas del Producto, cuando tales daños sean causado por negligencia respecto a las disposiciones/recomendaciones/advertencias contenidas en el manual o, como alternativa, en la "Ficha de instrucciones para el uso y el Montaje" que acompaña cada Producto destinado al propietario/usuario.** (meramente como ejemplo, en el caso del Producto Camita: "Vigilar constantemente al bebé. Controlar que la sábana y la manta no cubran la cabeza del bebé...").

**Foppa Pedretti S.p.A. declina, además, toda responsabilidad por daños a persone o a cosas cuando la rotura de sus productos sea causada por el deterioro de los componentes del Producto, sujetos a desgaste.** Se consideran componentes del Producto sujetos a desgaste todos los componentes de material plástico.

Προειδοποιήσεις	<b>ΣΕΛ. 91</b>
Εξαρτήματα	<b>ΣΕΛ. 96</b>
Περιορισμοί και προϋποθέσεις χρήσης σχετικές με το προϊόν και με το καθίσμα του αυτοκινητού	<b>ΣΕΛ. 97</b>
Χρήση του παιδικού καθίσματος αυτοκινητού	<b>ΣΕΛ. 98</b>
Ρύθμιση του ύψους στο στήριγμα κεφαλής και στις τιράντες	<b>ΣΕΛ. 99</b>
Χρήση της πόρπης	<b>ΣΕΛ. 100</b>
Ρύθμιση της ζώνης ασφαλείας, σύστημα πρόσδεσης	<b>ΣΕΛ. 100</b>
Ανάκλιση του καθίσματος	<b>ΣΕΛ. 100</b>
Πώς να εγκαταστήσετε το σύστημα ISOFIX	<b>ΣΕΛ. 100</b>
Τοποθέτηση στη φορά της κατευθυνσης οδήγησης (παιδιά ύψους από 76 έως 105 εκ)	<b>ΣΕΛ. 101</b>
Αφαίρεση του παιδικού καθίσματος αυτοκινητού από το όχημα / απασφάλιση συστήματος ISOFIX	<b>ΣΕΛ. 103</b>
Αφαίρεση της ζώνησφαίρεση της ζώνης (αποθήκευση ζωνών ασφαλείας)	<b>ΣΕΛ. 103</b>
Εγκατάσταση με ζώνη ασφαλείας 3 σημείων (παιδιά ύψους από 100 έως 150 εκ)	<b>ΣΕΛ. 105</b>
Εγκατάσταση με ζώνη ασφαλείας 3 σημείων σε συνδυασμό με τους συνδέσμους isofix (παιδιά ύψους από 100 έως 150 εκ)	<b>ΣΕΛ. 106</b>
Εγκατάσταση του KID PAD	<b>ΣΕΛ. 107</b>
Χρήση του μειωτήρα	<b>ΣΕΛ. 107</b>
Αφαίρεση του καλύμματος	<b>ΣΕΛ. 108</b>
Συντήρηση και καθαρισμός	<b>ΣΕΛ. 108</b>
Συμβατική εγγυηση	<b>ΣΕΛ. 109</b>

**ΠΡΟΣΟΧΗ:**

- Πριν από τη χρήση συνιστάται να διαβάσετε προσεκτικά τις παρούσες οδηγίες χρήσης. Τις οποίες είναι απαραίτητο να ακολουθήσετε σχολαστικά για να διασφαλίσετε το μέγιστο επίπεδο ασφάλειας που παρέχει το προϊόν.
- Φυλάξτε τις οδηγίες χρήσης με προσοχή για κάθε ενδεχόμενη μελλοντική αναφορά.
- Οι παρούσες οδηγίες χρήσης πρέπει να φυλάσσονται στην ειδική θήκη φύλαξης αντικειμένων του παιδικού καθίσματος αυτοκινήτου κατά τη διάρκεια της περιόδου χρήσης.
- Μην χρησιμοποιείτε το παιδικό κάθισμα στο μπροστινό κάθισμα του οχήματος εάν υπάρχουν ενεργοποιημένοι μπροστινοί αερόσακοι, καθώς αυτό μπορεί να είναι επικίνδυνο. Ο κίνδυνος αυτός δεν αφορά τους αερόσακους που τοποθετούνται στο πλάι.
- Αυτό το παιδικό κάθισμα είναι εγκεκριμένο βάσει του κανονισμού ΟΕΕ R129/03 για τη μεταφορά των παιδιών ύψους από 76 εκ. έως 150 εκ. και μπορεί να τοποθετηθεί:
  - Στη φορά της κατεύθυνσης οδήγησης (παιδιά ύψους από 76 εκ. έως 105 εκ.), με σύστημα αγκύρωσης ISOFIX + Top Tether.
  - Στη φορά της κατεύθυνσης οδήγησης (παιδιά ύψους από 100 έως 150 εκ.), με σύστημα αγκύρωσης ISOFIX + ζώνη ασφαλείας 3 σημείων του οχήματος ή μόνο με ζώνη ασφαλείας 3 σημείων του οχήματος.
- ΣΗΜΑΝΤΙΚΟ: Μην τοποθετείτε το κάθισμα προς την κατεύθυνση πορείας μέχρι το παιδί να είναι άνω των 15 μηνών. Το κάθισμα μπορεί να τοποθετηθεί στην ίδια κατεύθυνση με την πορεία από τα 76 cm.
- ΠΡΟΕΙΔΟΠΟΙΗΣΗ: Αυτό είναι ένα προηγμένο σύστημα πρόσδεσης παιδιών «i-Size». Έχει εγκριθεί σύμφωνα με τον Κανονισμό αρ.129 για χρήση σε καθίσματα αυτοκινήτων «συμβατά με συστήματα i-Size», όπως αναφέρεται στο εγχειρίδιο χρήστη αυτοκινήτου από τον κατασκευαστή. Σε περίπτωση αμφιβολιών, απευθυνθείτε στον κατασκευαστή του συστήματος πρόσδεσης παιδιών ή στον προμηθευτή σας.
- ΠΡΟΕΙΔΟΠΟΙΗΣΗ: Πρόκειται για ένα προηγμένο σύστημα πρόσδεσης παιδιών ταξινομημένο ως ανύψωση i-Size. Έχει εγκριθεί σύμφωνα με τον Κανονισμό αρ.129 για χρήση σε καθίσματα αυτοκινήτων «συμβατά με συστήματα i-Size», όπως αναφέρεται στο εγχειρίδιο χρήστη αυτοκινήτου από τον κατασκευαστή. Σε περίπτωση αμφιβολιών, απευθυνθείτε στον κατασκευαστή του συστήματος πρόσδεσης παιδιών ή στον προμηθευτή σας.
- ΠΡΟΕΙΔΟΠΟΙΗΣΗ: ΜΗΝ αφήνετε ποτέ το μωρό χωρίς επίβλεψη - η ασφάλεια του μωρού σας είναι δικής σας ευθύνη.
- ΠΡΟΕΙΔΟΠΟΙΗΣΗ: Η εγκατάσταση πρέπει να εκτελείται από ενήλικα.
- ΠΡΟΕΙΔΟΠΟΙΗΣΗ: Είναι σημαντικό να εγκαταστήσετε σωστά το καρεκλάκι αυτοκινήτου έτσι ώστε να εξασφαλιστεί η ασφάλεια του μωρού σας. Μία λάθος εγκατάσταση μπορεί να θέσει σε κίνδυνο την ασφάλεια του μωρού.
- ΠΡΟΕΙΔΟΠΟΙΗΣΗ: Να βεβαιώνετε πάντα ότι τα άτομα που χρησιμοποιούν το προϊόν, ακόμα και περιστασιακά (για παράδειγμα ο παππούς και η γιαγιά) ότι έχουν διαβάσει τις οδηγίες χρήσης ή έχουν ενημερωθεί από ένα άτομο που γνωρίζει τις οδηγίες ως προς το σωστό μοντάρισμα και χρήση του προϊόντος.

## ΠΡΟΕΙΔΟΠΟΙΗΣΕΙΣ

- **ΠΡΟΕΙΔΟΠΟΙΗΣΗ:** Να έχετε πάντα διαθέσιμο αυτό το εγχειρίδιο, φυλάσσοντάς το μαζί με το προϊόν.
- **ΠΡΟΕΙΔΟΠΟΙΗΣΗ:** Σε περίπτωση αμφιβολιών που αφορούν την εγκατάσταση και τη σωστή χρήση του μικρού καθίσματος για μωρά, επικοινωνήστε με τον κατασκευαστή της διάταξης συγκράτησης για μωρά.

### ΠΡΙΝ ΑΡΧΙΣΕΤΕ

- **ΠΡΟΕΙΔΟΠΟΙΗΣΗ:** Μην τοποθετείτε το καρεκλάκι αυτοκινήτου σε καθίσματα στραμμένα προς το πίσω μέρος του οχήματος ή καθίσματα προσανατολισμένα πλάγιως.
- **ΠΡΟΕΙΔΟΠΟΙΗΣΗ:** Πριν εγκαταστήσετε το καρεκλάκι βεβαιωθείτε ότι το επιβατικό κάθισμα που χρησιμοποιείται έχει μπλοκαρισμένη την πλάτη σε όρθια θέση.
- **ΠΡΟΕΙΔΟΠΟΙΗΣΗ:** Μην χρησιμοποιείτε το καρεκλάκι στο σπίτι ως καρέκλα. Έχει σχεδιαστεί για να χρησιμοποιείται στο αυτοκίνητο.
- **ΠΡΟΕΙΔΟΠΟΙΗΣΗ:** Βεβαιωθείτε ότι έχουν στερεωθεί καλά οι αποσκευές ή άλλα αντικείμενα που μπορεί να προκαλέσουν μώλωπες ή τραυματισμούς στον επιβάτη του μικρού καθίσματος σε περίπτωση πρόσκρουσης.

### ΟΤΑΝ ΧΡΗΣΙΜΟΠΟΙΕΙΤΕ ΤΟ ΚΑΡΕΚΛΑΚΙ

- **ΠΡΟΕΙΔΟΠΟΙΗΣΗ:** Τα σκληρά στοιχεία και τα πλαστικά μέρη της διάταξης συγκράτησης για μωρά πρέπει να είναι τοποθετημένα και εγκατεστημένα με τρόπο ούτως ώστε σε συνθήκες κανονικής χρήσης να μην μπορούν να μπλοκαριστούν κάτω από το κινητό κάθισμα ή στην πόρτα του οχήματος.
- **ΠΡΟΕΙΔΟΠΟΙΗΣΗ:** Αν παρέχεται στο όχημα, χρησιμοποιήστε τη διάταξη εμπλοκής των θυρών από το εσωτερικό. Κάτι τέτοιο γίνεται για να αποτρέψει το μωρό από το άνοιγμα της πόρτας.
- **ΠΡΟΕΙΔΟΠΟΙΗΣΗ:** Κάνετε ένα σύντομο διάλειμμα στη διάρκεια ενός μεγάλου ταξιδιού, έτσι ώστε το μωρό να χαλαρώσει και να πάρει λίγο αέρα.
- **ΠΡΟΕΙΔΟΠΟΙΗΣΗ:** Μην αφήνετε το μωρό χωρίς επίτηρηση μέσα στη διάταξη συγκράτησης για μωρά.
- **ΠΡΟΕΙΔΟΠΟΙΗΣΗ:** Το καρεκλάκι αυτοκινήτου πρέπει να είναι πάντα στερεωμένο στο κάθισμα ακόμα και αν δεν χρησιμοποιείται.
- **ΠΡΟΕΙΔΟΠΟΙΗΣΗ:** Μετά το μοντάρισμα βεβαιωθείτε ότι το καρεκλάκι έχει στερεωθεί σωστά στο κάθισμα και ότι δεν ταλαντεύεται. Αν η ζώνη του οχήματος είναι χαλαρωμένη, επανατοποθετήστε και εγκαταστήστε εκ νέου το καρεκλάκι.
- **ΠΡΟΕΙΔΟΠΟΙΗΣΗ:** Μη χρησιμοποιείτε τη διάταξη συγκράτησης για μωρά χωρίς τη φόδρα.
- **ΠΡΟΕΙΔΟΠΟΙΗΣΗ:** Μην αντικαθιστάτε τη φόδρα με φόδρα διαφορετική από εκείνη που συνίσταται από τον κατασκευαστή, εφόσον έχει άμεση επίπτωση στη λειτουργία της διάταξης συγκράτησης.
- **ΣΗΜΑΝΤΙΚΟ:** Στη διάρκεια των μεγάλων ταξιδιών κάνετε στάσεις σε τακτικά χρονικά διαστήματα και ελέγχετε ότι το καρεκλάκι είναι σωστά εγκατεστημένο και ότι οι ζώνες δεν έχουν χαλαρώσει.



## ΠΡΟΕΙΔΟΠΟΙΗΣΕΙΣ

- **ΠΡΟΕΙΔΟΠΟΙΗΣΗ:** Σε περίπτωση έκτακτης ανάγκης, είναι σημαντικό να ξαγκιστρώσετε την πόρπη γρήγορα για να ελευθερώσετε το μωρό. Η πόρπη επομένως ανοίγει εύκολα και δεν πρέπει να καλύπτεται. Μάθετε στο παιδί σας να μην παίζει με την πόρπη.
- **ΠΡΟΕΙΔΟΠΟΙΗΣΗ:** Μην τοποθετείτε κάτω από το καρεκλάκι, ανάμεσα στο κάθισμα και το καρεκλάκι υφάσματα (για παράδειγμα πετσέτες ή μαξιλάρια) εφόσον σε περίπτωση ατυχήματος μπορεί να επηρεάσουν την ασφάλεια του προϊόντος.
- **ΠΡΟΕΙΔΟΠΟΙΗΣΗ:** Το χειμώνα, προσέξτε να μην τοποθετείτε το μωρό στο καρεκλάκι με πάρα πολύ ογκώδη ρούχα.
- Πάρα πολύ ογκώδη ρούχα μπορεί να οδηγήσουν στην εσφαλμένη ρύθμιση των τιραντών. Σε περίπτωση ατυχήματος το μωρό μπορεί να μην συγκρατηθεί σωστά από τις τιράντες. Αν χρειάζεται ζεστανέτε το σαλόνι του αυτοκινήτου ή τοποθετήστε μια κουβέρτα πάνω από τους ιμάντες πρόσδεσης για να ζεσταθεί το μωρό.
- Τα μεταλλικά και πλαστικά εξαρτήματα που εκτίθενται σε υψηλές θερμοκρασίες υπερθερμαίνονται. Συνιστάται επομένως να καλύπτετε το παιδικό κάθισμα αυτοκινήτου όταν το αυτοκίνητο παραμένει σταθμευμένο κάτω από τον ήλιο.
- **ΠΡΟΕΙΔΟΠΟΙΗΣΗ:** Βεβαιωθείτε ότι έχετε στερεώσετε τα αντικείμενα που μπορεί να μετακινηθούν όπως αποσκευές ή βιβλία στο εσωτερικό του οχήματος. Μπορεί να προκαλέσουν ζημιές/τραυματισμό σε περίπτωση ατυχήματος.
- **ΠΡΟΕΙΔΟΠΟΙΗΣΗ:** Μην τοποθετείτε αποσκευές στην εταζέρα, χωρίς να τις στερεώσετε: σε περίπτωση ατυχήματος θα μπορούσαν να προκαλέσουν σοβαρές σωματικές βλάβες στους επιβάτες.
- **ΠΡΟΕΙΔΟΠΟΙΗΣΗ:** πριν τη χρήση, βεβαιωθείτε ότι όλοι οι μηχανισμοί ασφάλισης είναι σωστά συνδεδεμένοι.
- **ΠΡΟΕΙΔΟΠΟΙΗΣΗ:** Μην χρησιμοποιείτε ανταλλακτικά ή αξεσουάρ που δεν παρέχονται ή εγκρίνονται από τον κατασκευαστή, διότι μπορεί να καταστήσουν το προϊόν λιγότερο ασφαλές.
- Μετά από ατύχημα, το παιδικό κάθισμα θα μπορούσε να παύσει να διαθέτει
- **ΠΡΟΕΙΔΟΠΟΙΗΣΕΙΣ** τις προδιαγραφές ασφαλείας λόγω των ζημιών τις οποίες υπέστη, ακόμα και αν δεν είναι αμέσως ορατές. Συνιστάται επομένως η αντικατάστασή του. Μόνο ο κατασκευαστής μπορεί να εγγυηθεί την συμμόρφωση στις προδιαγραφές ασφαλείας, εφόσον το προϊόν είναι αυθεντικό.
- Μην παραποιείτε το προϊόν, για να μην τίθεται σε κίνδυνο η γενική ασφάλεια..
- Συνιστάται να μην αφαιρείτε λογότυπα/ετικέτες του προϊόντος, για να μην καταστραφεί το κάλυμμα.
- Να χρησιμοποιείτε το παιδικό κάθισμα αυτοκινήτου ακόμα και σε σύντομα ταξίδια, επειδή είναι σε αυτές τις περιπτώσεις που παρατηρούνται τα περισσότερα ατυχήματα.
- Προτού να πραγματοποιήσετε την αγορά, βεβαιωθείτε ότι το παιδικό κάθισμα είναι συμβατό με το αυτοκίνητο σας.
- Κατά τη διάρκεια μακρινών ταξιδιών συνιστάται να κάνετε στάση για να μπορέσει το παιδί να ξεκουραστεί για λίγο.
- Να δίνετε εσείς πρώτα το καλό παράδειγμα φορώντας πάντα τη ζώνη ασφαλείας.
- Να συμβουλευέτε το παιδί να μην παίζει ποτέ με την πόρπη του συστήματος πρόσδεσης.

## ΠΡΟΕΙΔΟΠΟΙΗΣΕΙΣ

### ΖΩΝΗ ΑΣΦΑΛΕΙΑΣ

- ΠΡΟΕΙΔΟΠΟΙΗΣΗ: Μη χρησιμοποιείτε ΠΟΤΕ σημεία αγκύρωσης διαφορετικά από εκείνα που περιγράφονται στις οδηγίες.
- ΠΡΟΕΙΔΟΠΟΙΗΣΗ: Βεβαιωθείτε ότι οι ιμάντες πρόσδεσης του μικρού καθίσματος αυτοκινήτου για μωρά είναι ρυθμισμένοι σωστά για το μωρό σας. Οι ιμάντες πρόσδεσης πρέπει να είναι αρκετά σφιχτοί, ο χώρος μεταξύ των λωρίδων και του στήθους του μωρού δεν πρέπει να είναι ανώτερος από δύο δάχτυλα. Η κοιλιακή ζώνη του ιμάντα πρόσδεσης πρέπει να είναι σε όσο γίνεται περισσότερο χαμηλή θέση για να συγκρατεί κατάλληλα τη λεκάνη του μωρού.
- ΠΡΟΕΙΔΟΠΟΙΗΣΗ: Βεβαιωθείτε ότι όλοι οι επιβάτες φορούν τις ζώνες ασφαλείας, σε περίπτωση ατυχήματος ένα άτομο χωρίς ζώνη ασφαλείας, λόγω της πρόσκρουσης μπορεί να χτυπήσει το καρεκλάκι.
- ΠΡΟΕΙΔΟΠΟΙΗΣΗ: Μη χρησιμοποιείτε σύστημα περάσματος ζωνών διαφορετικό από εκείνο που ενδείκνυται στο εγχειρίδιο.
- ΠΡΟΕΙΔΟΠΟΙΗΣΗ: Το μωρό πρέπει να είναι πάντα ασφαλισμένο όταν τοποθετείτε στο καρεκλάκι, ακόμα και για σύντομα ταξίδια.

### ΕΚΘΕΣΗ ΣΤΟ ΗΛΙΑΚΟ ΦΩΣ / ΗΜΕΡΕΣ ΖΕΣΤΕΣ

- ΠΡΟΕΙΔΟΠΟΙΗΣΗ: Μην αφήνετε ΠΟΤΕ το μωρό τοποθετημένο στο καρεκλάκι ενώ το αυτοκίνητο είναι παρκαρισμένο, ιδιαίτερα αν είναι άμεσα εκτεθειμένο στον ήλιο ή στη ζέση.
- ΠΡΟΕΙΔΟΠΟΙΗΣΗ: Μην αφήνετε ΠΟΤΕ το καρεκλάκι αυτοκινήτου εκτεθειμένο στον ήλιο για ώρες εφόσον κάτι τέτοιο μπορεί να καταστεί επικίνδυνο για το μωρό σας. Υπάρχει περίπτωση να θερμανθούν τα μεταλλικά και πλαστικά μέρη. Μπορεί να ξεθωριάσει το ύφασμα. Καλύψτε με ένα κομμάτι πανιού το καρεκλάκι αν το αυτοκίνητο είναι παρκαρισμένο στον ήλιο

### ΚΑΡΕΚΛΑΚΙ ΜΕΤΑΧΕΙΡΙΣΜΕΝΟ ή ΚΑΡΕΚΛΑΚΙΑ ΚΑΤΕΣΤΡΑΜΜΕΝΑ

- ΠΡΟΕΙΔΟΠΟΙΗΣΗ: Μην αγοράζετε ΠΟΤΕ μεταχειρισμένο καρεκλάκι. Μπορεί να έχει υποστεί ζημιές ή να έχει εσωτερικά σπασίματα που δεν είναι ορατά.
- ΣΗΜΑΝΤΙΚΟ: Η εγγύηση του κατασκευαστή είναι αποκλειστικά για την πρώτη χρήση του προϊόντος και συνδέεται με τον ιδιοκτήτη της πρώτης αγοράς.
- ΠΡΟΕΙΔΟΠΟΙΗΣΗ: Θα πρέπει να αντικαταστήσετε το καρεκλάκι αυτοκινήτου, τις ζώνες ασφαλείας του οχήματος αν έχουν υποστεί ζημιά ή έχουν φθαρεί από τη χρήση.
- ΠΡΟΕΙΔΟΠΟΙΗΣΗ: Θα πρέπει να αντικαταστήσετε το καρεκλάκι αυτοκινήτου σε περίπτωση που έχει υποστεί βίαιη καταπόνηση λόγω ατυχήματος που μπορεί να έχει προκαλέσει κάποιο μη εμφανές εσωτερικό σπάσιμο ή σε περίπτωση φθοράς.
- Η εταιρεία FORPAPEDRETTI δεν φέρει καμία ευθύνη για τυχόν ακατάλληλη χρήση του προϊόντος και για οποιαδήποτε χρήση παρεκκλίνει από αυτές τις οδηγίες.

## ΠΡΟΕΙΔΟΠΟΙΗΣΕΙΣ

### ΣΗΜΑΝΤΙΚΗ ΕΙΔΟΠΟΙΗΣΗ

#### Από τα 76 cm έως τα 105 cm (i-Size ISOFIX Universale)

Αυτό είναι ένα προηγμένο σύστημα πρόσδεσης παιδιών «i-Size». Διαθέτει έγκριση τύπου σύμφωνα με τον κανονισμό Αρ. 129/03 για χρήση στο εσωτερικό των οχημάτων σε καθίσματα «συμβατά με συστήματα i-Size», όπως υποδεικνύεται από τον κατασκευαστή του οχήματος στο εγχειρίδιο του αυτοκινήτου. "Reklino i-Size" μπορεί να εγκατασταθεί σε όλα τα καθίσματα αυτοκινήτου με έγκριση τύπου i-Size και σε όλα τα καθίσματα αυτοκινήτου με έγκριση τύπου ISOFIX. Σε περίπτωση αμφιβολιών, απευθυνθείτε στον κατασκευαστή του συστήματος πρόσδεσης παιδιών ή στον προμηθευτή σας.

Από 76 cm έως 105 cm η εγκατάσταση πρέπει να γίνεται σε καθίσματα που διαθέτουν σύστημα Isofix και Top Tetheru

#### Από 100 cm έως 150 cm (i-Size booster seat)

Πρόκειται για ένα προηγμένο σύστημα πρόσδεσης παιδιών ταξινομημένο ως ανύψωση «i-Size». Διαθέτει έγκριση τύπου σύμφωνα με τον κανονισμό Αρ. 129/03 για χρήση στο εσωτερικό των οχημάτων σε καθίσματα «συμβατά με συστήματα i-Size», όπως υποδεικνύεται από τον κατασκευαστή του οχήματος στο εγχειρίδιο του αυτοκινήτου. "Reklino i-Size" μπορεί να εγκατασταθεί σε όλα τα καθίσματα αυτοκινήτου με έγκριση τύπου i-Size και σε όλα τα καθίσματα αυτοκινήτου με έγκριση τύπου UNIVERSALE με την προϋπόθεση ότι δεν παρεμβάλλεται με τα εσωτερικά στοιχεία του αυτοκινήτου. Σε περίπτωση αμφιβολιών, απευθυνθείτε στον κατασκευαστή του συστήματος πρόσδεσης παιδιών ή στον προμηθευτή σας.

### ΠΡΟΕΙΔΟΠΟΙΗΣΗ! ΜΗΝ χρησιμοποιείτε το Top Tether από 100 έως τα 150 cm.

- Αν το αυτοκίνητο δεν διαθέτει σημεία σύνδεσης Isofix, "Clock i-Size" (στη διαμόρφωση 100-150 cm) μπορεί να τοποθετηθεί στην κατεύθυνση κίνησης του αυτοκινήτου με ζώνη ασφαλείας 3 ση μείων, εγκεκριμένη σύμφωνα με τον κανονισμό UN/ECE αρ. 16 ή ισοδύναμο.
- ΠΡΟΕΙΔΟΠΟΙΗΣΗ! Όταν χρησιμοποιείται η ζώνη τριών σημείων του οχήματος, να βεβαιώνετε ότι το τμήμα της μέσης ακουμπάει σωστά στη λεκάνη του παιδιού.

## ΕΞΑΡΤΗΜΑΤΑ

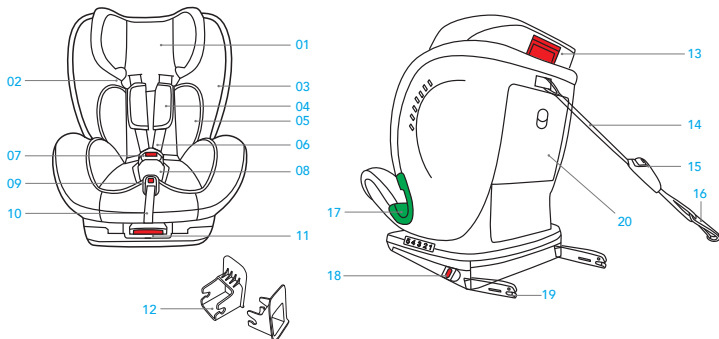

- |                                       |  |
|---------------------------------------|--|
| 1. Υποστήριγμα κεφαλής                | 12. Οδηγός σ υνδέσμου ISOFIX             |
| 2. Οδηγός ιμάντα στήθους              | 13. Λαβή ρύθμισης υποστηρίγματος κεφαλής |
| 3. Πλευρικό σύστημα προστασίας        | 14. Top Tether                           |
| 4. Προστατευτικό ζώνης θώρακα         | 15. Ρυθμιστής Top Tether                 |
| 5. Μειωτής                            | 16. 19. Άγκιστρο συγκράτησης Top Tether  |
| 6. Ζώνη ασφάλειας 5 σημείων           | 17. Οδηγός ιμάντα κοιλιακής χώρας        |
| 7. Πόρπη                              | 18. Πλήκτρο απασφάλισης ISOFIX           |
| 8. Ιμάντας προστασίας του καβάλου     | 19. Υποδοχές ISOFIX                      |
| 9. Ιμάντας ρύθμισης τιραντών          | 20. Θήκη με τις οδηγίες                  |
| 10. Μοχλός ανάκλισης καθίσματος       |  |
| 11. Μοχλός περιστροφής του καθίσματος |  |

Συνιστάται να χρησιμοποιείτε το παιδικό κάθισμα αυτοκινήτου με τους υποδοχές ISOFIX εάν το όχημα διαθέτει το σύστημα πρόσδεσης ISOFIX.

## ΧΡΗΣΗ ΤΟΥ ΠΑΙΔΙΚΟΥ ΚΑΘΙΣΜΑΤΟΣ ΑΥΤΟΚΙΝΗΤΟΥ

## ΠΕΡΙΟΡΙΣΜΟΙ ΚΑΙ ΠΡΟΫΠΟΘΕΣΕΙΣ ΧΡΗΣΗΣ ΣΧΕΤΙΚΕΣ ΜΕ ΤΟ ΠΡΟΪΟΝ ΚΑΙ ΜΕ ΤΟ ΚΑΘΙΣΜΑ ΤΟΥ ΑΥΤΟΚΙΝΗΤΟΥ

**ΠΡΟΣΟΧΗ!** Να τηρείτε σχολαστικά τους παρακάτω περιορισμούς:

- Το κάθισμα μπορεί να τοποθετηθεί στην ίδια κατεύθυνση με την πορεία από τα 76 cm.
- **ΣΗΜΑΝΤΙΚΟ!** Μην τοποθετείτε το κάθισμα προς την κατεύθυνση πορείας μέχρι το παιδί να είναι άνω των 15 μηνών.
- Το παιδικό κάθισμα μπορεί να χρησιμοποιηθεί σε όλα τα καθίσματα αυτοκινήτου με έγκριση i-Size (ελέγξτε το βιβλιαράκι οδηγιών του αυτοκινήτου) και στα καθίσματα τωναυτοκινήτων που περιλαμβάνονται στη “Λίστα συμβατότητας οχημάτων” που παρέχεται με το κάθισμα αυτοκινήτου.
- Το κάθισμα του αυτοκινήτου πρέπει να είναι στραμμένο στην κατεύθυνση πορείας. Μη χρησιμοποιείτε ποτέ αυτό το παιδικό κάθισμα σε καθίσματα αυτοκινήτου με κατεύθυνση προς τα πλάγια ή προς το πίσω μέρος του αυτοκινήτου..

ΚΑΘΙΣΜΑ ΑΥΤΟΚΙΝΗΤΟΥ	ΟΜΑΔΑ	ΜΕΘΟΔΟΣ ΕΓΚΑΤΑΣΤΑΣΗΣ	ΕΓΚΡΙΣΗ
Reklino i-Size	76-105 cm	ISOFIX + Top Tether	i-Size
Reklino i-Size	100-150 cm	ISOFIX + ζώνη ασφάλειας 3 σημείων	i-Size booster seat
Reklino i-Size	100-150 cm	ζώνη ασφάλειας 3 σημείων	i-Size booster seat

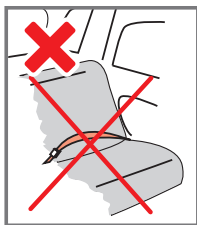
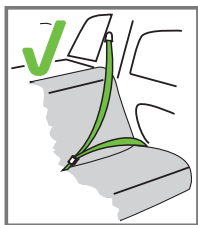

Μπορεί να εγκατασταθεί μόνο αν τα οχήματα θεωρούνται κατάλληλα και είναι εξοπλισμένα με ζώνες ασφαλείας 3 σημείων, εγκεκριμένες σύμφωνα με τον κανονισμό UN / ECE αρ.16 ή με άλλα αντίστοιχα πρότυπα.

## ΧΡΗΣΗ ΤΟΥ ΠΑΙΔΙΚΟΥ ΚΑΘΙΣΜΑΤΟΣ ΑΥΤΟΚΙΝΗΤΟΥ

Το παιδικό κάθισμα αυτοκινήτου μπορεί να τοποθετηθεί όπως φαίνεται στην εικόνα:

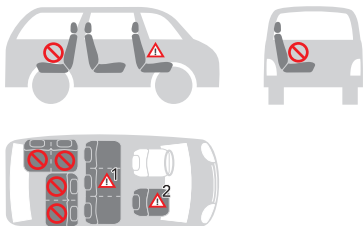

• Κατεύθυνση προς τη φορά του αυτοκινήτου	ΝΑΙ
• Αντίθετα από τη φορά του αυτοκινήτου	ΟΧΙ
• Με ζώνες ασφαλείας 2 σημείων Η χρήση ζώνης ασφαλείας δύο σημείων αυξάνει σημαντικά τον κίνδυνο να τραυματιστεί το παιδί σε περίπτωση ατυχήματος.	ΟΧΙ
• Με ζώνη ασφαλείας 3 σημείων Η ζώνη ασφαλείας πρέπει να είναι εγκεκριμένη σύμφωνα με τον κανονισμό HE/EOK αρ.16 ή άλλα αντίστοιχα πρότυπα.	ΝΑΙ
• Με σύστημα αγκύρωσης ISOFIX και Top Tether Στην περίπτωση που υπάρχει ενεργοποιημένος μπροστινός αερόσακος: σύρετε το κάθισμα του επιβάτη αρκετά προς τα πίσω και ανατρέξτε στις οδηγίες που βρίσκονται στο εγχειρίδιο του οχήματος.	ΝΑΙ
• Πάνω στο κάθισμα του μπροστινού επιβάτη <b>ΜΗΝ ΧΡΗΣΙΜΟΠΟΙΕΙΤΕ ΣΤΑ ΚΑΘΙΣΜΑΤΑ ΕΠΙΒΑΤΩΝ ΜΕ ΕΝΕΡΓΟΥΣ ΜΠΡΟΣΤΙΝΟΥΣ ΑΕΡΟΣΑΚΟΥΣ!</b> Το μπροστινό κάθισμα επιβάτη μπορεί να συνδυαστεί ή όχι με τα συστήματα ISOFIX, με τις ίδιες προϋποθέσεις που ισχύουν γι' αυτά τα συστήματα (τραβήξτε προς τα πίσω το κάθισμα και συμβουλευθείτε τις οδηγίες που αναγράφονται στο εγχειρίδιο χρήσης του αυτοκινήτου).	ΝΑΙ <sup>2</sup>
• Πάνω σε ένα από τα δύο πλαϊνά πίσω κάθισμα	ΝΑΙ
• Πάνω στο κεντρικό πίσω κάθισμα Το παιδικό κάθισμα μπορεί να χρησιμοποιηθεί στο μεσαίο πίσω κάθισμα εάν διαθέτει ζώνη ασφαλείας τριών σημείων.	ΝΑΙ <sup>1</sup>

(Τηρείτε σχολαστικά τις νομοθεσίες που ισχύουν στη χώρα διαμονής).

## ΧΡΗΣΗ ΤΟΥ ΠΑΙΔΙΚΟΥ ΚΑΘΙΣΜΑΤΟΣ ΑΥΤΟΚΙΝΗΤΟΥ

**ΡΥΘΜΙΣΗ ΤΟΥ ΎΨΟΥΣ ΣΤΟ ΣΤΗΡΙΓΜΑ ΚΕΦΑΛΗΣ ΚΑΙ ΣΤΙΣ ΤΙΡΑΝΤΕΣ**

Η σωστή ρύθμιση του στηρίγματος κεφαλής εξασφαλίζει μέγιστη προστασία για το παιδί σας μέσα στο παιδικό κάθισμα αυτοκινήτου.

**Από 76 cm έως 105 cm:** ρυθμισμένο ώστε ανάμεσα στις τιράντες και το επάνω μέρος των ώμων να υπάρχει χώρος να περνάει 1 δάχτυλο (1 εκ.).

**ΣΗΜΑΝΤΙΚΟ:** Χαλαρώστε τις τιράντες για τους ώμους πριν προχωρήσετε στη ρύθμιση του στηρίγματος κεφαλής. Σε περίπτωση που ρυθμίσετε τις τιράντες σε χαμηλότερη ή υψηλότερη θέση σε σχέση με τους ώμους του παιδιού, υπάρχει κίνδυνος για την ασφάλεια του παιδιού.



**Από 100 cm έως 150 cm:** Όταν χρησιμοποιείτε τη ζώνη ασφαλείας 3 σημείων του οχήματος, το προσκέφαλο πρέπει να ρυθμιστεί με τέτοιο τρόπο ώστε υπάρχει χώρος για δύο δάχτυλα ανάμεσα στο προσκέφαλο και στους ώμους του παιδιού. Βεβαιωθείτε ότι η ζώνη ασφαλείας που περνά από το θώρακα, μέσα από το «οδηγό ασφάλισης της ζώνης του θώρακα» από την πλευρά του προσκέφαλου, είναι τοποθετημένη στο ύψος των ώμων και όχι του λαιμού του παιδιού.

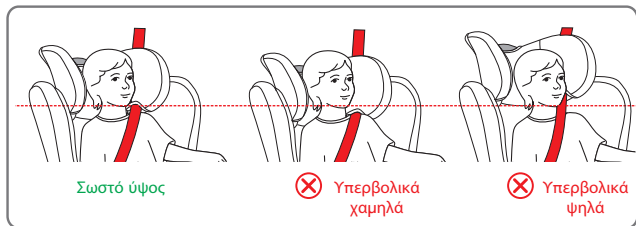

**εικ. 1 Για να χαλαρώσετε τους ιμάντες:** Πατήστε το πλήκτρο ρύθμισης και ταυτόχρονα τραβήξτε τους ιμάντες (ζώνες θώρακα) στο κάτω μέρος, κάτω από τα προστατευτικά μέρη του θώρακα και τραβήξτε σε προς τα εμπρός για να χαλαρώσει.

**ΣΗΜΑΝΤΙΚΟ:** Μην τραβάτε τις τιράντες πιάνοντας τους ιμάντες προστασίας στήθους.

**εικ. 2 Ρύθμιση προσκεφάλου:** Πατήστε το κουμπί και ανασηκώστε ή χαμηλώστε το στηρίγμα κεφαλής ανάλογα με το ύψος του παιδιού. Στην ομάδα 76-105 εκ, όταν ρυθμίζετε το στηρίγμα κεφαλής ρυθμίζεται ταυτόχρονα και το ύψος των τιραντών.

## ΧΡΗΣΗ ΤΟΥ ΠΑΙΔΙΚΟΥ ΚΑΘΙΣΜΑΤΟΣ ΑΥΤΟΚΙΝΗΤΟΥ

**ΧΡΗΣΗ ΤΗΣ ΠΟΡΠΤΗΣ**

**Για να ασφαλίσετε την πόρπη:** Ευθυγραμμίστε τις γλώσσες της κεντρικής πόρπης (εικ.3Α, 3Β) τους στο εσωτερικό της πόρπης της ζώνης ασφαλείας. Το κλικ που θα ακούσετε δηλώνει στη σωστή ασφάλιση (εικ. 3C).

**Για να απελευθερώσετε την πόρπη:** Πατήστε το κόκκινο κουμπί για να αφαιρέσετε τις γλώσσες από την κεντρική πόρπη (εικ. 3D, 3E).

**ΡΥΘΜΙΣΗ ΤΗΣ ΖΩΝΗΣ ΑΣΦΑΛΕΙΑΣ, ΣΥΣΤΗΜΑ ΠΡΟΣΔΕΣΗΣ**

**Για να χαλαρώσετε τους ιμάντες:** Πατήστε το πλήκτρο ρύθμισης και ταυτόχρονα τραβήξτε τους ιμάντες (ζώνες θώρακα) στο κάτω μέρος, κάτω από τα προστατευτικά μέρη του θώρακα και τραβήξτε σε προς τα εμπρός για να χαλαρώσει (εικ. 4Α).

**ΣΗΜΑΝΤΙΚΟ:** Μην τραβάτε τις τσιράντες πιάνοντας τους ιμάντες προστασίας στήθους.

**Σφίξτε τους ιμάντες του συστήματος πρόσδεσης:** Τραβήξτε τη ζώνη ρύθμισης του συστήματος πρόσδεσης, ώστε οι ιμάντες να είναι σωστά τεταγμένοι στο σώμα του παιδιού. Οι ιμάντες είναι σωστά τεταγμένοι εάν ο χώρος ανάμεσα στο σύστημα πρόσδεσης και το παιδί δεν είναι μεγαλύτερος από το πάχος ενός δακτύλου (1 cm) (εικ. 4B).

☞ ΣΗΜΕΙΩΣΗ: Βεβαιωθείτε ότι η πόρπη έχει αγκιστρωθεί σωστά τραβώντας τις τσιράντες και τις κοιλιακές ζώνες.

☞ ΠΡΟΣΟΧΗ: Μην στρίβετε και μην τοποθετείτε τον έναν πάνω από τον άλλον τους ιμάντες του συστήματος πρόσδεσης.

**ΑΝΑΚΛΙΣΗ ΤΟΥ ΚΑΘΙΣΜΑΤΟΣ**

- **Από 76 cm έως 105 cm:** το προσκέφαλο και η πλάτη του καθίσματος αυτοκινήτου μπορεί να έχει ανάκλιση σε 3 διαφορετικές θέσεις (pos. 1, 2, 3, 4, 5)
- **Από 100 cm έως 150 cm:** το προσκέφαλο και πλάτη του καθίσματος αυτοκινήτου μπορεί να έχει ανάκλιση μόνο σε 1 θέση.

**Για να ρυθμίσετε την ανάκλιση:** Πατήστε τη λαβή ρύθμισης στο καρεκλάκι που βρίσκεται κάτω από το μπροστινό μέρος του μικρού καθίσματος για μωρά και κρατώντας την πατημένη τραβήξτε ή σπρώξτε το κάθισμα προς τα εμπρός ή προς τα πίσω.

Απελευθερώστε τη λαβή στη θέση που θέλετε και βεβαιωθείτε για το σωστό μπλοκάρισμα του καθίσματος, θα ακούσετε το “κλικ” του αγκιστρώματος που έγιν (εικ. 5).

**ΠΩΣ ΝΑ ΕΓΚΑΤΑΣΤΗΣΕΤΕ ΤΟ ΣΥΣΤΗΜΑ ISOFIX**

Αν το αυτοκίνητό σας δεν διαθέτει υποδοχές για τους οδηγούς με βάση το πρότυπο ISOFIX, τοποθετήστε τους οδηγούς που παρέχονται με το κάθισμα αυτοκινήτου με την εγκοππή στραμμένη προς τα πάνω στα δύο σημεία ασφάλισης ISOFIX του αυτοκινήτου.

☞ ΠΡΟΤΑΣΗ: Τα σημεία αγκύρωσης ISOFIX βρίσκονται μεταξύ του καθίσματος και της πλάτης του καθίσματος του οχήματος.

Υθυγραμμίστε τους συνδέσμους ISOFIX με τα σημεία ασφάλισης που είναι στερεωμένα στο κάθισμα του οχήματος και πιέστε μέχρι να ακούσετε ένα «κλικ». Ο δείκτης που υπάρχει και στα δύο στηρίγματα θα γίνει πράσινος ως ένδειξη της ασφάλισης που εκτελέστηκε. Κουνήστε το παιδικό κάθισμα αυτοκινήτου για να βεβαιωθείτε ότι έχει στερεωθεί καλά. Σπρώξτε το παιδικό κάθισμα προς το κάθισμα αυτοκινήτου και βεβαιωθείτε ότι και οι δύο σύνδεσμοι



## ΧΡΗΣΗ ΤΟΥ ΠΑΙΔΙΚΟΥ ΚΑΘΙΣΜΑΤΟΣ ΑΥΤΟΚΙΝΗΤΟΥ

ISOFIX έχουν επιμηκυνθεί μέχρι την ίδια θέση. Δέστε τη ζώνη ασφαλείας 3 σημείων, για περισσότερες (εικ. 6).

**ΤΟΠΟΘΕΤΗΣΗ ΣΤΗ ΦΟΡΑ ΤΗΣ ΚΑΤΕΥΘΥΝΣΗΣ ΟΔΗΓΗΣΗΣ**

**(Παιδιά ύψους από 76 έως 105 εκ., ISOFIX + Top Tether + σύστημα πρόσδεσης)**

Τοποθέτηση μόνο σε όχημα που διαθέτει το σύστημα συγκράτησης ISOFIX και πρόσδεσης Top Tether.



**ΠΡΟΕΙΔΟΠΟΙΗΣΗ!** Η χρήση του παιδικού καθίσματος στραμμένου στην αντίθετη φορά της κατεύθυνσης οδήγησης είναι υποχρεωτική για τα παιδιά ηλικίας έως 15 μηνών και ύψους έως 76 εκ.

Πατήστε ταυτόχρονα και τις δύο πλευρές του κουμπιού ρύθμισης/τη διάταξη απασφάλισης των υποδοχέων ISOFIX και επιμηκύνετε τους υποδοχείς ISOFIX (εικ. 7).

Εντοπίστε τα σημεία πρόσδεσης ISOFIX που διαθέτει το αυτοκίνητο.

Εντοπίστε τα σημεία πρόσδεσης ISOFIX που διαθέτει το αυτοκίνητο. Αν το αυτοκίνητό σας δεν διαθέτει υποδοχές για τους οδηγούς με βάση το πρότυπο ISOFIX, τοποθετήστε τους οδηγούς που παρέχονται με το κάθισμα αυτοκινήτου, Δείτε την παράγραφο *“Πώς να εγκαταστήσετε το σύστημα ISOFIX”*.

Υθυραμμίστε τους συνδέσμους ISOFIX με τα σημεία ασφάλισης που είναι στερεωμένα στο κάθισμα του οχήματος και πιέστε μέχρι να ακούσετε ένα «κλικ». Ο δείκτης που υπάρχει και στα δύο στηρίγματα θα γίνει πράσινος ως ένδειξη της ασφάλισης που εκτελέστηκε.

Κουνήστε το παιδικό κάθισμα αυτοκινήτου για να βεβαιωθείτε ότι έχει στερεωθεί καλά (εικ.8). Σπρώξτε το παιδικό κάθισμα προς το κάθισμα αυτοκινήτου και βεβαιωθείτε ότι και οι δύο σύνδεσμοι ISOFIX έχουν επιμηκυνθεί μέχρι την ίδια θέση. Δεν πρέπει να υπάρχει κενό ανάμεσα στην πλάτη του καθίσματος του αυτοκινήτου και του παιδικού καθίσματος αυτοκινήτου (εικ. 9).

Τραβήξτε τη ζώνη Top Tether και, εάν είναι απαραίτητο, να τεντώστε τον ιμάντα πατώντας το κατάλληλο πλήκτρο ασφάλισης, επεκτείνετε τον ιμάντα έως το επιθυμητό μήκος.

Ασφαλίστε την άνω διάταξη στερέωσης «Top Tether» στο σημείο ασφάλισης που υποδεικνύεται στο εγχειρίδιο χρήσης του οχήματος. Επαληθεύστε την παρουσία αυτού του εικονιδίου μέσα στο όχημα.



Τεντώστε τον ιμάντα του μηχανισμού Top Tether μέχρι να γίνει πράσινη η ένδειξη (εικ. 11). Αυτό σημαίνει ότι ο ιμάντας έχει τεντώσει σωστά. Ο ιμάντας Top Tether πρέπει να περάσει πάνω από την πλάτη του καθίσματος του οχήματος, δεν πρέπει ποτέ να περάσει πάνω από το στηρίγμα της κεφαλής. Αν χρειαστεί να ανασηκώσετε ή αφαιρέσετε το στηρίγμα της κεφαλής του καθίσματος.

**⚠ ΤΥΛΙΣΤΕ ΤΟΝ ΙΜΑΝΤΑ ΤΟΡ ΤΕΤΗΡ ΠΟΥ ΠΕΡΙΣΣΕΥΕΙ ΚΑΙ ΤΟΠΟΘΕΤΗΣΤΕ ΤΟΝ ΜΕ ΤΕΤΟΙΟΝ ΤΡΟΠΟ ΩΣΤΕ ΤΟ ΠΑΙΔΙ ΝΑ ΜΗΝ ΜΠΟΡΕΙ ΝΑ ΤΟΝ ΠΑΡΕΙ ΚΑΙ ΝΑ ΠΑΙΞΕΙ, ΓΙΑΤΙ ΜΠΟΡΕΙ ΝΑ ΑΠΟΒΕΙ ΕΞΑΙΡΕΤΙΚΑ ΕΠΙΚΙΝΔΥΝΟ.**

## ΧΡΗΣΗ ΤΟΥ ΠΑΙΔΙΚΟΥ ΚΑΘΙΣΜΑΤΟΣ ΑΥΤΟΚΙΝΗΤΟΥ

Πατήστε το πλήκτρο ρύθμισης και ταυτόχρονα τραβήξτε τους ιμάντες (ζώνες θώρακα) στο κάτω μέρος, κάτω από τα προστατευτικά μέρη του θώρακα και τραβήξτε σε προς τα εμπρός για να χαλαρώσει (εικ. 12).

**ΣΗΜΑΝΤΙΚΟ:** Μην τραβάτε τις τσιράντες πιάνοντας τους ιμάντες προστασίας στήθους. Δείτε την παράγραφο “Ρύθμιση της ζώνης ασφαλείας, σύστημα πρόσδεσης”.

Πατήστε το κόκκινο κουμπί στο κέντρο της πόρπης κλεισίματος για να απασφαλίσετε τους ιμάντες των ώμων (εικ. 13).

Τοποθετήστε τους ιμάντες των ώμων στο πλαϊνό μέρος του παιδικού καθίσματος.

Τοποθετήστε το παιδί στο παιδικό κάθισμα αυτοκινήτου.

Τοποθετήστε τους ιμάντες των ώμων πάνω από τους ώμους του παιδιού και ενώστε τις γλωσσίσες της ζώνης και κουμπώστε τις στην πόρπη κλεισίματος (εικ. 14).

**ΣΗΜΑΝΤΙΚΟ!** Η σωστή ρύθμιση του προσκέφαλου εξασφαλίζει τη μέγιστη προστασία για το παιδί σας στο εσωτερικό του καθίσματος του αυτοκινήτου. Όταν χρησιμοποιείτε το σύστημα πρόσδεσης 5 σημείων, το στήριγμα κεφαλής πρέπει να ρυθμιστεί ώστε να υπάρχει χώρος να περνάει 1 δάχτυλο (1 εκ.) ανάμεσα στους ιμάντες των ώμων και το επάνω μέρος των ώμων.

**ΣΗΜΑΝΤΙΚΟ!** Χαλαρώστε τους ιμάντες των ώμων πριν προχωρήσετε στη ρύθμιση του στήριγματος κεφαλής.

**Για να ασφαλίσετε την πόρπη:** Δείτε την παράγραφο “Χρήση της πόρπης”

**Σφίξτε τους ιμάντες του συστήματος πρόσδεσης:** Δείτε την παράγραφο “Ρύθμιση της ζώνης ασφαλείας, σύστημα πρόσδεσης”.

## ΠΡΟΦΥΛΑΞΕΙΣ ΓΙΑ ΝΑ ΒΕΒΑΙΩΘΕΙΤΕ ΟΤΙ ΈΧΕΤΕ ΔΈΞΕΙ ΣΩΣΤΑ ΤΟ ΣΥΣΤΗΜΑ ΠΡΟΣΔΕΣΗΣ ΤΟΥ ΠΑΙΔΙΚΟΥ ΚΑΘΙΣΜΑΤΟΣ ΑΥΤΟΚΙΝΗΤΟΥ

### ΣΗΜΑΝΤΙΚΟ



Για λόγους ασφαλείας του παιδιού, βεβαιώστε πάντα ότι...

- Οι ζώνες του συστήματος πρόσδεσης έχουν ρυθμιστεί σωστά ανάλογα με το ύψος του παιδιού και ότι έχουν τετνωθεί σωστά,
- Οι ιμάντες θώρακα είναι ρυθμισμένοι στη σωστή θέση,
- Οι ζώνες του συστήματος πρόσδεσης δεν έχουν στριψίει,
- Οι γλωσσίσες έχουν αγκυρωθεί σωστά στην πόρπη ασφάλισης.

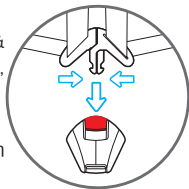

## ΧΡΗΣΗ ΤΟΥ ΠΑΙΔΙΚΟΥ ΚΑΘΙΣΜΑΤΟΣ ΑΥΤΟΚΙΝΗΤΟΥ

**ΑΦΑΙΡΕΣΗ ΤΟΥ ΠΑΙΔΙΚΟΥ ΚΑΘΙΣΜΑΤΟΣ ΑΥΤΟΚΙΝΗΤΟΥ ΑΠΟ ΤΟ ΟΧΗΜΑ / ΑΠΑΣΦΑΛΙΣΗ ΣΥΣΤΗΜΑΤΟΣ ISOFIX**

**Απαγκιστρώστε το Top Tether:** Για να απασφαλίσετε τον ιμάντα Top Tether, πατήστε το κουμπί στον μηχανισμό ρύθμισης της τεντώματος του ιμάντα Top Tether και χαλαρώστε τη ζώνη για να μειώσετε το τέντωμα στερέωσης (εικ. 15). Απασφαλίστε το άγκιστρο συγκράτησης του ιμάντα.

Πιέστε το παιδικό κάθισμα προς την 2 4 την πλάτη του καθίσματος του αυτοκινήτου. Συγχρόνως πιέστε τα κουμπιά απασφάλισης ISOFIX και εισχωρήστε και πάλι τις υποδοχές ISOFIX.

Αφαιρέστε το παιδικό κάθισμα αυτοκινήτου από το όχημα.

**ΑΦΑΪΡΕΣΗ ΤΗΣ ΖΩΝΗΣ/ΑΦΑΪΡΕΣΗ ΤΗΣ ΖΩΝΗΣ (Αποθήκευση ζωνών ασφαλείας)**

1. Ρυθμίστε την ανάκλιση του παιδικού καθίσματος αυτοκινήτου στη θέση 1 (εικ. 5).
2. Χαλαρώστε εντελώς τη ζώνη 5 σημείων του παιδικού καθίσματος, πατώντας το κουμπί της ρύθμισης τιραντών και ταυτόχρονα τραβήξτε τις θωρακικές ζώνες πιάνοντάς τες από το κάτω μέρος, κάτω από τα παραγεμίσματα των θωρακικών προστασιών (εικ. 4A).
- ☞ ΣΗΜΕΙΩΣΗ! Μην τραβάτε τις τιράντες από τα παραγεμίσματα της θωρακικής προστασίας.
3. Ανυψώστε τον ιμάντα Top Tether και τοποθετήστε τον στο στήριγμα κεφαλής και στη συνέχεια ανοίξτε την πίσω θήκη. (εικ. 18).
4. Όπως φαίνεται στην εικ. 19, αφαιρέστε τη ζώνη θώρακα από τον σύνδεσμο τεντώματος της ζώνης (εικ. 19.1, εικ. 19.2, εικ. 19.3), απασφαλίστε τους ιμάντες από τα προστατευτικά ώμων από το άγκιστρο.
5. Τοποθετήστε τον σύνδεσμο τεντώματος της ζώνης στην πίσω θήκη (εικ. 19.3A), και βγάλτε τη ζώνη θώρακα τραβώντας την από το μπροστινό μέρος του παιδικού καθίσματος αυτοκινήτου (εικ. 20).
6. Πατήστε το κόκκινο κουμπί στο κέντρο της πόρπης για να απελευθερώσετε τις τιράντες.
7. Αφαιρέστε την προστατευτική επένδυση της πόρπης και φυλάξτε την σε ασφαλές μέρος.
8. Ανασηκώστε το ύφασμα του καθίσματος, βγάζοντάς το προς τα έξω από τη διάταξη ρύθμισης της ζώνης και ανασηκώστε την εσωτερική επένδυση αποσύροντας την από τη διάταξη ρύθμισης της ζώνης, φροντίζοντας να την τραβάτε απαλά.
9. Αφαιρέστε το σύστημα της πόρπης προς τα μέσα από τη σχισμή του υφάσματος και από τη σχισμή της επένδυσης, ανοίξτε πόρτα της θήκης και προβείτε στην αποθήκευση της πόρπης. Κλείστε πάλι την πόρτα.
10. Επανατοποθετήστε σωστά την εσωτερική επένδυση στο κάθισμα.
11. Όπως φαίνεται στην εικόνα 25, ανοίξτε το πορτάκι στην πίσω θήκη και τοποθετήστε τον ιμάντα Top Tether. Κλείστε το πορτάκι.
12. Το παιδικό κάθισμα αυτοκινήτου μετά την αφαίρεση του συστήματος πρόσδεσης 5 σημείων (εικ.26).

## ΧΡΗΣΗ ΤΟΥ ΠΑΙΔΙΚΟΥ ΚΑΘΙΣΜΑΤΟΣ ΑΥΤΟΚΙΝΗΤΟΥ

## ΣΗΜΑΝΤΙΚΟ! ΣΥΝΑΡΜΟΛΟΓΗΣΗ ΣΥΣΤΗΜΑΤΟΣ ΠΡΟΣΔΕΣΗΣ

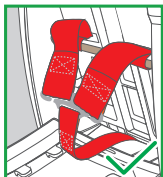

Επαναλάβετε με την αντίθετη σειρά τα βήματα της ενότητας «Αφαίρεση του συστήματος πρόσδεσης 5 σημείων».

**ΣΗΜΑΝΤΙΚΟ!** Οι ιμάντες θώρακα πρέπει να περάσουν πάνω από τη μεταλλική ράβδο πριν κουμπωθούν στο στήριγμα τεντώματος της ζώνης.

**ΣΗΜΑΝΤΙΚΟ!** συναρμολογήσει σωστά και ότι δεν έχει στρίψει κανέναν ιμάντα. Βεβαιωθείτε ότι οι μεταλλικοί κρίκοι στα άκρα της ζώνης κοιλιακής χώρας και του ιμάντα στον καβάλο με την πόρπη κλεισίματος και την επένδυση προστασίας έχουν τοποθετηθεί σωστά και ότι έχουν ασφαλίσει στη θέση τους. Βεβαιωθείτε ότι τα άκρα των ιμάντων θώρακα έχουν κουμπώσει σωστά στο στήριγμα τεντώματος της ζώνης. Σε περίπτωση που έχετε αμφιβολίες, επικοινωνήστε με τον κατασκευαστή.

### ΤΟΠΟΘΕΤΗΣΗ ΣΤΗ ΦΟΡΑ ΤΗΣ ΚΑΤΕΥΘΥΝΣΗΣ ΟΔΗΓΗΣΗΣ (Παιδιά ύψους από 100 έως 150 εκ., Ζώνη ασφάλειας 3 σημείων ή ISOFIX + ζώνη ασφάλειας 3 σημείων)

Συνιστάται η χρήση της ζώνης σε 5 σημεία για όσο το δυνατόν περισσότερο. Όταν το παιδί καθώς μεγαλώνει φτάσει σε ύψος τα 100 εκ, το παιδικό κάθισμα αυτοκινήτου 88 πρέπει να τροποποιηθεί προκειμένου να χρησιμοποιείται για παιδιά ύψους από 100 έως 150 εκ. Σε αυτήν τη διαμόρφωση, είναι απαραίτητη η αφαίρεση της ζώνης 5 σημείων (σύστημα πρόσδεσης) που παρέχεται με το παιδικό κάθισμα αυτοκινήτου.

Δείτε την παράγραφο “Αφαίρεση της ζώνης/αφαίρεση της ζώνης (αποθήκευση ζωνών ασφαλείας)”.

Κατάλληλη μόνο για χρήση σε οχήματα εφοδιασμένα με ζώνη ασφαλείας 3 σημείων, στατική ή με αναστολέα, που έχει εγκριθεί σύμφωνα με κανονισμό HE/EOK Αρ 16 ή άλλα ισοδύναμα πρότυπα.

Ρυθμίστε την ανάκλιση του καθίσματος μόνο στη θέση 1. Δεν επιτρέπεται η επιλογή άλλων θέσεων ανάκλισης.

**Λειτουργία Α - ΕΓΚΑΤΑΣΤΑΣΗ ΜΕ ΖΩΝΗ ΑΣΦΑΛΕΙΑΣ 3 ΣΗΜΕΙΩΝ**

Πίστετε τα κουμπιά απασφάλισης ISOFIX και εισχωρήσει και πάλι τις υποδοχές ISOFIX (εικ. 27).

Τοποθετήστε το παιδικό κάθισμα στο κάθισμα του οχήματος.

Σπρώξτε το παιδικό κάθισμα αυτοκινήτου προς την πλάτη του καθίσματος του αυτοκινήτου. Δεν πρέπει να υπάρχει κενό ανάμεσα στην πλάτη του καθίσματος του αυτοκινήτου και του παιδικού καθίσματος αυτοκινήτου.

Περάστε το θωρακικό τμήμα της ζώνης 3 σημείων πίσω από το στήριγμα της κεφαλής του καθίσματος του αυτοκινήτου και μέσω του οδηγού από τον πράσινο ιμάντα θώρακα (Α) που είναι τοποθετημένος στο κάτω μέρος του στηρίγματος της κεφαλής, από την πλευρά του συσπειρωτήρα της ζώνης (εικ. 28).

Τοποθετήστε το παιδί στο παιδικό κάθισμα αυτοκινήτου (εικ. 29). Πατήστε το κουμπί και ανασηκώστε ή χαμηλώστε το στήριγμα κεφαλής ανάλογα με το ύψος του παιδιού (εικ.30). Βεβαιωθείτε ότι έχει ασφαλίσει στη θέση που έχετε επιλέξει, (βλ. παρ. “Ρύθμιση του στηρίγματος κεφαλής”).

Τραβήξτε τη ζώνη ασφαλείας 3 σημείων του οχήματος και, αφού την περάσετε μπροστά από το παιδί, κουμπώστε την πόρπη κλεισίματος της ζώνης ασφαλείας του οχήματος και τοποθετήστε το κούμπωμα στην πόρπη κλεισίματος (Β). Θα ακουστεί ένα κλικ που σημαίνει ότι έχει κουμπώσει σωστά.

**ΠΡΟΣΟΧΗ!** Η πόρπη της ζώνης ασφαλείας του οχήματος δεν πρέπει να τοποθετηθεί στον κάτω οδηγό της διόδου του ιμάντα της κοιλιάς.

Τοποθετήστε τον ιμάντα του θώρακα και τη ζώνη της κοιλιάς στον κάτω οδηγό από την πλευρά που είναι πιο κοντά στην πόρπη στερέωσης της ζώνης ασφαλείας του οχήματος (C).

Τοποθετήστε τη ζώνη κοιλιάς στην αντίθετη πλευρά του παιδικού καθίσματος αυτοκινήτου μέσα στον οδηγό της ζώνης κοιλιάς (D) (εικ. 31).

**ΠΡΟΣΟΧΗ!** Η ζώνη της κοιλιάς πρέπει να περάσει όσο το δυνατόν χαμηλότερα πάνω από την λεκάνη του παιδιού σας.

Βάλτε τον ιμάντα στήθους στον κατάλληλο οδηγό της ζώνης (Α), εξασφαλίζοντας ότι δεν έχει συστραφεί.

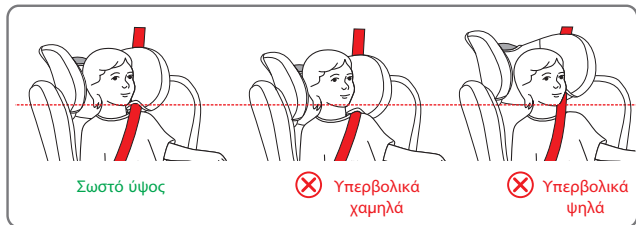

**ΣΗΜΕΙΩΣΗ:** Όταν χρησιμοποιείτε τη ζώνη ασφαλείας 3 σημείων του οχήματος, το προσκέφαλο πρέπει να ρυθμιστεί με τέτοιο τρόπο ώστε υπάρχει χώρος για δύο δάχτυλα ανάμεσα στο προσκέφαλο και στους ώμους του παιδιού. Βεβαιωθείτε ότι η ζώνη

## ΧΡΗΣΗ ΤΟΥ ΠΑΙΔΙΚΟΥ ΚΑΘΙΣΜΑΤΟΣ ΑΥΤΟΚΙΝΗΤΟΥ

ασφαλείας που περνά από το θώρακα, μέσα από το «οδηγό ασφάλισης της ζώνης του θώρακα» από την πλευρά του προσκέφαλου, είναι τοποθετημένη στο ύψος των ώμων και όχι του λαιμού του παιδιού.

Τεντώστε τη ζώνη όπως φαίνεται στην εικόνα 31. Βεβαιωθείτε ότι έχετε τοποθετήσει τη ζώνη κοιλιακής χώρας όσο το δυνατόν πιο χαμηλά, πάνω από τη λεκάνη του παιδιού και ότι την έχετε περάσει μέσα από τους οδηγούς της ζώνης ασφαλείας θώρακα και ότι έχετε ασφαλίσει σωστά την πόρπη. Η ζώνη θώρακα πρέπει να περάσει μέσα από τον οδηγό της ζώνης θώρακα.

### Λειτουργία Β - ΕΓΚΑΤΑΣΤΑΣΗ ΜΕ ΖΩΝΗ ΑΣΦΑΛΕΙΑΣ 3 ΣΗΜΕΙΩΝ ΣΕ ΣΥΝΔΥΑΣΜΟ ΜΕ ΤΟΥΣ ΣΥΝΔΕΣΜΟΥΣ ISOFIX

Πατήστε ταυτόχρονα και τις δύο πλευρές του κουμπιού ρύθμισης/τη διάταξη απασφάλισης των υποδοχών ISOFIX και επιμηκύνετε τους υποδοχείς ISOFIX (εικ. 32). Εντοπίστε τα σημεία σύνδεσης ISOFIX που διαθέτει το αυτοκίνητο.

Αν το αυτοκίνητό σας δεν διαθέτει υποδοχές για τους οδηγούς με βάση το πρότυπο ISOFIX, τοποθετήστε τους οδηγούς που παρέχονται με το κάθισμα αυτοκινήτου, vedere paragrafo “Come installare il sistema ISOFIX”.

Υθυγραμμίστε τους συνδέσμους ISOFIX με τα σημεία ασφάλισης που είναι στερεωμένα στο κάθισμα του οχήματος και πιέστε μέχρι να ακούσετε ένα «κλικ». Ο δείκτης που υπάρχει και στα δύο στηρίγματα θα γίνει πράσινος ως ένδειξη της ασφάλισης που εκτελέστηκε. Κουνήστε το παιδικό κάθισμα αυτοκινήτου για να βεβαιωθείτε ότι έχει στερεωθεί καλά (εικ. 33).

Σπρώξτε το παιδικό κάθισμα προς το κάθισμα αυτοκινήτου και βεβαιωθείτε ότι και οι δύο σύνδεσμοι ISOFIX έχουν επιμηκυνθεί μέχρι την ίδια θέση. Δεν πρέπει να υπάρχει κενό ανάμεσα στην πλάτη του καθίσματος του αυτοκινήτου και του παιδικού καθίσματος αυτοκινήτου.

Περάστε το θωρακικό τμήμα της ζώνης 3 σημείων πίσω από το στήριγμα της κεφαλής του καθίσματος του αυτοκινήτου και μέσω του οδηγού από τον πράσινο ιμάντα θώρακα (Α) που είναι τοποθετημένος στο κάτω μέρος του στηρίγματος της κεφαλής, από την πλευρά του συσπειρωτήρα της ζώνης (εικ. 34).

Τοποθετήστε το παιδί στο παιδικό κάθισμα αυτοκινήτου (εικ. 35). Πατήστε το κουμπί και ανασηκώστε ή χαμηλώστε το στήριγμα κεφαλής ανάλογα με το ύψος του παιδιού (εικ.36). Βεβαιωθείτε ότι έχει ασφαλίσει στη θέση που έχετε επιλέξει, (βλ. παρ. “Ρύθμιση του στηρίγματος κεφαλής”).

Τραβήξτε τη ζώνη ασφαλείας 3 σημείων του οχήματος και, αφού την περάσετε μπροστά από το παιδί, κουμπώστε την πόρπη κλεισίματος της ζώνης ασφαλείας του οχήματος και τοποθετήστε το κούμπωμα στην πόρπη κλεισίματος (Β). Θα ακουστεί ένα κλικ που σημαίνει ότι έχει κουμπώσει σωστά.

**ΠΡΟΣΟΧΗ!** Η πόρπη της ζώνης ασφαλείας του οχήματος δεν πρέπει να τοποθετηθεί στον κάτω οδηγό της διόδου του ιμάντα της κοιλιάς.

Τοποθετήστε τον ιμάντα του θώρακα και τη ζώνη της κοιλιάς στον κάτω οδηγό από την πλευρά που είναι πιο κοντά στην πόρπη στερέωσης της ζώνης ασφαλείας του οχήματος (C).

## ΧΡΗΣΗ ΤΟΥ ΠΑΙΔΙΚΟΥ ΚΑΘΙΣΜΑΤΟΣ ΑΥΤΟΚΙΝΗΤΟΥ

Τοποθετήστε τη ζώνη κοιλιάς στην αντίθετη πλευρά του παιδικού καθίσματος αυτοκινήτου μέσα στον οδηγό της ζώνης κοιλιάς (D) (εικ. 37).

**ΠΡΟΣΟΧΗ!** Η ζώνη της κοιλιάς πρέπει να περάσει όσο το δυνατόν χαμηλότερα πάνω από την λεκάνη του παιδιού σας.

Βάλτε τον μίμαντα στήθους στον κατάλληλο οδηγό της ζώνης (A), εξασφαλίζοντας ότι δεν έχει συστραφεί.

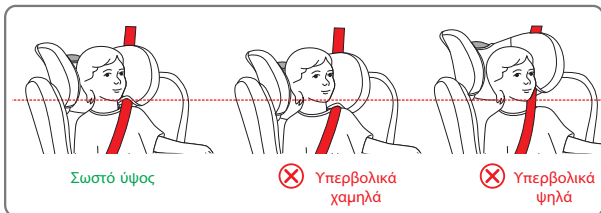

👉 **ΣΗΜΕΙΩΣΗ:** Όταν χρησιμοποιείτε τη ζώνη ασφαλείας 3 σημείων του οχήματος, το προσκέφαλο πρέπει να ρυθμιστεί με τέτοιο τρόπο ώστε υπάρχει χώρος για δύο δάχτυλα ανάμεσα στο προσκέφαλο και στους ώμους του παιδιού. Βεβαιωθείτε ότι η ζώνη ασφαλείας που περνά από το θώρακα, μέσα από το «οδηγό ασφάλισης της ζώνης του θώρακα» από την πλευρά του προσκέφαλου, είναι τοποθετημένη στο ύψος των ώμων και όχι του λαιμού του παιδιού.

Τεντώστε τη ζώνη όπως φαίνεται στην εικόνα 37. Βεβαιωθείτε ότι έχετε τοποθετήσει τη ζώνη κοιλιακής χώρας όσο το δυνατόν πιο χαμηλά, πάνω από τη λεκάνη του παιδιού και ότι την έχετε περάσει μέσα από τους οδηγούς της ζώνης ασφαλείας θώρακα και ότι έχετε ασφαλίσει σωστά την πόρπη. Η ζώνη θώρακα πρέπει να περάσει μέσα από τον οδηγό της ζώνης θώρακα.

### ΕΓΚΑΤΑΣΤΑΣΗ ΤΟΥ KID PAD

Το KID PAD είναι μια διάταξη που πρέπει ΠΑΝΤΑ να τοποθετείται στη διαγώνια ζώνη ασφαλείας προκειμένου να εξασφαλίζεται η σωστή προστασία σε περίπτωση πρόσκρουσης.

Τοποθετήστε τη διαγώνια ζώνη κάτω από τα δύο βέλκρο του KID-PAD (εικ.38), να το κλείσετε KID-PAD με προσοχή (εικ.39) ώστε το διαμορφωμένο μέρος να είναι τοποθετημένο ανάμεσα στο πηγούνι και τον θώρακα του παιδιού (εικ. 40).

**ΠΡΟΕΙΔΟΠΟΪΣΗ!** Το KID PAD πρέπει να χρησιμοποιείται ΠΑΝΤΑ.

### ΧΡΗΣΗ ΤΟΥ ΜΕΙΩΤΗΡΑ

Ο μειωτήρας του καθίσματος έχει σχεδιαστεί για χρήση από τα παιδιά, με σκοπό να τους εξασφαλίζει μέγιστη άνεση και σταθερότητα και να ευνοεί μία πιο χαλαρή στάση του σώματος καθώς εμποδίζει το κεφάλι να πέφτει προς τα κάτω.

## ΚΑΘΑΡΙΣΜΟΣ ΚΑΙ ΣΥΝΤΗΡΗΣΗ

Ο πλήρως εξοπλισμένος μειωτήρας πρέπει να χρησιμοποιείται μέχρι το παιδί να φτάσει σε ύψος τα 87 εκ (εικ 41).

### ΑΦΑΪΡΕΣΗ ΤΟΥ ΚΑΛΥΜΜΑΤΟΣ (ΕΙΚ. 42)

Χαλαρώστε το σύστημα πρόσδεσης, και αφαιρέστε τον μειωτήρα, εάν υπάρχει.

Σηκώστε το στήριγμα κεφαλής στην υψηλότερη θέση.

Τραβήξτε με προσοχή το ύφασμα για να το βγάλετε από το στήριγμα κεφαλής.

Τραβήξτε με προσοχή το ύφασμα από τον σκελετό από τη μία πλευρά αρχικά για να το βγάλετε και προσέξτε ιδιαίτερα όταν βγάζετε το ύφασμα από τον οδηγό της ζώνης κοιλιακής χώρας.

Αφαιρέστε τη ζώνη καβάλου από το κάλυμμα και βγάλτε το ύφασμα.

Για να τοποθετήσετε το κάλυμμα, ακολουθήστε την αντίθετη διαδικασία.

### ΣΥΝΤΗΡΗΣΗ ΚΑΙ ΚΑΘΑΡΙΣΜΟΣ

Συνιστάται να χρησιμοποιείτε μόνο αυθεντικά καλύμματα καθώς πρόκειται για εξαρτήματα που είναι άκρως σημαντικά για την σωστή λειτουργία της διάταξης. Μην χρησιμοποιείτε το παιδικό κάθισμα αυτοκινήτου χωρίς το ειδικό κάλυμμα.

#### Καθαρισμός

- Το **κάλυμμα** είναι αποσπώμενο και πλένεται στο πλυντήριο με ήπιο απορρυπαντικό στο πρόγραμμα για ευαίσθητα ρούχα (30 °C). Ακολουθείτε τις ενδείξεις πλύσης που αναγράφονται στην ετικέτα του προϊόντος. Τα χρώματα θα μπορούσαν να ξεθωριάσουν εάν το προϊόν πλένεται σε θερμοκρασίες πάνω από 30 °C. Μην στύβετε και μην στεγνώνετε σε στεγνωτήριο (καθώς το ύφασμα θα μπορούσε να αποσπαστεί από την εσωτερική επένδυση).
- Τα **πλαστικά μέρη** μπορούν να καθαρίζονται με νερό και σαπούνι. Μην χρησιμοποιείτε ισχυρά απορρυπαντικά (π.χ. διαλύτες).
- Το **σύστημα** πρόσδεσης μπορεί να αφαιρεθεί και να πλυθεί με σαπούνι και χλιαρό νερό.

### ΣΥΝΤΗΡΗΣΗ ΚΑΙ ΚΑΘΑΡΙΣΜΟΣ

**ΣΗΜΑΝΤΙΚΟ:** Το κάλυμμα είναι ιδιαίτερα σημαντικό στοιχείο για την ασφάλεια του παιδιού. Μην χρησιμοποιείτε ποτέ το παιδικό κάθισμα χωρίς την επένδυση και μην το αντικαθιστάτε σε καμία περίπτωση με άλλα, μη πιστοποιημένα προϊόντα, για να μην θέσετε σε κίνδυνο την ασφάλεια του παιδιού και να μην υπονομεύσετε τη σωστή λειτουργία του μηχανισμού.

#### Οδηγίες πλύσης:

Το κάλυμμα μπορεί να αφαιρεθεί, να πλυθεί στους 30°C και να απλωθεί για να στεγνώσει.



Χρησιμοποιήστε το πλυντήριο ρουχών κρύο νερό



Δεν λευκανετε



Όχι στεγνό καθαρισμό



Δεν στεγνώνεται ξηρό



Δεν σιδερώνετε



## ΣΥΜΒΑΤΙΚΗ ΕΓΓΥΗΣΗ

Το περιεχόμενο που υποδεικνύεται στη συνέχεια θα ισχύει από 01.01.2005 και αντικαθιστά σε κάθε περίπτωση και πλήρως οποιοδήποτε προγενέστερο μήνυμα αναφερόμενο στην εγγύηση που παρέχεται από την Forpa Pedretti S.p.A.

## ΣΥΜΒΑΤΙΚΗ ΕΓΓΥΗΣΗ

Η Forpa Pedretti S.p.A. με έδρα το Grumello del Monte (Italia) Via Volta 11, εγγυάται άμεσα στον Καταναλωτή ότι αυτό το Προϊόν, νέας κατασκευής, είναι απαλλαγμένο από ελαττώματα στα υλικά, στον σχεδιασμό και στην κατασκευή και συμμορφώνεται με τα χαρακτηριστικά που η ίδια δηλώνει.

Η παρούσα συμβατική εγγύηση ισχύει σε όλα τα κράτη μέλη της Ευρωπαϊκής Ένωσης και δεν εξαιρεί ούτε περιορίζει τα δικαιώματα του Καταναλωτή, σύμφωνα με τις διατάξεις αναγκαστικού δικαίου έναντι του Πωλητή του Προϊόντος.

Για να επωφεληθεί από την παρούσα συμβατική εγγύηση ο Καταναλωτής θα πρέπει να επιστρέψει το ελαττωματικό Προϊόν στον Πωλητή, παρουσιάζοντας του την απόδειξη αγοράς του Προϊόντος από την οποία προκύπτουν ευανάγνωστα η διεύθυνση του Πωλητή, η ημερομηνία αγοράς του Προϊόντος με τη σφραγίδα και υπογραφή του Πωλητή και την ένδειξη του ίδιου Προϊόντος ή εναλλακτικά τη ταμειακή νόμιμη απόδειξη, μη τροποποιημένη, από την οποία προκύπτουν καθαρά οι ίδιες πληροφορίες.

Η συμβατική εγγύηση ισχύει για Δώδεκα (12) μήνες από την ημερομηνία αγοράς του Προϊόντος. Κατά τη διάρκεια αυτής της περιόδου η Forpa Pedretti S.p.A. θα επισκευάσει ή θα αντικαταστήσει, κατά τη κρίση της, το ελαττωματικό Προϊόν.

Η συμβατική εγγύηση χορηγείται στον τελικό αγοραστή του Προϊόντος (Καταναλωτή) και δεν εξαιρεί ούτε περιορίζει τα υποχρεωτικά δικαιώματα του Καταναλωτή, τα οποία προβλέπει ο νόμος ή/και τα δικαιώματα που ο Καταναλωτής ενδέχεται να έχει έναντι του Πωλητή/Μεταπωλητή του Προϊόντος.

## ΕΞΑΙΡΕΣΕΙΣ ΤΗΣ ΣΥΜΒΑΤΙΚΗΣ ΕΓΓΥΗΣΗΣ

Από την συμβατική εγγύηση εξαιρούνται οι ζημιές που προκλήθηκαν στο Προϊόν από τις ακόλουθες αιτίες: χρήση μη συμμορφωμένη με τις οδηγίες που περιέχει το φύλλο οδηγιών χρήσης και με την συναρμολόγηση, κρούσεις και πτώσεις, έκθεση του Προϊόντος στην υγρασία ή σε ακραίες θερμικές ή περιβαλλοντικές συνθήκες ή σε απότομες αλλαγές αυτών των συνθηκών, διάβρωση, οξείδωση, μη εξουσιοδοτημένες τροποποιήσεις ή επισκευές του Προϊόντος, επισκευές με χρήση μη εγκεκριμένων ανταλλακτικών, ακατάλληλη χρήση, κακή συντήρηση ή έλλειψη συντήρησης, ακατάλληλη συντήρηση σε σύγκριση με όσα υποδεικνύονται στο φύλλο οδηγιών χρήσης και συναρμολόγησης, εσφαλμένη συναρμολόγηση, ατυχήματα, ενέργειες τροφών ή ποτών, ενέργειες χημικών προϊόντων, αιτίες ανωτέρας βίας.

Σε κάθε περίπτωση η Forpa Pedretti S.p.A. δεν αναλαμβάνει καμία ευθύνη για ζημιές σε πρόσωπα ή πράγματα, πέρα από το Προϊόν, όταν αυτές οι ζημιές προκλήθηκαν από αμέλεια στις οδηγίες / συστάσεις / προειδοποιήσεις που περιέχει το εγχειρίδιο ή εναλλακτικά το “Φύλλο οδηγιών χρήσης και Συναρμολόγησης” το οποίο συνοδεύει κάθε Προϊόν που προορίζεται για τον κάτοχο/χρήστη. (όπως για καθαρά παραδειγματικό σκοπό, στην περίπτωση του Προϊόντος Κρεβατιού: “Παρακολουθείτε συνεχώς το μωρό. Ελέγχετε ότι τα σεντόνια και οι κουβέρτες δεν καλύπτουν το κεφάλι του μωρού...”).

Επιπλέον, η Forpa Pedretti S.p.A. δεν αναλαμβάνει καμία ευθύνη για ζημιές σε πρόσωπα ή πράγματα, όταν η θραύση των προϊόντων της προκλήθηκε από αλλοίωση των εξαρτημάτων του Προϊόντος που υπόκεινται σε φθορά. Όλα τα εξαρτήματα από πλαστικό υλικό, θεωρούνται εξαρτήματα του Προϊόντος που υπόκεινται σε φθορά.

Advertências	PAG 111
Componentes da cadeira auto	PAG 116
Limitações e requisitos de utilização relativos ao produto e ao banco do automóvel	PAG 117
Uso no veículo	PAG 118
Regulação da altura do apoio da cabeça e das alças	PAG 119
Utilização da fivela	PAG 120
Regulação dos cintos de segurança, arnês	PAG 120
Reclinar o assento	PAG 120
Como instalar o sistema ISOFIX	PAG 120
Instalação no sentido da marcha (crianças entre 76 e 105 cm)	PAG 121
Remover a cadeira auto do veículo / desbloqueio do sistema ISOFIX	PAG 123
Remover o arnês (guardar o arnês de segurança)	PAG 123
Instalação com o cinto de segurança de 3 pontos (crianças entre 100 e 150 cm)	PAG 125
Instalação da cadeira com o cinto de segurança de 3 pontos e conectores isofix (crianças entre 100 e 150 cm)	PAG 126
Instalação do KID PAD	PAG 127
Utilização do redutor	PAG 127
Remover o revestimento	PAG 127
Manutenção e limpeza	PAG 128
Garantia convencional	PAG 129

**ADVERTÊNCIAS****ATENÇÃO:**

- Antes da utilização recomenda-se uma leitura atenta das instruções de utilização, as quais devem ser escrupulosamente respeitadas para se ter os níveis máximos de segurança do produto.
- Conservar cuidadosamente as instruções de utilização para qualquer eventual referência futura. As presentes instruções de utilização podem ser conservadas no compartimento previsto para o efeito da cadeira auto durante o período de utilização.
- A não observância escrupulosa das instruções de instalação da cadeira auto poderá implicar riscos para a sua criança.
- Não utilizar uma cadeira auto no assento da frente com airbags frontais ativos, porque pode ser perigoso. Esse risco não afeta os chamados airbags laterais.
- Esta Cadeira Auto está homologada nos termos do regulamento ECE R129/03 para o transporte de crianças com altura compreendida entre os 76 cm e os 150 cm e pode ser instalada:
  - No sentido da marcha (crianças com altura compreendida entre 76 e 105 cm), com sistema de fixação ISOFIX + Top Tether.
  - No sentido da marcha (crianças com altura compreendida entre 100 e 150 cm), com sistema de fixação ISOFIX + cinto de segurança de 3 pontos do veículo ou apenas cinto de 3 pontos do veículo.
- **ATENÇÃO:** Não instale a cadeira auto no sentido da marcha enquanto a criança não tiver 15 meses. A Cadeira auto pode ser instalada no sentido da marcha, a partir dos 76 cm de altura da criança.
- **AVISO IMPORTANTE:** Este produto é um avançado sistema de retenção i-Size para crianças. Está homologado nos termos do Regulamento N.º 129, para a utilização em bancos de veículos automóveis "compatíveis com os sistemas i-Size", como indicado pelo fabricante do veículo no respetivo Manual. Em caso de dúvidas, consulte o fabricante do sistema de retenção para crianças, ou o revendedor.
- **AVISO IMPORTANTE:** Este produto é um sistema avançado de retenção para crianças, classificado como elevação i-Size. Está homologado nos termos do regulamento N.º 129, para a utilização dentro de veículos em bancos "compatíveis com os sistemas i-Size", como indicado pelo fabricante do veículo no respetivo manual. Em caso de dúvidas, consulte o fabricante do sistema de retenção para crianças, ou o revendedor.
- **ADVERTÊNCIA:** NUNCA deixar a criança sem vigilância - a segurança da sua criança é sua responsabilidade.
- **ADVERTÊNCIA:** A instalação deve ser realizada por um adulto.
- **ADVERTÊNCIA:** É importante instalar corretamente a cadeira para automóvel para garantir a segurança da criança. Uma instalação errada pode comprometer a segurança da criança.
- **ADVERTÊNCIA:** Assegurar-se sempre que as pessoas que utilizam o produto, mesmo ocasionalmente (como por exemplo os avós), tenham lido as instruções de utilização ou que a elas tenha sido explicado a montagem e a utilização corretas do

## ADVERTÊNCIAS

- produto, por uma pessoa que tenha lido as instruções.
- **ADVERTÊNCIA:** manter sempre este manual à disposição, conservando-o junto ao produto.
  - **ADVERTÊNCIA:** Em caso de dúvida acerca da instalação e correta utilização da cadeira, contactar o fabricante do dispositivo de retenção para crianças.

### ANTES DE COMEÇAR

- **ADVERTÊNCIA:** Não instalar a cadeira para automóvel em bancos virados para a parte traseira do veículo ou bancos orientados lateralmente.
- **ADVERTÊNCIA:** Antes de instalar a cadeira verificar que o banco de passageiro utilizado tenha o encosto bloqueado em posição vertical.
- **ADVERTÊNCIA:** Não utilizar a cadeira em casa. Foi projetado para ser utilizado em automóveis.
- **ADVERTÊNCIA:** Certificar-se que bagagens ou outros objetos potencialmente capazes de causar contusões ou feridas ao ocupante da cadeira em caso de colisão estejam bem fixos.

### QUANDO UTILIZAR A CADEIRA

- **ADVERTÊNCIA:** Os elementos rígidos e as peças em material plástico do dispositivo de retenção para crianças devem ser posicionados e instalados de modo tal que, nas condições de normal utilização, não possam bloquear-se sob um banco móvel ou na porta do veículo.
- **ADVERTÊNCIA:** Se fornecido com o veículo, utilizar o dispositivo de bloqueio de abertura de portas a partir do interior. Isto para impedir a criança de abrir a porta.
- **ADVERTÊNCIA:** Fazer uma breve pausa durante uma longa viagem, de modo que a criança possa relaxar-se e apanhar um pouco de ar.
- **ADVERTÊNCIA:** Nunca deixar uma criança sem vigilância em um dispositivo de retenção para crianças.
- **ADVERTÊNCIA:** A cadeira para automóvel deve estar sempre fixada ao banco, mesmo se não estiver a ser utilizada.
- **ADVERTÊNCIA:** Após a montagem certificar-se que a cadeira esteja bem fixa ao banco e que não oscile. Se o cinto de segurança estiver frouxo, voltar a posicionar e instalar novamente a cadeira.
- **ADVERTÊNCIA:** Não utilizar o dispositivo de retenção para crianças sem o forro.
- **ADVERTÊNCIA:** Não substituir o forro por um forro diferente daquele aconselhado pelo fabricante, já que tem um impacto direto no funcionamento do dispositivo de retenção.
- **IMPORTANTE:** Durante longas viagens fazer paragens em intervalos regulares e verificar que a cadeira esteja corretamente instalada e que os cintos não se tenham afrouxado.
- **ADVERTÊNCIA:** Em caso de emergência é abrir o fecho rapidamente para libertar a criança. O fecho é por isso de fácil abertura e não deve estar coberto. Ensinar a criança a não brincar com o fecho.

## ADVERTÊNCIAS

- **ADVERTÊNCIA:** Não colocar debaixo da cadeira, entre o banco e a cadeira, tecidos (como por exemplo uma toalha ou uma almofada) já que em caso de acidente poderão alterar a segurança do produto.
- **ADVERTÊNCIA:** Durante o inverno prestar atenção a não posicionar a criança na cadeira usando roupas demasiado volumosas.
- **ADVERTÊNCIA:** Se sujeitos a temperaturas elevadas, os componentes metálicos e em plástico ficam quentes. Recomenda-se, portanto, cobrir a cadeira auto caso se deixe o carro estacionado ao sol.
- **ADVERTÊNCIA:** Certificar-se que os objetos móveis estejam imóveis, tais como bagagens ou livros no interior do veículo. Podem provocar lesões/feridas em caso de acidente.
- **ADVERTÊNCIA:** Não colocar bagagem na chapeleira sem a prender: em caso de acidente, pode causar sérios danos aos passageiros.
- **ADVERTÊNCIA:** Certificar-se que todos os dispositivos de bloqueio estão corretamente engatados antes da utilização.
- **ADVERTÊNCIA:** Não utilize peças sobressalentes ou acessórios não fornecidos ou aprovados pelo fabricante, pois podem tornar o produto pouco seguro.)
- Após um acidente, a cadeira auto poderá perder os requisitos de segurança em virtude dos danos sofridos, ainda que não sejam imediatamente visíveis.
- Recomenda-se, portanto, a sua substituição. Apenas o fabricante pode garantir a conformidade da cadeira auto com os requisitos de segurança, desde que se trate de um produto original.
- Não alterar o produto, de forma a evitar comprometer a sua segurança geral.
- Recomenda-se não remover logótipos/etiquetas do produto, de forma a evitar danificar o seu revestimento.
- Utilizar a cadeira auto mesmo no caso de viagens breves, porque é exatamente nestes casos que se verifica a maior parte dos acidentes.
- Antes de proceder à compra, verificar se a cadeira auto é compatível com o seu automóvel.
- Durante as viagens longas é aconselhável fazer algumas pausas, para permitir à criança alguns momentos de relaxe.
- Dar o bom exemplo pessoalmente e usar sempre o cinto de segurança.
- Recomendar à criança para nunca brincar com a fivela do arnés..

### CINTURÓN DE SEGURIDAD

- **ADVERTENCIA:** No use NUNCA puntos de anclaje diferentes de los descritos en las instrucciones.
- **ADVERTENCIA:** Asegúrese de que el arnés de la sillita para coche esté correctamente regulado para su hijo. El arnés debe estar bien ajustado: el espacio entre el cinturón y el pecho del niño no debe ser superior al grosor de dos dedos. El cinturón abdominal del arnés debe estar en la posición más baja posible para sujetar de manera adecuada la cadera del niño.

## ADVERTÊNCIAS

- ADVERTENCIA: Asegúrese de que todos los pasajeros se pongan los cinturones de seguridad; en caso de accidente, una persona sin cinturón de seguridad podría golpearse contra la sillita debido al impacto..
- ADVERTENCIA: No use un sistema de paso de cinturones diferente del indicado en el manual.
- ADVERTENCIA: El niño debe estar bien asegurado cuando se acomode en la sillita, aunque se trate de viajes cortos.

### EXPOSIÇÃO À LUZ SOLAR / DIAS QUENTES

- ADVERTÊNCIA: NUNCA deixar a criança sentada na cadeira enquanto o automóvel está estacionado, especialmente se exposta à luz direta do sol ou em um dia quente.
- ADVERTÊNCIA: NUNCA deixar a cadeira exposta ao sol por diversas horas, já que poderá ser perigoso para a criança porque as partes em metal e em plástico poderão esquentar-se. O tecido poderá desbotar-se. Cobrir a cadeira com uma tela se o carro estiver estacionado ao sol.

### CADEIRAS EM SEGUNDA MÃO ou CADEIRAS DANIFICADAS

- ADVERTÊNCIA: NUNCA comprar uma cadeira para automóvel em segunda mão. Poderá ter danos ou roturas internas não visíveis a olho nu.
- IMPORTANTE: A garantia do fabricante é exclusivamente para a primeira utilização do produto e está ligada ao proprietário da primeira compra.
- ADVERTÊNCIA: É necessário substituir a cadeira para automóvel e os cintos de segurança do veículo se danificados ou desgastados pela utilização.
- ADVERTÊNCIA: É necessário substituir a cadeira para automóvel caso tenha sofrido uma tensão violenta, em caso de acidente, que poderá ter provocado um rotura interna não visível a olho nu ou em caso de desgaste.
- A empresa FOPPAPEDRETTI declina qualquer responsabilidade pelo uso indevido do produto e por qualquer uso diferente destas instruções.

### AVISO IMPORTANTE

#### Dos 76 aos 105 cm de altura (i-Size ISOFIX Universal)

Este produto é um avançado sistema de retenção i-Size para crianças. É aprovado nos termos do regulamento No. 129/03 para a utilização em veículos com bancos "compatíveis com os sistemas i-Size", conforme especificado pelo fabricante do veículo no manual do automóvel. "Reclino i-Size" pode ser instalada em todos os bancos do automóvel aprovados i-Size e em todos os bancos do automóvel aprovados ISOFIX. Em caso de dúvidas, consulte o fabricante do sistema de retenção para crianças, ou o revendedor.

Dos 76 aos 105 cm, a instalação deve ser feita em bancos equipados com o Sistema Isofix e Top Tether.

**ADVERTÊNCIAS****Dos 100 cm ate os 150 cm (i-Size booster seat)**

Este é um sistema avançado de retenção para crianças, classificado como assento elevatório "i-Size". É aprovado nos termos do regulamento No. 129/03 para a utilização em veículos com bancos "compatíveis com os sistemas i-Size", conforme especificado pelo fabricante do veículo no manual do automóvel. "Reklino i-Size" pode ser instalada em todos os bancos do automóvel aprovados i-Size e em todos os bancos do automóvel aprovados UNIVERSAL, desde que não interfira com elementos internos do veículo. Em caso de dúvidas, consulte o fabricante do sistema de retenção para crianças, ou o revendedor.

**AVISOS! NÃO utilize o Top Tether dos 100 aos 150 cm.**

- Se no veículo não houver os pontos de ancoragem Isofix, "Clock i-Size" (na configuração 100-150 cm) pode ser instalada no sentido da marcha, com o cinto de segurança de 3 pontos do veículo, aprovado conforme o regulamento UN/ECE No. 16 ou equivalente.
- AVISOS! Ao utilizar o cinto de 3 pontos do veículo, certifique-se de que a parte abdominal do cinto fica corretamente posicionada sobre a bacia da criança.

## COMPONENTES DA CADEIRA AUTO

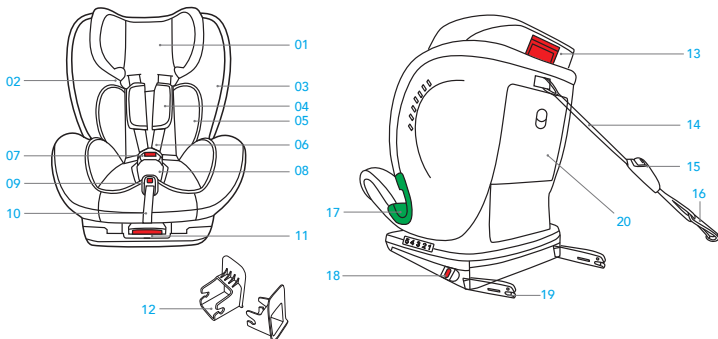

- |     |                                    |     |  |
|-----|------------------------------------|-----|--|
| 1.  | Apoio da cabeça                    | 12. | Guia para conector ISOFIX                |
| 2.  | Guia de passagem do cinto peitoral | 13. | Manípulo de regulação do apoio da cabeça |
| 3.  | Sistema de proteção lateral        | 14. | Top Tether                               |
| 4.  | Proteção do cinto peitoral         | 15. | Regulador Top Tether                     |
| 5.  | Reductor                           | 16. | Mosquetão de fixação Top Tether          |
| 6.  | Cinto de segurança de 5 pontos     | 17. | Guia de passagem do cinto abdominal      |
| 7.  | Fivela                             | 18. | Botão de desengate ISOFIX                |
| 8.  | Proteção entrepernas               | 19. | Conectores ISOFIX                        |
| 9.  | Correia de regulação das alças     | 20. | Compartimento das instruções             |
| 10. | Alavanca para reclinar o assento   |     |  |
| 11. | Alavanca de rotação do assento     |     |  |

Recomenda-se utilizar a cadeira auto com os conectores ISOFIX se o veículo estiver equipado com o engate ISOFIX .



## UTILIZAÇÃO A BORDO DO VEÍCULO

## LIMITAÇÕES E REQUISITOS DE UTILIZAÇÃO RELATIVOS AO PRODUTO E AO BANCO DO AUTOMÓVEL

**ATENÇÃO! Respeite escrupulosamente as seguintes limitações:**

- A Cadeira auto pode ser instalada no sentido da marcha, a partir dos 76 cm de altura da criança.
- **IMPORTANTE!** Não instale a cadeira auto no sentido da marcha enquanto a criança não tiver 15 meses.
- A Cadeira auto pode ser utilizada em todos os bancos de automóveis homologados com a norma i-Size (verifique o livro de instruções do veículo) e nos bancos dos automóveis pertencentes à “Lista de compatibilidade dos veículos” fornecida com a Cadeira auto.
- O banco do automóvel deve estar posicionado no sentido da marcha. Nunca instale esta Cadeira auto em bancos virados lateralmente ou posicionados no sentido inverso à marcha.

CADEIRA AUTO	GRUPO	MÉTODO DE INSTALAÇÃO	TIPO
Reklino i-Size	76-105 cm	ISOFIX + Top Tether	i-Size
Reklino i-Size	100-150 cm	ISOFIX + Cinto de 3 pontos	i-Size booster seat
Reklino i-Size	100-150 cm	Cinto de 3 pontos	i-Size booster seat

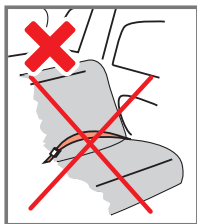
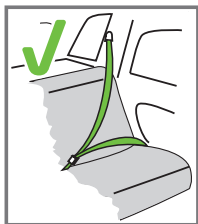



Só pode ser instalada se os veículos considerados adequados estiverem equipados com cintos de segurança de 3 pontos, homologados nos termos do Regulamento UN/ECE nº 16 ou de outras normas equivalentes.

## UTILIZAÇÃO DA CADEIRA AUTO

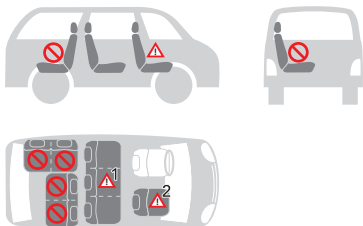
Il seggiolino auto può essere installato come mostrato in figura: TPURIST IN PT C'E' IT



• Orientação no sentido da marcha	SIM
• No sentido oposto ao da marcha	NÃO
• Com cintos de segurança de 2 pontos O uso de cintos de segurança de dois pontos aumenta significativamente o risco de lesões para a criança em caso de acidente.	NÃO
• Com cintos de segurança de 3 pontos O cinto de segurança deve estar homologado nos termos do regulamento ECE R16 ou outras normas equivalentes.	SIM
• Com sistema de fixação ISOFIX e Top Tethers Se dotado de airbag frontal ativo: arrastar bastante para trás o assento do passageiro e consultar as instruções contidas no manual da viatura.	SIM
• NÃO UTILIZAR EM ASSENTOS DE PASSAGEIROS EQUIPADOS COM AIRBAGS À FRENTE ATIVOS! O assento do passageiro da frente pode ser combinado ou não com os sistemas ISOFIX, com as mesmas advertências relativas a esses sistemas (deslizar o assento para trás e consultar as instruções contidas no manual de utilização do veículo).	SIM  <sup>2</sup>
• Nos assentos laterais traseiros	SIM
• No assento central traseiro A cadeira auto pode ser utilizada no assento traseiro central se estiver equipado com cinto de segurança de três pontos.	SIM  <sup>1</sup>

(Respeitar escrupulosamente as normas em vigor no país de residência).

## UTILIZAÇÃO DA CADEIRA AUTO

## REGULAÇÃO DA ALTURA DO APOIO DA CABEÇA E DAS ALÇAS

A regulação correta do apoio da cabeça garante a máxima proteção da criança na cadeira auto.

**Dos 76 aos 105 cm:** Quando se utiliza o arnês de 5 pontos, o apoio da cabeça deve ser regulado de forma a que entre as alças e a parte superior das costas exista um espaço igual a 1 dedo (1 cm).

**IMPORTANTE:** Soltar as alças para as costas antes de proceder à regulação do apoio da cabeça. A regulação das alças numa posição inferior ou superior em relação às costas da criança pode comprometer a segurança da criança.



**Dos 100 aos 150 cm:** Quando se utiliza o cinto de segurança de 3 pontos do veículo, o apoio da cabeça deve ser regulado de forma a que exista um espaço de dois dedos entre o apoio da cabeça e as costas da criança. Certificar-se que o cinto de segurança peitoral, que passa no “guia de passagem do cinto peitoral” ao lado do apoio da cabeça, está posicionado à altura das costas e não do pescoço da criança.



**Fig. 1 Para afrouxar o arnês:** Premir o botão de regulação e, simultaneamente, apertar as alças (cintos peitorais) na parte inferior, sob os revestimentos das proteções peitorais e puxá-las para a frente para afrouxá-las.

**IMPORTANTE:** Não puxar as alças apertando os revestimentos de proteção peitoral.

**Fig. 2 Regular o apoio da cabeça:** Premir o botão e levantar ou baixar o apoio da cabeça regulando-o de acordo com a estatura da criança. No Grupo 76-105cm, a regulação do apoio da cabeça regula também a altura das alças.

## UTILIZAÇÃO DA CADEIRA AUTO

### UTILIZAÇÃO DA FIVELA

**Para engatar a fivela:** Unir as linguetas da fivela central (fig. 3A, 3B) e inseri-las no alojamento previsto para o efeito dentro da fivela do arnês. Um clique indicará um engate correto (fig. 3C).

**Para desengatar a fivela:** Pressionar o botão vermelho para extrair as linguetas da fivela central (fig. 3D, 3E).

### REGULAÇÃO DOS CINTOS DE SEGURANÇA, ARNÊS

**Para afrouxar o arnês:** Premir o botão de regulação e, simultaneamente, apertar as alças (cintos peitorais) na parte inferior, sob os revestimentos das proteções peitorais e puxá-las para a frente para afrouxá-las (fqi. 4A).

**IMPORTANTE:** Não puxar as alças apertando os revestimentos de proteção peitoral.

**Apertar o arnês:** Puxar a correia de regulação do arnês de modo a esticá-la corretamente contra o corpo da criança. A correia está corretamente esticada quando o espaço entre o arnês e a criança não é superior à espessura de um dedo (1 cm) (fig. 4B).

🔧 **NOTA:** Controlar que o fecho esteja corretamente fixado puxando os arneses e os cintos abdominais.

**ATENÇÃO:** Não torcer nem sobrepor as correias do arnês.

### RECLINAR O ASSENTO

- **Dos 76 aos 105 cm:** a cadeira auto pode ser reclinada em 5 posições diferentes (pos. 1, 2, 3, 4, 5).
- **Dos 100 aos 150 cm:** a cadeira auto só pode ser reclinada em 1 posição.

**Para regular a inclinação:** Pressionar o manipulo de regulação debaixo da parte frontal do assento da cadeira e, mantendo-o pressionado, puxar ou empurrar o assento para a frente ou para atrás. Soltar o manipulo na posição e certificar-se do correto bloqueio do assento; será ouvido um “clique” quando foi feita a fixação (fig. 5).

### COMO INSTALAR O SISTEMA ISOFIX

Se o seu automóvel não dispuser de guias para conectores ISOFIX de série, inserir as guias fornecidas com a cadeira auto com a ranhura voltada para cima nos dois pontos de fixação ISOFIX da viatura.

🔧 **SUGESTÃO:** Os pontos de fixação ISOFIX encontram-se entre o banco e encosto do assento do veículo.

Alinhar os conectores ISOFIX com os pontos de fixação colocados no assento do veículo e pressionar até se ouvir um “clique”. O indicador presente em ambos os suportes ficará verde indicando um engate correto. Abanar a cadeira auto para certificar-se que está corretamente engatada. Empurrar a cadeira auto na direção do assento, certificando-se que ambos os conectores ISOFIX estão esticados na mesma posição (fig. 6).

## UTILIZAÇÃO DA CADEIRA AUTO

## INSTALAÇÃO NO SENTIDO DA MARCHA

(Crianças entre 76 e 105 cm, ISOFIX + Top Tether + arnês)

Instalação exclusiva em veículos equipados com o sistema de fixação ISOFIX e engate Top Tether.

**ADVERTÊNCIA!** A utilização da cadeira auto no sentido contrário ao da marcha é obrigatória para uma criança até aos 15 meses de idade e 76 cm de altura.

Premir simultaneamente ambos os lados do botão de regulação/desengate dos conectores ISOFIX e esticar os conectores ISOFIX (fig. 7).

Identificar os engates ISOFIX fornecidos com o veículo.

Se o seu automóvel não dispuser de guias para conectores ISOFIX de série, inserir as guias fornecidas com a cadeira auto, veja o parágrafo “*Como instalar o sistema ISOFIX*”.

Alinhar os conectores ISOFIX com os pontos de fixação colocados no assento do veículo e pressionar até se ouvir um “clique”. O indicador presente em ambos os suportes ficará verde indicando um engate correto. Verificar o engate correto de ambos os suportes. Abanar a cadeira auto para certificarse que está corretamente engatada (fig. 8).

Spingere il seggiolino contro il sedile, assicurarsi che entrambi i connettori ISOFIX Empurrar a cadeira auto na direção do assento, certificandose que ambos os conectores ISOFIX estão esticados na mesma posição. Não deve existir nenhum espaço entre o encosto do assento do veículo e a cadeira auto (fig. 9).

Apertar o cinto Top Tether e, se necessário, alongar a correia pressionando o botão de bloqueio previsto para o efeito e esticar a correia até ao comprimento desejado.

Engatar o dispositivo superior de fixação “Top Tether” no ponto de fixação indicado no manual de utilização do veículo.

Verificar a presença deste ícone dentro do habitáculo.

Esticar a correia do dispositivo Top Tether até que o indicador fique verde. Isto indica que a correia está esticada corretamente. A correia Top Tether deve passar por cima do encosto do assento do veículo, mas nunca por cima do apoio da cabeça. Se necessário, levantar ou retirar o apoio da cabeça do assento

**!** ENROLAR O EXCESSO DA CORREIA TOP TETHER E GUARDÁ-LO DE MODO A EVITAR QUE A CRIANÇA POSSA AGARRÁ-LO E BRINCAR COM ELE, UMA VEZ QUE PODE SER EXTREMAMENTE PERIGOSO.

Premir o botão de regulação e, simultaneamente, apertar as alças (cintos peitorais) na parte inferior, sob os revestimentos das proteções peitorais e puxá-las para a frente para afrouxá-las (fig. 12).

**IMPORTANTE:** Não puxar as alças apertando os revestimentos de proteção peitoral.

## UTILIZAÇÃO DA CADEIRA AUTO

Veja o parágrafo “Regulação dos cintos de segurança, Arnês”.

Premir o botão vermelho na fivela central para desengatar as alças (fig. 13).

Posicionar as alças ao lado da cadeira auto.

Colocar a criança na cadeira auto. Posicionar as alças sobre as costas da criança, unir as duas linguetas do cinto e engatá-las na fivela (fig. 14).

**IMPORTANTE!** A regulação correta do apoio da cabeça garante a máxima proteção da criança na cadeira auto. Quando se utiliza o Arnês de 5 pontos, o apoio da cabeça deve ser regulado de forma a que entre as alças e a parte superior das costas exista um espaço igual a 1 dedo (1 cm).

**IMPORTANTE:** Soltar as alças para as costas antes de proceder à regulação do apoio da cabeça.

**Para engatar a fivela:** Veja o parágrafo “Utilização da fivela”

**Apertar o Arnês:** Veja o parágrafo “Regulação dos cintos de segurança, Arnês”.

## PRECAUÇÕES PARA CERTIFICAR-SE QUE APERTOU CORRETAMENTE O ARNÊS DA CADEIRA AUTO

### IMPORTANTE



Para a segurança da criança, certificar-se sempre que...

- Os cintos do Arnês estão corretamente regulados de acordo com a estatura da criança e estão corretamente esticados;
- As correias peitorais estão reguladas na posição correta;
- Os cintos do Arnês não estão torcidos;
- As linguetas estão corretamente engatadas na fivela.

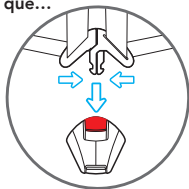

## UTILIZAÇÃO DA CADEIRA AUTO

**REMOVER A CADEIRA AUTO DO VEÍCULO / REMOÇÃO DO SISTEMA ISOFIX**

**Desengatar o Top Tether:** Para desengatar a correia Top Tether, premir o botão no dispositivo de regulação de tensão da correia Top Tether e soltar a correia para reduzir a tensão de fixação (fig. 15). Desengatar o mosquetão de fixação da correia.

Empurrar a cadeira auto contra o encosto do assento do automóvel (fig. 16).

Simultaneamente pressionar os botões de desengate ISOFIX e fazer reentrar os conectores ISOFIX (fig. 17). Remover a cadeira auto do veículo.

**REMOVER O ARNÊS (Guardar o arnês de segurança)**

1. Regular a inclinação da cadeira auto na posição 1 (fig 5).
2. Afrouxar completamente o cinto de 5 pontos da cadeira pressionando o botão de regulação dos arneses e, ao mesmo tempo, puxando os cintos peitorais, segurando-os na parte inferior, em baixo dos estofos das proteções peitorais (fig 4A).  
👉 NOTAS! Não puxar os arneses segurando os estofos de proteção peitoral
3. Levantar a correia Top Tether posicionando-a no apoio da cabeça e abrir a porta traseira (fig 18).
4. Como mostrado na fig. 19, fazer deslizar os cintos peitorais do suporte tensor de cinto (fig 19.1, fig 19.2, fig 19.3), desengatar as correias das proteções peitorais do gancho.
5. Posicionar o suporte tensor de cinto no compartimento traseiro (fig. 19.3A), e extrair os cintos peitorais, puxando-os da parte da frente da cadeira auto (fig 20).
6. Premir o botão vermelho na fivela central para desengatar as alças.
7. Remover o revestimento de proteção da fivela e conservá-lo num local seguro.
8. Levantar o tecido de revestimento do assento, fazendo-o deslizar do dispositivo de regulação do arnês e levantar o enchimento interno fazendo-o deslizar do dispositivo de regulação do arnês. Prestar atenção para puxar delicadamente.
9. Fazer deslizar o grupo fivela na direção do interior do olhal do tecido e do olhal do enchimento, abrir a porta do compartimento de alojamento e colocar a fivela. Fechar a porta.
10. Voltar a colocar corretamente o enchimento interior no assento.
11. Como mostrado na figura 25, abrir a porta do compartimento traseiro e inserir a correia Top Tether. Fechar a porta.
12. Cadeira auto após ter removido o arnês de 5 pontos (fig.26).

## UTILIZAÇÃO DA CADEIRA AUTO

## IMPORTANTE: MONTAGEM DO ARNÊS

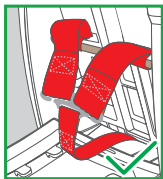

Repetir na ordem inversa as passagens da secção “Remover o arnês de 5 pontos”.

**IMPORTANTE:** Certificar-se da montagem correta e verificar que nenhuma correia está torcida. Certificar-se que os anéis em metal nas extremidades do cinto abdominal e da correia entrepernas com fivela e revestimento de proteção estão corretamente inseridos e bloqueados nos respetivos locais. Certificar-se que as extremidades das correias peitorais estão corretamente engatadas no suporte tensor de cinto. Em caso de dúvida contactar o fabricante.

**IMPORTANTE:** As correias peitorais devem passar por cima da barra metálica antes de serem engatadas no suporte tensor de cinto.

### INSTALAÇÃO NO SENTIDO DA MARCHA (Crianças entre 100 e 150 cm, Cinto de segurança de 3 pontos ou ISOFIX + cinto de segurança de 3 pontos)

Recomenda-se a utilização de cinto com 5 pontos o mais tempo possível. Quando a criança crescer até uma altura de 100 cm, a cadeira auto deve ser transformada para a utilização com crianças com altura compreendida entre 100 e 150 cm. Nesta configuração é necessário remover o cinto de 5 pontos (arnês) fornecido com a cadeira auto. Veja o parágrafo “Remover o arnês (Guardar o arnês de segurança)”.

Adequado apenas para utilização em veículos equipados com cinto de segurança de 3 pontos, estático ou com retrator, homologado de acordo com o Regulamento nº 16 da UN/ECE ou outras normas equivalentes.

Regular a inclinação do assento apenas na posição 1. Não é permitido o uso de outras inclinações



## UTILIZAÇÃO DA CADEIRA AUTO

**Modalidade A - INSTALAÇÃO COM O CINTO DE SEGURANÇA DE 3 PONTOS**

Pressionar os botões de desengate ISOFIX e fazer reentrar os conectores ISOFIX (fig.27).

Colocar a cadeira para crianças no banco do automóvel.

Empurrar a cadeira auto contra o encosto do assento. Não deve existir nenhum espaço entre o encosto do assento do veículo e a cadeira auto

Fazer passar a parte peitoral do cinto de 3 pontos atrás do apoio da cabeça da cadeira auto e através da guia de passagem do cinto peitoral verde (A) colocada na parte inferior do apoio da cabeça, do lado do retrator (fig. 28).

Colocar a criança na cadeira auto (fig. 29). Premir o botão e levantar ou baixar o apoio da cabeça regulando-o de acordo com a estatura da criança (fig. 30). Certificar-se do bloqueio correto na posição escolhida, (cf. par. "Regular o apoio da cabeça").

Puxar o cinto de segurança do veículo e, fazendo-o passar à frente da criança, engatar o cinto de segurança do veículo enfiando a ponta na fivela (B). Um "clique" indicará o engate correto.

**ATENÇÃO!** A fivela do cinto de segurança do veículo não deve ficar colocada na guia de passagem inferior do cinto abdominal.

Inserir o cinto peitoral e o cinto abdominal na guia de passagem inferior do lado próximo da fivela de engate do cinto de segurança do veículo (C).

Enfiar o cinto abdominal no lado oposto da cadeira auto na guia de passagem do cinto abdominal (D) (fig. 31).

**ATENÇÃO!** O cinto abdominal deve passar o mais baixo possível por cima da bacia da criança.

Inserir o cinto peitoral na guia de passagem do cinto prevista para o efeito (A), certificandose que não fica torcido.



📌 **NOTA:** Quando se utiliza o cinto de segurança de 3 pontos do veículo, o apoio da cabeça deve ser regulado de forma a que exista um espaço de dois dedos entre o apoio da cabeça e as costas da criança. Certificar-se que o cinto de segurança peitoral, que passa no "guia de passagem do cinto peitoral" ao lado do apoio da cabeça, está posicionado à altura das costas e não do pescoço da criança.

## UTILIZAÇÃO DA CADEIRA AUTO

Esticar o cinto como indicado na figura 31. Certificar-se que colocou o cinto abdominal o mais baixo possível, por cima da bacia da criança, e que o inseriu nas guias de passagem do cinto de segurança abdominal e engatou corretamente a fivela. O cinto peitoral deve passar na guia de passagem do cinto peitoral.

### Modalidade B - INSTALAÇÃO DA CADEIRA COM O CINTO DE SEGURANÇA DE 3 PONTOS E CONECTORES ISOFIX

Premir simultaneamente ambos os lados do botão de regulação/desengate dos conectores ISOFIX e esticar os conectores ISOFIX (fig. 32).

Identificar os engates ISOFIX fornecidos com o veículo.

Se o seu automóvel não dispuser de guias para conectores ISOFIX de série, inserir as guias fornecidas com a cadeira auto, veja o parágrafo “*Como instalar o sistema ISOFIX*”.

Alinhar os conectores ISOFIX com os pontos de fixação colocados no assento do veículo e pressionar até se ouvir um “clique”. O indicador presente em ambos os suportes ficará verde indicando um engate correto. Verificar o engate correto de ambos os suportes. Abanar a cadeira auto para certificarse que está corretamente engatada (fig. 33).

Empurrar a cadeira auto na direção do assento, certificandose que ambos os conectores ISOFIX estão esticados na mesma posição. Não deve existir nenhum espaço entre o encosto do assento do veículo e a cadeira auto.

Fazer passar a parte peitoral do cinto de 3 pontos atrás do apoio da cabeça da cadeira auto e através da guia de passagem do cinto peitoral verde (A) colocada na parte inferior do apoio da cabeça, do lado do retrator (fig. 34).

Colocar a criança na cadeira auto (fig. 35). Premir o botão e levantar ou baixar o apoio da cabeça regulando-o de acordo com a estatura da criança (fig. 36). Certificar-se do bloqueio correto na posição escolhida, (cf. par. “*Regular o apoio da cabeça*”).

Puxar o cinto de segurança do veículo e, fazendo-o passar à frente da criança, engatar o cinto de segurança do veículo enfiando a ponta na fivela (B). Um “clique” indicará o engate correto.

**ATENÇÃO!** A fivela do cinto de segurança do veículo não deve ficar colocada na guia de passagem inferior do cinto abdominal.

Inserir o cinto peitoral e o cinto abdominal na guia de passagem inferior do lado próximo da fivela de engate do cinto de segurança do veículo (C).

Enfiar o cinto abdominal no lado oposto da cadeira auto na guia de passagem do cinto abdominal (D) (fig. 37).

**ATENÇÃO!** O cinto abdominal deve passar o mais baixo possível por cima da bacia da criança.

Inserir o cinto peitoral na guia de passagem do cinto prevista para o efeito (A), certificandose que não fica torcido.

## UTILIZAÇÃO DA CADEIRA AUTO



📖 **NOTA:** Quando se utiliza o cinto de segurança de 3 pontos do veículo, o apoio da cabeça deve ser regulado de forma a que exista um espaço de dois dedos entre o apoio da cabeça e as costas da criança. Certificar-se que o cinto de segurança peitoral, que passa no “guia de passagem do cinto peitoral” ao lado do apoio da cabeça, está posicionado à altura das costas e não do pescoço da criança.

Esticar o cinto como indicado na figura 37. Certificar-se que colocou o cinto abdominal o mais baixo possível, por cima da bacia da criança, e que o inseriu nas guias de passagem do cinto de segurança abdominal e engatou corretamente a fivela. O cinto peitoral deve passar na guia de passagem do cinto peitoral.

### INSTALAÇÃO DO KID PAD

KID-PAD é um dispositivo que deve ser SEMPRE instalado na correia diagonal do cinto de segurança, para garantir uma correta proteção em caso de impacto.

Posicionar a correia diagonal sob os dois velcros do KID-PAD (fig. 38) fechá o KID-PAD sobre si mesmo (fig. 39), tendo atenção para que a parte em forma fique posicionada entre o queixo e o tórax da criança (fig. 40).

**ATENÇÃO!** O KID-Pad deve ser utilizado SEMPRE.

### UTILIZAÇÃO DO REDUTOR

O redutor do assento foi concebido para ser utilizado com crianças, para garantir um maior conforto e estabilidade e permitir uma posição mais deitada, evitando que a cabeça caia para a frente.

O redutor completo deve ser utilizado até que a criança atinja os 87 cm (fig 41).

### REMOVER O REVESTIMENTO (fig 42)

Soltar o arnês e remover o redutor se estiver presente.

Levantar o apoio da cabeça na posição máxima.

Remover, fazendo deslizar cuidadosamente, o tecido do apoio da cabeça.

Remover, fazendo deslizar cuidadosamente, o tecido da estrutura começando por um dos lados. Prestar atenção durante o deslizamento do tecido da guia de passagem do cinto abdominal.

Fazer deslizar o cinto separador de pernas do revestimento e remover o tecido.

Para voltar a colocar o revestimento, seguir o processo inverso.

## GARANTIA CONVENCIONAL

## MANUTENÇÃO E LIMPEZA

Recomenda-se utilizar apenas revestimentos originais dado tratarem-se de componentes cruciais para efeitos do funcionamento correto do dispositivo. Não utilizar a cadeira auto sem revestimento próprio.

## Limpeza

O **revestimento** pode ser removido e lavado na máquina de lavar roupa com um detergente delicado utilizando o programa para peças delicadas (30° C). Respeitar as indicações de lavagem contidas na respetiva etiqueta. As cores podem ficar esbatidas se lavadas a temperaturas superiores a 30 °C. Não centrifugar nem colocar na máquina de secar roupa (porque o tecido pode soltar-se do revestimento).

As **peças em plástico** podem ser limpas com água e sabão. Não utilizar detergentes agressivos (como solventes).

O **arnês** pode ser removido e lavado com sabão e água tépida.

## MANUTENÇÃO E LIMPEZA

**IMPORTANTE:** O revestimento é um elemento fundamental para a segurança da criança. Nunca utilizar a cadeira auto sem o revestimento nem substituí-lo, em circunstância alguma, por outros produtos não homologados, de forma a evitar colocar em risco a segurança da criança ou comprometer o funcionamento correto do dispositivo.

## Instruções de lavagem:

O revestimento pode ser removido, lavado a 30 °C e ser estendido a secar.



Lavar na máquina  
água gelada



Não alvejante



Não limpeza  
a seco



Não máquina de  
secar roupa



Não de ferro

## GARANTIA CONVENCIONAL

O conteúdo abaixo indicado entra em vigor a partir de 1º de janeiro de 2005 e substitui completamente qualquer título e mensagem anterior referente à garantia prestada pela empresa Foppa Pedretti S.p.A.

### GARANTIA CONVENCIONAL

**Foppa Pedretti S.p.A.** com sede em Grumello del Monte (Itália), Via Volta 11, garante diretamente ao consumidor que este produto, novo de fábrica, sem defeitos nos materiais, no projeto e na fabricação, está em conformidade com as características declaradas.

A presente garantia convencional, válida em todos os países membros da União Europeia, não exclui e não limita os direitos do Consumidor nos termos imperativos da lei em relação ao vendedor do Produto.

Para usufruir a presente garantia convencional, o Consumidor deve levar o produto defeituoso ao Vendedor e apresentar-lhe a prova de aquisição do produto, onde haja, de modo legível, o endereço do Vendedor, com a data da compra do produto, carimbo e assinatura do Vendedor, além da indicação do próprio produto ou, como alternativa, o recibo fiscal, não modificado, e que apresente de modo claro as mesmas informações mencionadas anteriormente.

A garantia convencional tem validade por doze (12) meses a partir da data de aquisição do produto. Durante este período, a empresa Foppa Pedretti S.p.A. conserta ou substitui o produto defeituoso, segundo sua discricão.

A garantia convencional concedida ao comprador final do produto (consumidor) e não exclui e nem limita os direitos imperativos do próprio consumidor como previstos pela lei e ou direitos que o consumidor pode ter contra o Vendedor/Revendedor do produto.

### EXCLUSÕES DA GARANTIA CONVENCIONAL.

A garantia convencional exclui os danos decorrentes pelas seguintes causas: uso não em conformidade com as disposições contidas no folheto de instruções para o uso e montagem, quedas e impactos, exposição do produto à humidade ou condições térmicas, ambientes extremos ou mudanças repentinas destas condições, corrosão, oxidação, modificações ou consertos não autorizados do produto, consertos efetuados com o uso de peças de reposição não autorizadas, uso impróprio, manutenção não efetuada ou efetuada de modo incorreto, manutenção imprópria em relação ao que foi indicado no folheto de instruções para o uso e a montagem, montagem não correta, acidentes, ações de alimentos ou bebidas, ações de produtos químicos e causas de força maior.

**De qualquer modo, a empresa Foppa Pedretti S.p.A. declina qualquer tipo de responsabilidade por danos causados às pessoas ou aos objetos, diferentes do produto, quando estes danos forem causados pela negligência das disposições/advertências contidas no manual, ou, como alternativa, no "Folheto de instruções para o uso e montagem" que acompanha todos os produtos destinados ao proprietário/ utilizador (como exemplo meramente exemplificativo, no caso do produto "Caminha": "Supervisione a criança constantemente. Controle para que os lençóis e as cobertas não cubram a cabeça da criança...").**

**A empresa Foppa Pedretti S.p.A. exige-se também de todos os tipos de responsabilidade por danos às pessoas ou objetos quando a rutura de seus produtos for causada pelo deterioramento dos produtos sujeito aos desgastes.** São considerados componentes do produto sujeitos a desgaste os componentes em material plástico.

Предупреждения	<b>СТР. 131</b>
Компоненты	<b>СТР. 136</b>
Ограничения и требования, касающиеся использования изделия и сиденья автомобиля	<b>СТР. 137</b>
Использование на автомобиле	<b>СТР. 138</b>
Регулировка высоты подголовника и лямок	<b>СТР. 139</b>
Использование пряжки	<b>СТР. 140</b>
Регулировка удерживающих ремней безопасности	<b>СТР. 140</b>
Чтобы наклонить сиденье	<b>СТР. 140</b>
Как установить систему isofix	<b>СТР. 140</b>
Установка по ходу движения автомобиля (дети ростом от 76 до 105 см)	<b>СТР. 141</b>
Снятие автокресла с автомобиля / разблокировка системы isofix	<b>СТР. 143</b>
Снятие удерживающих ремней (хранение ремней безоп)	<b>СТР. 143</b>
Установка с 3-точечным ремнем безопасности (дети ростом от 100 до 150 см)	<b>СТР. 145</b>
Установка автокресла с 3-точечным ремнем безопасности и соединителями isofix ((дети ростом от 100 до 150 см)	<b>СТР. 146</b>
Установка приспособления kid pad	<b>СТР. 147</b>
Использование вкладыша для самых маленьких	<b>СТР. 147</b>
Снятие обивки	<b>СТР. 147</b>
Чистка и обслуживание	<b>СТР. 148</b>
Гарантийные обязательства	<b>СТР. 149</b>

## ПРЕДУПРЕЖДЕНИЯ

### ВНИМАНИЕ!

- Перед тем, как приступить к использованию, рекомендуется внимательно ознакомиться с инструкцией по эксплуатации, которую необходимо строго соблюдать для максимальной безопасности изделия.
- Правильное крепление системы ISOFIX и опорной ножки имеет первостепенное значение для безопасности ребенка.
- Бережно храните инструкцию, чтобы иметь возможность обращаться к ней в будущем. В процессе эксплуатации данную инструкцию следует хранить в специальном отсеке автокресла.
- Несоблюдение этих инструкций может негативно отразиться на безопасности или стать причиной серьезных травм или смерти ребенка.
- Данное автокресло прошло омологацию в соответствии с регламентом ECE R129/03 для перевозки детей ростом от 76 см до 150 см и может устанавливаться:
  - По ходу движения (дети ростом от 76 до 105 см), с креплением ISOFIX + Top Tether.
  - По ходу движения (дети ростом от 100 до 150 см), с креплением ISOFIX + штатный 3-точечный ремень либо только штатный 3-точечный ремень.
- АЖНО: Не устанавливайте автокресло по ходу движения для детей возрастом младше 15 месяцев. Данное автокресло может быть установлено лицом по ходу движения автомобиля для ребёнка ростом начиная от 76 см.
- ВНИМАНИЕ: “i-Size” – это передовая система удерживающих устройств для перевозки детей. Она одобрена в соответствии с Регламентом № 129, для использования в автомобилях с сиденьями, совместимыми с системой «i-Size», как указано производителем автомобиля в руководстве пользователя. Если сомневаетесь, проконсультируйтесь с производителем систем безопасности для детей или продавцом.
- ВНИМАНИЕ : “i-Size” – это передовая система удерживающих устройств для перевозки детей. Она одобрена в соответствии с Регламентом № 129, для использования в автомобилях с сиденьями, совместимыми с системой “i-Size”, как указано производителем автомобиля в руководстве пользователя. Если сомневаетесь, проконсультируйтесь с производителем систем безопасности для детей или продавцом.
- ПРЕДУПРЕЖДЕНИЕ: НИКОГДА не оставляйте малыша без присмотра - вы несете ответственность за безопасность вашего ребенка.
- ПРЕДУПРЕЖДЕНИЕ: Установка должна производиться взрослыми лицами.
- ПРЕДУПРЕЖДЕНИЕ: Правильная установка автокресла играет важную роль в обеспечении безопасности вашего ребенка. Неправильная установка может отрицательно повлиять на безопасность ребенка.
- ПРЕДУПРЕЖДЕНИЕ: Обязательно следите за тем, чтобы лица, даже изредка пользующиеся изделием (например, бабушки и дедушки), прочитывали инструкцию, либо удостоверьтесь в том, что ознакомившееся с инструкцией лицо объяснило им правила установки и эксплуатации автокресла.
- ПРЕДУПРЕЖДЕНИЕ: Всегда храните данную инструкцию в легко доступном месте рядом с изделием.

## ПРЕДУПРЕЖДЕНИЯ

- **ПРЕДУПРЕЖДЕНИЕ:** При возникновении сомнений относительно установки и правильной эксплуатации автокресла обратитесь к производителю детского удерживающего устройства.

### ПЕРЕД НАЧАЛОМ ИСПОЛЬЗОВАНИЯ

- **ВНИМАНИЕ:** Не устанавливайте автокресло на автомобильные сиденья, которые повернуты в сторону задней части автомобиля и в боковом направлении.
- **ПРЕДУПРЕЖДЕНИЕ:** Перед установкой автокресла убедитесь в том, что спинка пассажирского сиденья заблокирована в вертикальном положении.
- **ПРЕДУПРЕЖДЕНИЕ:** Запрещается использовать автокресло в домашних условиях в качестве стула. Оно предназначено для использования в автомобиле.
- **ВНИМАНИЕ:** Проверьте, что багаж или другие предметы, которые теоретически могут нанести удары или повреждения сидящему в автокресле при аварии, надёжно закреплены.

### ПРИ ИСПОЛЬЗОВАНИИ АВТОКРЕСЛА

- **ПРЕДУПРЕЖДЕНИЕ:** Твёрдые элементы и пластмассовые части детского удерживающего устройства должны быть расположены и установлены таким образом, чтобы при нормальном использовании автомобиля они не застревали под подвижным сиденьем или в проеме дверцы.
- **ПРЕДУПРЕЖДЕНИЕ:** Используйте механизм блокировки открывания дверей автомобиля изнутри, если имеется в наличии. Это предотвратит открытие дверей ребёнком.
- **ПРЕДУПРЕЖДЕНИЕ:** Делайте небольшие остановки во время длинной поездки, чтобы ребёнок мог расслабиться и подышать свежим воздухом.
- **ПРЕДУПРЕЖДЕНИЕ:** Не оставляйте ребенка в детском удерживающем устройстве без присмотра.
- **ПРЕДУПРЕЖДЕНИЕ:** Размещенное на автомобильном сиденье автокресло обязательно должно быть закреплено при помощи системы ISOFIX и опорной ножки, даже если оно в данный момент не используется. В противном случае автокресло может нанести травмы пассажирам при резком торможении.
- **ПРЕДУПРЕЖДЕНИЕ:** После монтажа убедитесь в том, что автокресло надёжно зафиксировано и не качается. Если автомобильный ремень безопасности ослаб, верните его в прежнее положение и вновь установите автокресло.
- **ПРЕДУПРЕЖДЕНИЕ:** Не пользоваться удерживающим устройством для ребёнка без чехла.
- **ПРЕДУПРЕЖДЕНИЕ:** Не заменяйте чехол, рекомендованный изготовителем, другим чехлом, поскольку это может повлиять на правильность функционирования удерживающего устройства.
- **ВАЖНО:** Остановки во время длинной поездки лучше делать через регулярные промежутки, при этом проверяйте всегда правильность установки кресла, а также, что ремни безопасности не ослаблены.
- **ПРЕДУПРЕЖДЕНИЕ:** В случае аварии необходимо быстро расстегнуть пряжку-



## ПРЕДУПРЕЖДЕНИЯ

- замок и освободить ребёнка. Поэтому пряжка-замок должна легко открываться, не закрывайте её ничем. Не позволяйте ребёнку играть с пряжкой-замком.
- **ПРЕДУПРЕЖДЕНИЕ:** Не размещайте под автокреслом, между ним и автомобильным сиденьем, никаких текстильных изделий (например, полотенце или подушка), так как это может повлиять на безопасное функционирование изделия.
  - **ПРЕДУПРЕЖДЕНИЕ:** В зимнее время года не усаживайте ребёнка в автокресло, одетого в слишком объёмную одежду. Слишком объёмная одежда может стать причиной неправильной регулировки бретелей страховочных ремней автокресла. В случае аварии, ребёнок может не правильно удерживаться бретелями.
  - **ПРЕДУПРЕЖДЕНИЕ:** Металлические и пластиковые детали становятся горячими под воздействием высокой температуры. Поэтому рекомендуется накрывать автокресло при парковке автомобиля на солнце.
  - **ПРЕДУПРЕЖДЕНИЕ:** Багаж и другие тяжёлые предметы, особенно если колющие, должны быть надёжно закреплены в салоне автомобиля. В случае аварии незакреплённые предметы могут нанести травмы ребёнку.
  - **ПРЕДУПРЕЖДЕНИЕ:** Не оставляйте незакрепленные предметы на полке багажника: в случае аварии они могут нанести тяжелые травмы пассажирам.
  - **ПРЕДУПРЕЖДЕНИЕ:** Перед началом использования убедитесь в том, что все блокирующие устройства правильно застегнуты.
  - **ПРЕДУПРЕЖДЕНИЕ:** Запрещается пользоваться запчастями или комплектующими, не поставляемыми или не одобренными производителем, поскольку это может отрицательно сказаться на безопасности изделия.
  - В случае аварии автокресло может утратить безопасность вследствие полученных повреждений, даже если они не сразу станут очевидными.
  - Запрещается вскрывать автокресло, поскольку это может отрицательно повлиять на общую безопасность изделия.
  - Чтобы избежать повреждения обивки, не рекомендуется удалять логотипы/этикетки. Пользуйтесь автокреслом даже во время коротких поездок, поскольку большая часть аварий происходит именно в этих случаях.
  - Перед приобретением убедитесь в том, что автокресло совместимо с вашим автомобилем.
  - Во время дальних поездок рекомендуется делать остановки, чтобы ребенок мог немного отдохнуть.
  - Подавайте личный пример и обязательно пользуйтесь ремнем безопасности.
  - Объясните ребенку, что он ни в коем случае не должен играть с пряжкой удерживающих ремней.

## РЕМЁНЬ БЕЗОПАСНОСТИ

- **ПРЕДУПРЕЖДЕНИЕ:** Пользуйтесь ТОЛЬКО теми точками крепления, которые указаны в инструкции.
- **ПРЕДУПРЕЖДЕНИЕ:** Убедитесь в том, что удерживающие ремни автокресла

## ПРЕДУПРЕЖДЕНИЯ

правильно отрегулированы в зависимости от комплекции вашего ребенка. Удерживающие ремни необходимо отрегулировать достаточно плотно: расстояние между ляжками и грудью ребенка должно составлять максимум два пальца. Поясной ремень должен располагаться в самом низком положении из всех возможных, чтобы обеспечить правильную поддержку таза ребенка.

- **ПРЕДУПРЕЖДЕНИЕ:** Следите за тем, чтобы все пассажиры пользовались ремнями безопасности: в случае аварии и полученного удара лицо без ремня безопасности может толкнуть автокресло.
- **ПРЕДУПРЕЖДЕНИЕ:** Запрещается использовать систему продевания ремней, отличную от указанной в инструкции.
- **ПРЕДУПРЕЖДЕНИЕ:** Обязательно пристегивайте ремнями размещенного в автокресле ребенка, даже при коротких поездках.

### ВОЗДЕЙСТВИЕ СОЛНЕЧНЫХ ЛУЧЕЙ / ЖАРКИЕ ДНИ

- **ВНИМАНИЕ:** НИКОГДА не оставляйте ребёнка пристёгнутым в автокресле в припаркованном автомобиле, особенно, если автомобиль находится на солнце или в жаркие дни.
- **ВНИМАНИЕ:** НИКОГДА не оставляйте автокресло на несколько часов под воздействием прямых солнечных лучей, это может быть опасно для вашего ребёнка, так как металлические и пластмассовые детали автокресла могут сильно разогреться. Ткань обивки может выгореть. Прикройте ткань автокресла, если паркуете автомобиль на солнце.

### АВТОКРЕСЛО Б/У или ПОВРЕЖДЁННЫЕ АВТОКРЕСЛА

- **ВНИМАНИЕ:** НИКОГДА не пользуйтесь автокреслами, бывшими в употреблении другими. Они могут иметь незаметные для глаза внутренние повреждения.
- **ВАЖНО:** Гарантия даётся исключительно на впервые приобретённое изделие и предназначена для владельца первичной покупки.
- **ВНИМАНИЕ:** Необходимо заменить автокресло и автомобильные ремни безопасности, в случае их повреждения или износа.
- **ВНИМАНИЕ:** Автокресло необходимо заменить в случае сильного удара во время автомобильной аварии, что может привести к внутренним повреждениям изделия, не заметным глазу, а также при его износе.
- Компания FOPPAEDRETTI снимает с себя всякую ответственность за неправильное использование продукта и за любое использование, отличающееся от данных инструкций.

### ВАЖНОЕ ПРЕДУПРЕЖДЕНИЕ

#### От 76 см до 105 см (i-Size ISOFIX Universale)

“i-Size” – это передовая система удерживающих устройств для перевозки детей. Она утверждена в соответствии с Правилами №. в соответствии с Регламентом № 129/03, для использования в автомобилях с автокреслами, совместимыми с системой «i-Size», как указано производителем автомобиля в руководстве

## ПРЕДУПРЕЖДЕНИЯ

пользователя. “Reklino i-Size” можно устанавливать во все сертифицированные автокресла i-Size и ISOFIX. Если сомневаетесь, проконсультируйтесь с производителем систем безопасности для детей или с продавцом.

Для ребенка от 76 см до 105 см установка должна производиться на автокресла, оборудованные системой Isofix и Top Tether System.

### **От 100 см до 150 см (бустерное сиденье i-Size)**

i-Size” – передовая система удерживающих устройств для переноски детей. Она сертифицирована в соответствии с регламентом № 129/03, для использования внутри автомобилей с сиденьями, совместимыми с системой «i-Size», как указано производителем автомобиля в руководстве пользователя. “Reklino i-Size” можно устанавливать во все сертифицированные автокресла i-Size и ISOFIX и во все автокресла UNIVERSALE, если это позволяет внутреннее устройство салона автомобиля. Если сомневаетесь, проконсультируйтесь с производителем систем безопасности для детей или продавцом.

### **ВНИМАНИЕ! НЕ используйте Top Tether для детей 100 - 150 см.**

- Если автомобиль не оснащен системой Isofix, автокресло “Clock i-Size” (в конфигурации 100-150 см) может быть установлено по направлению движения с использованием 3-х точечного автомобильного ремня безопасности, утвержденного в соответствии с регламентом №16 UN/ECE 16 или равноценным ему.
- **ВНИМАНИЕ!** При использовании трехточечного ремня безопасности автомобиля убедитесь в том, поясная часть надежно охватывает таз ребенка.

## КОМПОНЕНТЫ

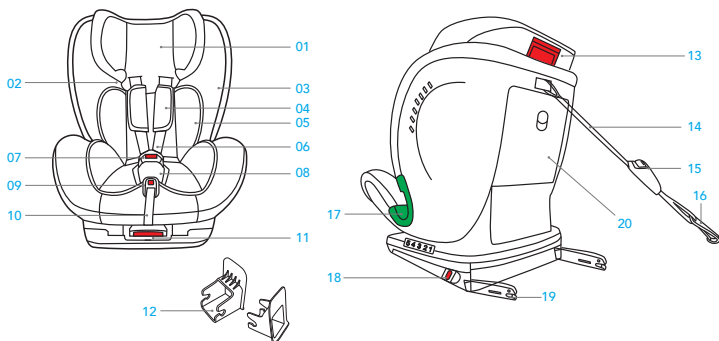

- |   |  |
|---|--|
| 1. Подголовник                            | 11. Рычаг поворота сиденья               |
| 2. Сквозная направляющая нагрудного ремня | 12. Направляющие ISOFIX                  |
| 3. Система боковой защиты                 | 13. Ручка регулировки подголовника       |
| 4. Мягкая защитная нагрудная накладка     | 14. Top tether                           |
| 5. Вкладыш                                | 15. Регулятор Top Tether                 |
| 6. 5-точечный ремень безопасности         | 16. Крючок для крепления Top Tether      |
| 7. Пряжка                                 | 17. Сквозная направляющая поясного ремня |
| 8. Защита промежности                     | 18. Кнопка отстегивания Isofix           |
| 9. Ремень регулировки лямок               | 19. Соединители ISOFIX                   |
| 10. Рычаг наклона сиденья                 | 20. Отделение с инструкциями             |

Автокресло рекомендуется использовать с соединителями ISOFIX в том случае, если автомобиль укомплектован креплением ISOFIX.

## ИСПОЛЬЗОВАНИЕ В САЛОНЕ АВТОМОБИЛЯ

## ОГРАНИЧЕНИЯ И ТРЕБОВАНИЯ, КАСАЮЩИЕСЯ ИСПОЛЬЗОВАНИЯ ИЗДЕЛИЯ И СИДЕНЬЯ АВТОМОБИЛЯ

**ВНИМАНИЕ! Строго придерживайтесь следующих ограничений:**

- Данное автокресло может быть установлено лицом по ходу движения автомобиля для ребёнка ростом начиная от 76 см.
- ВАЖНО: Не устанавливайте автокресло по ходу движения для детей возрастом младше 15 месяцев..
- Данное автокресло можно использовать на всех автомобильных сиденьях категории i-Size (проверьте инструкцию по эксплуатации автомобиля) и на сиденьях автомобилей, входящих в «Список совместимых автомобилей», поставляемый с автокреслом.
- Сидение автомобиля должно быть установлено по направлению движения. Запрещается использовать данное автокресло на сиденьях, повернутых боковой стороной или против движения автомобиля.

АВТОКРЕСЛО	ГРУППА	СПОСОБ УСТАНОВКИ	ОМОЛОГАЦИЯ
Reklino i-Size	76-105 cm	ISOFIX + Top Tether	i-Size
Reklino i-Size	100-150 cm	ISOFIX + 3-х точечный ремень	i-Size booster seat
Reklino i-Size	100-150 cm	3-х точечный ремень	i-Size booster seat

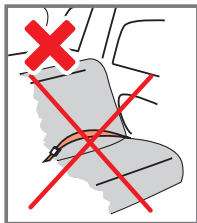
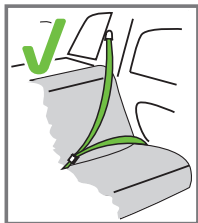



Установка разрешается лишь в том случае, если являющиеся совместимыми автомобили оснащены 3-х точечными ремнями безопасности, прошедшими типовые испытания в соответствии с правилами ЕЭК ООН №16 либо равнозначными нормами.

## ИСПОЛЬЗОВАНИЕ В САЛОНЕ АВТОМОБИЛЯ

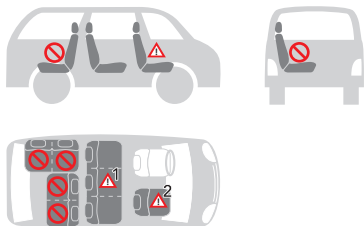
Автокресло можно установить, как показано на рисунке:



• Ориентация по ходу движения	ДА
• Против хода движения:	НЕТ
• С 2-х точечными ремнями безопасности Использование двухточечных ремней безопасности значительно увеличивает риск травмирования ребенка в случае аварии.	НЕТ
• С 3-х точечными ремнями безопасности Ремень безопасности должен быть одобрен в соответствии с Регламентом ECE R16 или другими эквивалентными стандартами.	ДА
• С системой крепления ISOFIX и Top Tether При наличии фронтальной подушки безопасности: сильно сдвиньте назад пассажирское сиденье и обратитесь к инструкциям, приведенным в руководстве по эксплуатации автомобиля.	ДА
• На переднем пассажирском сиденье <b>ЗАПРЕЩАЕТСЯ УСТАНАВЛИВАТЬ АВТОКРЕСЛО НА ПАССАЖИРСКОЕ СИДЕНЬЕ С АКТИВИРОВАННОЙ НАДУВНОЙ ПОДУШКОЙ БЕЗОПАСНОСТИ!</b> Сиденье переднего пассажира может сочетаться или не сочетаться с системами ISOFIX с теми же предупреждениями, относящимися к этим системам (сдвиньте сиденье назад и ознакомьтесь с инструкциями в руководстве по эксплуатации автомобиля).	ДА  <sup>2</sup>
• На заднем боковом сиденье	ДА
• На заднем центральном сиденье Детское кресло можно использовать на центральном заднем сиденье, если оно оснащено трехточечными ремнями безопасности.	ДА  <sup>1</sup>

(Строго соблюдайте требования законодательства, действующего в вашей стране).

## ИСПОЛЬЗОВАНИЕ В САЛОНЕ АВТОМОБИЛЯ

**РЕГУЛИРОВКА ВЫСОТЫ ПОДГОЛОВНИКА И ЛЯМОК**

Правильная регулировка подголовника обеспечит максимальную защиту вашего ребенка, находящегося в автокресле.

**От 76 см до 105 см:** При использовании 5-ти точечного удерживающего ремня подголовник регулируется таким образом, чтобы между ляжками и верхней частью плеч оставался промежуток толщиной в 1 палец (1 см). **ВАЖНО:** Перед регулировкой подголовника ослабьте плечевые лямки. Если лямки будут отрегулированы в слишком высоком или слишком низком положении относительно плеч ребенка, это может отрицательно сказаться на его безопасности.



**От 100 см до 150 см:** При использовании 3-х точечного ремня безопасности автомобиля подголовник необходимо отрегулировать таким образом, чтобы между ним и плечами ребенка оставалось расстояние в два пальца. Проследите за тем, чтобы нагрудный защитный ремень, пропущенный через «проушину направляющей нагрудного ремня» сбоку от подголовника, располагался на уровне плеч, а не шеи ребенка.

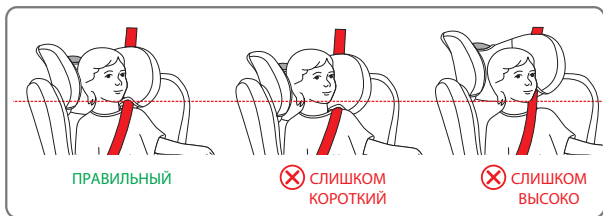

**рис. 1 Чтобы ослабить удерживающий ремень:** Нажмите кнопку регулировки, взявшись при этом за нижнюю часть лямок (нагрудных ремней), под набивными защитными нагрудниками, и потяните их вперед, чтобы ослабить.

**ВАЖНО:** Не тяните за бретели, держась за мягкие нагрудные защитные накладки.

**рис. 2 Регулировка подголовника:** Нажмите кнопку и поднимите или опустите подголовник, отрегулировав его в зависимости от роста ребенка. В Группе 76-105см от регулировки подголовника зависит и высота лямок.

## ИСПОЛЬЗОВАНИЕ В САЛОНЕ АВТОМОБИЛЯ

**ИСПОЛЬЗОВАНИЕ ПРЯЖКИ**

**Чтобы застегнуть пряжку:** Совместите язычки центральной пряжки (рис. 4a-b) и вставьте их в специальный паз внутри пряжки удерживающего ремня (рис. 4c). При правильном застегивании должен прозвучать щелчок (рис. 3).

**Чтобы отстегнуть пряжку:** Нажмите красную кнопку, чтобы извлечь язычки из центральной пряжки (рис. 4d-e).

**РЕГУЛИРОВКА УДЕРЖИВАЮЩИХ РЕМНЕЙ БЕЗОПАСНОСТИ**

**Чтобы ослабить удерживающие ремни:** Нажмите кнопку регулировки и, одновременно с этим, возьмитесь за лямки (нагрудные ремни) в нижней части, под мягкой набивкой нагрудных накладок, потянув вперед, чтобы ослабить их натяжение.

**ВАЖНО:** Запрещается тянуть лямки, держась за набивку нагрудных накладок.

**Чтобы затянуть удерживающие ремни:** Потяните ремень регулировки удерживающих ремней, чтобы правильно натянуть их с учетом комплекции ребенка. При правильном натяжении промежуток между удерживающими ремнями и ребенком не должен превышать толщину одного пальца (1 см).

👉 **ПРИМЕЧАНИЕ:** Убедитесь в том, что пряжка правильно застегнута, потянув за лямки и поясные ремни.

👉 **ВНИМАНИЕ:** Не допускайте перекручивания и наложения друг на друга удерживающих ремней.

**ЧТОБЫ НАКЛОНИТЬ СИДЕНЬЕ**

- **От 76 см до 105 см:** Возможен наклон сиденья автокресла в 5 положениях (поз. 1,2,3,4,5).
- **От 100 см до 150 см:** сиденье автокресла может использоваться только в положении 1.

**Чтобы отрегулировать угол наклона:** Нажмите на регулировочный рычаг, который находится на передней части автокресла и, удерживая его нажатым, потяните на себя или нажмите на сиденье, чтобы переместить его вперед или назад. Отпустите рычаг, когда достигнуто нужное положение, и убедитесь, что сиденье хорошо заблокировано, послышится характерный щелчок, указывающий на правильность зацепления.

**КАК УСТАНОВИТЬ СИСТЕМУ ISOFIX**

Если ваша машина не укомплектована штатными направляющими для соединителей ISOFIX, вставьте направляющие, входящие в комплект автокресла, в две точки крепления ISOFIX автомобиля; при этом выемка должна быть развернута вверх.

👉 **ПОДСКАЗКА:** Точки крепления ISOFIX находятся между автомобильным сиденьем и его спинкой.

Выровняйте соединители ISOFIX по отношению к точкам крепления на автомобильном сиденье и нажмите на них до щелчка. При пристегивании



## ИСПОЛЬЗОВАНИЕ В САЛОНЕ АВТОМОБИЛЯ

индикатор, присутствующий на обеих скобах, поменяет цвет на зеленый. Проверьте правильность крепления обеих скоб. Потрясите автокресло, чтобы убедиться в правильности крепления. Толкните автокресло по направлению к сиденью автомобиля, убедившись в том, что оба выдвинутых соединителя ISOFIX находятся в одинаковом положении.

### УСТАНОВКА ПО ХОДУ ДВИЖЕНИЯ АВТОМОБИЛЯ

**(Дети ростом от 76 до 105 см, ISOFIX + Top Tether + удерживающие ремни)**

Установка только в автомобили, оснащенные системой крепления ISOFIX и креплением Top Tether.



**ПРЕДУПРЕЖДЕНИЕ!** Использование автокресла против хода движения является обязательным для детей возрастом до 15 месяцев и ростом до 76 см.

Одновременно нажмите на обе стороны кнопки регулировки/расцепления соединителей ISOFIX и выдвиньте соединители ISOFIX.

Найдите крепления ISOFIX, которыми оснащен ваш автомобиль.

Если ваша машина не укомплектована штатными направляющими для соединителей ISOFIX, вставьте направляющие, входящие в комплект автокресла, см. раздел *“Как установить систему ISOFIX”*.

Выверните соединители ISOFIX по отношению к точкам крепления на автомобильном сиденье и нажмите на них до щелчка. При пристегивании индикатор, присутствующий на обеих скобах, поменяет цвет на зеленый.

Проверьте правильность крепления обеих скоб. Потрясите автокресло, чтобы убедиться в правильности крепления.

Толкните автокресло по направлению к сиденью автомобиля, убедившись в том, что оба выдвинутых соединителя ISOFIX находятся в одинаковом положении. Между спинкой автомобильного сиденья и автокреслом не должно быть зазора.

Возьмитесь за ремень Top Tether и, при необходимости, удлините его, нажав на специальную блокировочную кнопку; вытягивайте ремень вплоть до достижения желаемой длины.

Пристегните верхнее крепежное устройство Top Tether к точке крепления, указанной в руководстве по эксплуатации автомобиля. Убедитесь, что в салоне автомобиля присутствует данный символ.

Натягивайте якорный ремень Top Tether до тех пор, пока индикатор не станет зеленым. Это указывает на правильное натяжение ремня. Ремень Top Tether должен проходить над спинкой автомобильного сиденья и ни в коем случае не над подголовником. При необходимости поднимите или демонтируйте подголовник с сиденья.

**!** СВЕРНИТЕ СВОБОДНЫЙ КОНЕЦ РЕМНЯ TOP TETHER И ПОЗАБОТЬТЕСЬ О ТОМ, ЧТОБЫ РЕБЕНОК НЕ МОГ ЕГО ДОСТАТЬ И ИГРАТЬ С НИМ, ПОСКОЛЬКУ ЭТО МОЖЕТ БЫТЬ КРАЙНЕ ОПАСНО.

## ИСПОЛЬЗОВАНИЕ В САЛОНЕ АВТОМОБИЛЯ

Нажмите кнопку регулировки и, одновременно с этим, возьмитесь за ляжки (нагрудные ремни) в нижней части, под мягкой набивкой нагрудных накладок, потянув вперед, чтобы ослабить их натяжение.

**ВАЖНО:** Запрещается тянуть ляжки, держась за набивку нагрудных накладок. см. раздел “Регулировка удерживающих ремней безопасности”.

Чтобы отстегнуть ляжки, нажмите красную кнопку на центральной пряжке.

Разместите ляжки сбоку автокресла.

Разместите ребенка в автокресле. Расположите ляжки над плечами ребенка, соедините два язычка ремня и пристегните их к пряжке.

**ВАЖНО!** Правильная регулировка подголовника обеспечит максимальную защиту вашего ребенка, находящегося в автокресле. При использовании 5-ти точечного удерживающего ремня подголовник регулируется таким образом, чтобы между ляжками и верхней частью плеч оставался промежуток толщиной в 1 палец (1 см).

**ВАЖНО:** Перед регулировкой подголовника ослабьте плечевые ляжки.

**Чтобы застегнуть пряжку:** см. раздел “Использование Пряжки”

**Чтобы затянуть удерживающие ремни:** см. раздел “Регулировка удерживающих ремней безопасности”.

## МЕРЫ ПРЕДОСТОРОЖНОСТИ ДЛЯ ПРОВЕРКИ ПРАВИЛЬНОГО ПРИСТЕГИВАНИЯ УДЕРЖИВАЮЩИХ РЕМНЕЙ АВТОКРЕСЛА

### ВАЖНО



Для обеспечения безопасности ребенка обязательно убедитесь в том, что...

- удерживающие ремни правильно отрегулированы с учетом роста ребенка и правильно натянуты;
- нагрудные ремни отрегулированы в правильном положении;
- удерживающие ремни не перекручены;
- язычки правильно зафиксированы в пряжке.

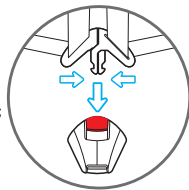

## ИСПОЛЬЗОВАНИЕ В САЛОНЕ АВТОМОБИЛЯ

**СНЯТИЕ АВТОКРЕСЛА С АВТОМОБИЛЯ / РАЗБЛОКИРОВКА СИСТЕМЫ ISOFIX**

**Чтобы отстегнуть ремень Top Tether:** Чтобы отстегнуть ремень Top Tether, нажмите кнопку на устройстве регулировки натяжения Top Tether и ослабьте ремень, чтобы уменьшить силу его фиксации. Отстегните карабин крепления ремня.

Толкните автокресло по направлению к спинке автомобильного сиденья. Одновременно с этим нажмите кнопки расцепления системы ISOFIX и вдвиньте внутрь соединители ISOFIX.

Снимите автокресло с автомобиля.

**СНЯТИЕ УДЕРЖИВАЮЩИХ РЕМНЕЙ (Хранение ремней безоп)**

1. Отрегулируйте наклон автокресла в положение 1 (рис. 5).
2. Ослабьте полностью 5-точечный ремень автокресла, нажав на кнопку регулировки бретелей и потянув до конца за нагрудные ремни, придерживая их в нижней части, ниже мягких нагрудных защитных накладок (рис. 4А).  
 ➔ ПРИМЕЧАНИЯ! Не вытаскивайте бретели, держась за мягкие нагрудные защитные накладки
3. Поднимите лямку Top Tether на подголовник и откройте заднюю дверцу (рис. 18).
4. Как показано на рис. 19, снимите нагрудные ремни с кронштейна натяжителя ремня (рис. 19.1, рис. 19.2, рис. 19.3), отстегните ремни защитных нагрудников от крючка.
5. Расположите кронштейн натяжителя ремня в заднем отсеке (рис. 19.3А) и снимите нагрудные ремни, потянув их за переднюю часть автомобильного сиденья (рис. 20).
6. Чтобы отстегнуть лямки, нажмите красную кнопку на центральной пряжке.
7. Удалите защитную накладку пряжки и уберите ее в надежное место.
8. Приподнимите тканевую обивку сиденья, вытянув ее из регулировочного механизма удерживающих ремней; приподнимите внутренний наполнитель, аккуратно вытянув его из регулировочного механизма удерживающих ремней.
9. Протяните по направлению внутрь узел пряжки из прорези в тканевой обивке и прорези в наполнителе, откройте дверцу отсека для хранения и поместите туда пряжку. Вновь закройте дверцу.
10. Верните на прежнее место внутренний наполнитель сиденья.
11. Как показано на рис. 25, откройте дверцу заднего отсека и вставьте лямку Top Tether. Закройте отсек.
12. Автокресло после снятия 5-точечного ремня (рис. 26).

## ИСПОЛЬЗОВАНИЕ В САЛОНЕ АВТОМОБИЛЯ

## ВАЖНО: СБОРКА ЖГУТА

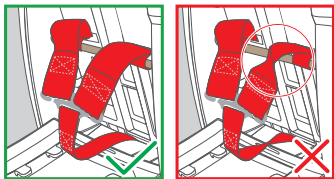

Повторите шаги раздела в обратном порядке. «Снять 5-точечный ремень».

**IMPORTANTE:** ВАЖНО: Обеспечьте правильную сборку, убедитесь, что ремни не перекручены. Убедитесь, что металлические кольца на концах поясного ремня и пахового ремня с пряжкой и защитной прокладкой правильно вставлены и зафиксированы в соответствующих местах. Убедитесь, что концы нагрудных ремней правильно зацеплены за кронштейн натяжителя ремня. В случае сомнений свяжитесь с производителем.

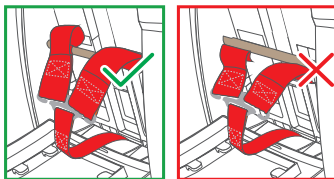

**ВАЖНО:** нагрудные ремни должны проходить над металлической стержень перед тем, как зацепиться за скобу натяжителя ремня.

### УСТАНОВКА ПО ХОДУ ДВИЖЕНИЯ АВТОМОБИЛЯ (Дети ростом от 100 до 150 см, 3-точечный ремень безопасности или ISOFIX + 3-точечный ремень безопасности)

Рекомендуется как можно дольше использовать 5-точечный ремень безопасности. Когда рост ребенка достигнет 100 см, автокресло следует трансформировать, чтобы адаптировать его для детей ростом от 100 до 150 см. В данной конфигурации следует снять 5-точечный (удерживающий) ремень, входящий в комплект автокресла. См. параграф “Снятие удерживающих ремней (хранение ремней безоп)”.

Подходит исключительно для использования в автомобилях, оснащенных 3-х точечным ремнем безопасности, который может быть статическим либо с механизмом втягивания и должен пройти типовые испытания в соответствии с правилами ЕЭК ООН № 16 либо равнозначными стандартами.

Наклоните сиденье в единственное разрешенное положение 1. Другой угол наклона запрещается.

## ИСПОЛЬЗОВАНИЕ В САЛОНЕ АВТОМОБИЛЯ

**Способ А - УСТАНОВКА С 3-ТОЧЕЧНЫМ РЕМНЕМ БЕЗОПАСНОСТИ**

Нажмите кнопки расцепления системы ISOFIX и выдвиньте внутрь соединители ISOFIX (рис. 27).

Разместите автокресло на автомобильном сиденье.

Толкните автокресло по направлению к спинке автомобильного сиденья. Между спинкой автомобильного сиденья и автокреслом не должно быть зазора.

Пропустите нагрудную часть 3-точечного ремня за подголовником автокресла и через сквозную направляющую зеленый нагрудного ремня «А» в нижней части подголовника, со стороны механизма втягивания (рис. 28).

Разместите ребенка в автокресле (рис. 29). Нажмите кнопку и поднимите или опустите подголовник, отрегулировав его в зависимости от роста ребенка (рис.30). Проверьте правильную блокировку в выбранной позиции, (см. раздел «Регулировка подголовника»).

Потяните штатный 3-х точечный ремень безопасности и, протянув его перед ребенком, застегните пряжку ремня безопасности автомобиля, вставив наконечник в пряжку (В). При правильном застегивании прозвучит щелчок.

**ВНИМАНИЕ!** Пряжка ремня безопасности автомобиля не должна размещаться в нижней направляющей, через которую проходит поясной ремень.

Вставьте нагрудный и поясной ремни в нижнюю проушину, рядом с пряжкой застегивания ремня безопасности автомобиля (С). Вставьте поясной ремень в прорезь для поясного ремня с противоположной стороны автокресла (D) (рис. 31).

**ВНИМАНИЕ!** Поясной ремень должен максимально низко проходить над тазом Вашего ребенка.

Вставьте нагрудный ремень в специальную проушину направляющей ремня и убедитесь в том, что он не перекручен (А).

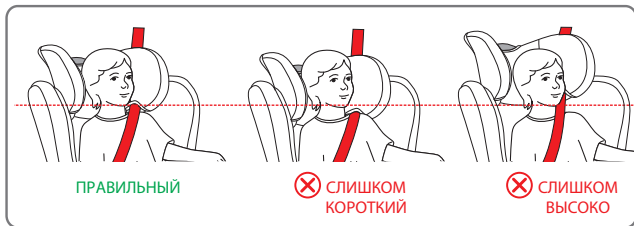

☞ **ПРИМЕЧАНИЕ:** При использовании 3-х точечного ремня безопасности автомобиля подголовник необходимо отрегулировать таким образом, чтобы между ним и плечами ребенка оставалось расстояние в два пальца. Проследите за тем, чтобы нагрудный защитный ремень, пропущенный через «проушину направляющей нагрудного ремня» сбоку от подголовника, располагался на уровне плеч, а не шеи ребенка.

## ИСПОЛЬЗОВАНИЕ В САЛОНЕ АВТОМОБИЛЯ

Натяните ремень, как показано на рисунке 31. Проследите за тем, чтобы поясной ремень располагался как можно ниже, над тазом ребенка; убедитесь в том, что он пройдет через сквозные направляющие поясного ремня безопасности, а также в том, что пряжка правильно застегнута. Нагрудный ремень должен быть проведен через сквозную направляющую нагрудного ремня.

### Способ В - УСТАНОВКА АВТОКРЕСЛА С 3-ТОЧЕЧНЫМ РЕМНЕМ БЕЗОПАСНОСТИ И СОЕДИНИТЕЛЯМИ ISOFIX

Одновременно нажмите на обе стороны кнопки регулировки/расцепления соединителей ISOFIX и выдвиньте соединители ISOFIX (рис. 32).

Найдите крепления ISOFIX, которыми оснащен ваш автомобиль.

Если ваша машина не укомплектована штатными направляющими для соединителей ISOFIX, вставьте направляющие, входящие в комплект автокресла, см. раздел *“Как установить систему ISOFIX”*.

Выровняйте соединители ISOFIX по отношению к точкам крепления на автомобильном сиденье и нажмите на них до щелчка. При пристегивании индикатор, присутствующий на обеих скобах, поменяет цвет на зеленый.

Проверьте правильность крепления обеих скоб. Потрясите автокресло, чтобы убедиться в правильности крепления (рис. 33).

Толкните автокресло по направлению к сиденью автомобиля, убедившись в том, что оба выдвинутых соединителя ISOFIX находятся в одинаковом положении. Между спинкой автомобильного сиденья и автокреслом не должно быть зазора.

Пропустите нагрудную часть 3-точечного ремня за подголовником автокресла и через сквозную направляющую зеленый нагрудного ремня «А» в нижней части подголовника, со стороны механизма втягивания (рис. 34).

Разместите ребенка в автокресле (рис. 35). Нажмите кнопку и поднимите или опустите подголовник, отрегулировав его в зависимости от роста ребенка (рис. 36). Проверьте правильную блокировку в выбранной позиции, (см. раздел *“Регулировка подголовника”*).

Потяните штатный 3-х точечный ремень безопасности и, протянув его перед ребенком, застегните пряжку ремня безопасности автомобиля, вставив наконечник в пряжку (В). При правильном застегивании прозвучит щелчок.

**ВНИМАНИЕ!** Пряжка ремня безопасности автомобиля не должна размещаться в нижней направляющей, через которую проходит поясной ремень.

Вставьте нагрудный и поясной ремни в нижнюю проушину, рядом с пряжкой застегивания ремня безопасности автомобиля (С). Вставьте поясной ремень в прорезь для поясного ремня с противоположной стороны автокресла (D) (рис. 37).

**ВНИМАНИЕ!** Поясной ремень должен максимально низко проходить над тазом Вашего ребенка.

Вставьте нагрудный ремень в специальную проушину направляющей ремня и убедитесь в том, что он не перекручен (А).

## ИСПОЛЬЗОВАНИЕ В САЛОНЕ АВТОМОБИЛЯ

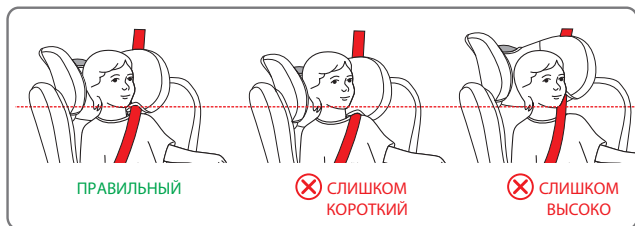

**ПРИМЕЧАНИЕ:** При использовании 3-х точечного ремня безопасности автомобиля подголовник необходимо отрегулировать таким образом, чтобы между ним и плечами ребенка оставалось расстояние в два пальца. Проследите за тем, чтобы нагрудный защитный ремень, пропущенный через «проушину направляющей нагрудного ремня» сбоку от подголовника, располагался на уровне плеч, а не шеи ребенка.

Натяните ремень, как показано на рисунке 37. Проследите за тем, чтобы поясной ремень располагался как можно ниже, над тазом ребенка; убедитесь в том, что он пройдет через сквозные направляющие поясного ремня безопасности, а также в том, что пряжка правильно застегнута. Нагрудный ремень должен быть продет через сквозную направляющую нагрудного ремня.

### УСТАНОВКА ПРИСПОСОБЛЕНИЯ KID PAD

Приспособление KID PAD ВСЕГДА устанавливается на диагональный ремень безопасности, чтобы обеспечить правильную защиту в случае удара.

Расположить диагональный ремень под двумя липучками KID-PAD (рис. 38) застегнуть его (рис. 39), убедившись в том, что фасонная часть расположена между подбородком и грудной клеткой ребёнка (рис. 40).

**ВНИМАНИЕ!** Приспособление KID PAD необходимо использовать ВСЕГДА.

### ИСПОЛЬЗОВАНИЕ ВКЛАДЫША

Вкладыш для сиденья предназначен для использования при перевозке ребенка и обеспечивает еще более удобное и надежное размещение: ребенок занимает более расслабленное положение, а его головка не наклоняется вперед.

Весь вкладыш целиком должен использоваться до тех пор, пока рост ребенка не достигнет 87 см (рис. 41).

### ЧТОБЫ СНЯТЬ ОБИВКУ (рис. 42)

Ослабьте удерживающие ремни и извлеките вкладыш (при наличии).

Установите подголовник в максимально высокое положение.

Осторожно снимите тканевую обивку с подголовника.

Осторожно снимите тканевую обивку с каркаса, начиная с боковой стороны;

## ЧИСТКА И ОБСЛУЖИВАНИЕ

соблюдайте особую осторожность при отделении обивки от направляющей, через которую продевается поясной ремень.

Отделите от обивки паховый ремень и снимите ее.

Чтобы вернуть обивку обратно, выполните процедуру в обратном порядке.

### ЧИСТКА И ОБСЛУЖИВАНИЕ

Рекомендуется использовать только оригинальную обивку, поскольку она входит в число компонентов, имеющих первостепенное значение для правильной работы устройства. Запрещается пользоваться автокреслом без специальной обивки.

#### Чистка

Обивку можно снять и постирать в стиральной машине с нейтральным моющим средством, выбрав программу для стирки деликатных тканей (30°C). Соблюдайте рекомендации по стирке, приведенные на специальном ярлыке. Обивка может полинять в случае стирки при температуре выше 30°C. Запрещается использовать центрифугу для отжима белья или сушилку для белья (поскольку ткань может отделиться от наполнителя).

Пластиковые детали очищаются водой с мылом. Запрещается пользоваться агрессивными моющими средствами (такими как растворители).

Удерживающие ремни можно снимать и мыть теплой водой с мылом.

### ЧИСТКА И ОБСЛУЖИВАНИЕ

**ВАЖНО:** обивка является главным компонентом для обеспечения безопасности ребенка. Чтобы не подвергать риску безопасность ребенка или во избежание нарушений правил эксплуатации, категорически запрещается использовать автокресло без обивки либо заменять ее на другую, не прошедшую омологацию.

#### Рекомендации по стирке:

Обивку можно снять, постирать при 30°C и вывесить для просушки.



Машинная  
стирка в  
холодной воде



Не  
отбеливать



Химчистка  
запрещена



Сушка в  
сушилке для  
белья запрещена



Глажка  
запрещена



## ГАРАНТИЙНЫЕ ОБЯЗАТЕЛЬСТВА

Нижеуказанные положения вступают в действие с 01.01.2005 г. и полностью заменяют любую другую информацию, что касается гарантии, предоставляемой компанией Forpa Pedretti S.p.A., являясь.

### ГАРАНТИЙНЫЕ ОБЯЗАТЕЛЬСТВА

компания Forpa Pedretti S.p.A. официально зарегистрированной по адресу: Grumello del Monte (Italia) Via Volta 11, которая гарантирует непосредственно Потребителю, что данное изделие, только что выпущенное с фабрики, не имеет дефектов ни материалов, ни проектирования, ни производственных, и соответствует заявленным характеристикам.

Настоящая гарантия действительна во всех странах- членах ЕЭС и не исключает и не ограничивает права Пользователя, в соответствии с законодательством, регламентирующим взаимоотношения с Производителем Изделия. Чтобы воспользоваться данной гарантией, Потребитель должен принести дефектное Изделие Продавцу, предоставив документ, удостоверяющий о приобретении Изделия, с печатью и подписью Продавца и указанием названия Изделия или, как альтернатива, фискальный кассовый чек, без каких-либо изменений, из которого чётко видна вся указанная до этого информация. Гарантия имеет срок действия двенадцать (12) месяцев с даты приобретения Изделия.

В течение вышеуказанного срока компания Forpa Pedretti S.p.A. обязуется отремонтировать или заменить, на свой выбор, дефектное Изделие. Гарантия предоставляется конечному Покупателю Изделия (Пользователю) и не исключает и не ограничивает прав данного Пользователя, предусмотренных действующим законодательством и/или правами Пользователя, на предъявление своих прав в адрес Дилера/Продавца Изделия.

### НЕ ПОКРЫВАЮТСЯ ГАРАНТИЕЙ.

Гарантией не покрывается ущерб, связанный с использованием Изделия, возникший по следующим причинам: неправильное использование, не соответствующее указаниям, содержащимся во вкладыше с инструкциями по монтажу и эксплуатации, удары и падения изделия, Изделие подвергалось воздействию влажности или экстремальным температурам и неблагоприятным условиям окружающей среды с постоянной сменой этих условий, коррозии и окислению, а также несанкционированному ремонту или модификации, Изделие использовалось не по назначению или неправильно, без соблюдения указаний в инструкциях по монтажу и эксплуатации, при плохом уходе или отсутствии такового, ремонте с использованием неоригинальных запчастей, по причине неправильной сборки, аварии, воздействия пищи или напитков, химических веществ, а также вследствие чрезвычайных обстоятельств.

В любом случае, компания Forpa Pedretti S.p.A. не несёт никакой ответственности за ущерб, причинённый людям или предметам, отличным от Изделия, по причине несоблюдения указаний / предписаний / предупреждений, содержащихся в данном руководстве или, как альтернатива, в “Инструкции по монтажу и эксплуатации”, сопровождающей каждое Изделие и предназначенное для владельца/пользователя. (например, чисто в качестве примера, в случае Детской кровати: “Никогда не оставляйте без присмотра ребёнка. Контролируйте, чтобы голова ребёнка не оказалась покрытой простынёю или одеялом...”).

Компания Forpa Pedretti S.p.A., кроме прочего, не несёт никакой ответственности за ущерб, причинённый людям или имуществу, если поломка её продукции связана с разрушением компонентов Изделия, подвергаемых нормальному износу. Компонентами, подвергающимися нормальному износу, считаются все пластмассовые компоненты Изделия.

## NOTE

A series of 20 horizontal dotted lines providing space for notes.



Importato da:

**Foppa Pedretti S.p.A.**

Via A. Volta, 11 - 24064

Grumello del Monte, Bergamo - Italy

tel +39 035.830497

fax 39 035.831283

[www.foppapedretti.it](http://www.foppapedretti.it)

# FOPPAPEDRETTI®

## Reklino i-Size (76 -150 cm)

IT	LISTA AUTOVETTURE
EN	VEHICLE LIST
FR	LISTE DES VOITURES
ES	LISTA AUTOMÓVILES
PT	LISTA DE VEÍCULOS
EL	ΚΑΤΑΛΟΓΟΣ ΑΥΤΟΚΙΝΗΤΩΝ
RU	СПИСОК АВТОТРАНСПОРТНЫХ СРЕДСТВ



ECE R129-03

ISO/F2X  
ISO/B2







Auto omologate per il seggiolino auto Reklino i-Size, a condizione che l'auto sia dotata di ISOFIX.

- Reklino i-Size è un dispositivo di ritenuta per bambini universale. È omologato ai sensi della normativa R129 per l'utilizzo in tutte le posizioni del veicolo contrassegnate dal logo i-Size. Il seggiolino auto Reklino i-Size è adatto anche per il fissaggio nelle posizioni di seduta delle auto elencate di seguito, a condizione che siano presenti e disponibili i punti ISOFIX omologati. Anche le posizioni di seduta di altre auto potrebbero essere adatte ad accogliere questo dispositivo di ritenuta per bambini, tuttavia non abbiamo ancora testato queste auto in abbinamento con Reklino i-Size. In caso di dubbi, consultare il produttore del sistema di ritenuta per

bambini o il rivenditore.

- I punti di ancoraggio ISOFIX sul sedile del passeggero (posizione 1) sono normalmente offerti come opzione, pertanto a seconda del modello questa posizione può essere disponibile o meno. L'installazione sul sedile posteriore dell'auto può limitare lo spazio per il passeggero sul sedile anteriore.
- Controllare sempre la compatibilità del seggiolino auto "Reklino i-Size" con la propria auto per verificare che lo spazio disponibile sia adeguato.
- La lista è soggetta ad una continua revisione con cambiamenti e aggiunte di modelli di autovetture.
- L'elenco aggiornato è consultabile nel nostro sito internet: [www.foppapedretti.it](http://www.foppapedretti.it)



**Avviso: NON utilizzare su un sedile passeggero dotato di airbag frontale attivato.**

## INFORMAZIONI

Consultare il produttore e/o manuale del veicolo per quanto riguarda i punti di ancoraggio ISOFIX.

**ATTENZIONE:** prima di fare l'acquisto verificate sul libretto di uso e manutenzione della vostra auto che l'aggancio ISOFIX sia presente perché potrebbe essere un optional.

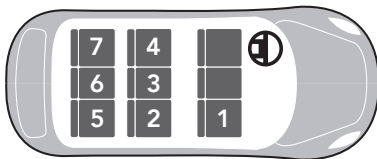



Cars approved for the Reklino i-Size car seat, provided the car is equipped with the ISOFIX system.

- Reklino i-Size is a universal child restraint device. It is approved under the R129 regulation for use in all vehicle positions marked with the i-Size logo. The Reklino i-Size car seat is also suitable for attachment in the seating positions of the cars listed below, provided that the approved ISOFIX points are present and available. The seating positions in other cars may also be suitable to accommodate this child restraint device, however we have not yet tested these cars in conjunction with the Reklino i-Size. If in doubt, consult either the enhanced child restraint system manufacturer or the retailer.

- The ISOFIX anchoring points on the passenger seat (position 1) are normally available as an option, therefore, this may or may not be the case for this position, depending on the model. Installation on the rear passenger seat of the car may limit the space for the passenger in the front seat.
- Always check the compatibility of the "Reklino i-Size" car seat with your car to verify that the available space is adequate.
- Please note that this list undergoes ongoing revision procedures, with changes and additions of vehicles accordingly.
- The up to date list can be consulted on our web site: [www.foppapedretti.it](http://www.foppapedretti.it)



**Warning: Do NOT use on a passenger seat fitted with an activated front airbag.**

## INFORMATION

Please consult with the vehicle manufacturer regarding access to ISOFIX points.

**WARNING:** before purchasing, consult the vehicle Use and Maintenance Guide to ensure the ISOFIX anchor is present, as this could be an optional.

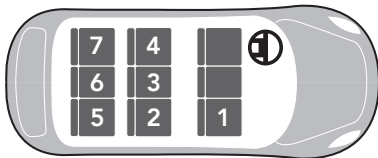





Voitures homologuées pour le siège-auto Reklino i-Size, à condition que le véhicule soit équipé du système ISOFIX.

- Reklino i-Size est un dispositif de retenue pour enfants universel. Il est homologué aux termes de la réglementation R129 pour l'utilisation dans toutes les positions du véhicule portant le logo i-Size. Le siège-auto Reklino i-Size est également adapté pour être fixé sur les sièges des voitures indiquées ci-après, à condition que les points ISOFIX homologués soient prévus et disponibles. Les sièges d'autres voitures pourraient également être adaptés pour accueillir ce dispositif de retenue pour enfants, cependant nous n'avons pas encore testé ces véhicules en association avec Reklino i-Size. En cas de doute, consulter le fabricant ou le revendeur du système de retenue pour enfants.

- Les points d'ancrage ISOFIX sur le siège du passager (position 1) sont habituellement fournis comme option. Par conséquent, selon le modèle, cette position peut être disponible ou pas. L'installation sur le siège arrière de la voiture peut limiter l'espace pour le passager se trouvant sur le siège avant.
- Toujours contrôler la compatibilité du siège-auto « Reklino i-Size » avec son véhicule afin de s'assurer que l'espace disponible est adapté.
- La liste est soumise à une révision continue, comportant des modifications et des ajouts de modèles de voitures.
- La liste actualisée est disponible sur notre site Internet : [www.foppapedretti.it](http://www.foppapedretti.it)



**Avertissement : NE PAS utiliser sur les sièges passagers équipés d'airbags avant actifs!**

## INFORMATIONS

**Veillez consulter le producteur du véhicule pour ce qui concerne les points d'accès ISOFIX.**

**AVERTISSEMENT: avant d'acheter, consultez le Guide d'utilisation et de maintenance du véhicule pour vous assurer que l'ancrage ISOFIX est présent, ce qui pourrait être une optional.**

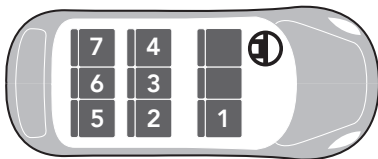



Coches homologados para la silla de coche Reklino i-Size, siempre que el coche esté dotado del sistema ISOFIX.

- Reklino i-Size es un dispositivo de retención para niños universal. Está homologado según la normativa R129 para el uso en todas las posiciones del vehículo marcadas por el logotipo i-Size. La silla de coche Reklino i-Size también es adecuada para la fijación en las posiciones del asiento del coche enumeradas a continuación, siempre que estén presentes y disponibles los puntos ISOFIX homologados. También las posiciones del asiento de otros coches podrían ser adecuadas para utilizar este dispositivo de retención para niños. Sin embargo, todavía no hemos testado estos coches con Reklino i-Size. En caso de duda, consulta con el fabricante del sistema de retención o con el vendedor.

- Los puntos de anclaje ISOFIX sobre el asiento del copiloto (posición 1) se ofrecen normalmente como opción, por lo tanto, dependiendo del modelo esta posición puede estar o no disponible. La instalación sobre el asiento posterior puede limitar el espacio para el copiloto en su asiento.
- Compruebe siempre la compatibilidad de la silla de coche «Reklino i-Size» con el coche para verificar que el espacio disponible sea adecuado.
- De todas formas, el listado debe considerarse sujeto a una revisión continuada con cambios e integraciones de modelos de automoviles.
- Lista actualizada puede consultarse en nuestra pagina:[www.foppapedretti.it](http://www.foppapedretti.it)



**Aviso: NO utilice sobre el asiento del copiloto con airbag frontal activado.**

## INFORMACION

Consulte con el fabricante del vehículo sobre el acceso a los puntos ISOFIX.

**ATENCIÓN:** antes de realizar la compra, verifique en el manual de uso y mantenimiento de su coche si éste tiene gancho ISOFIX, ya que podría ser un accesorio opcional.

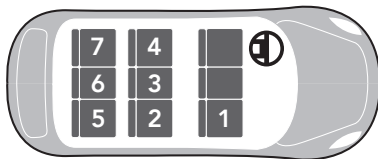



Automóveis homologados para a cadeira auto Reklino i-Size, desde que o automóvel esteja equipado com ISOFIX.

- O Reklino i-Size é um dispositivo de retenção para crianças universal. Está homologado nos termos da norma R129 para a utilização em todas as posições do veículo assinaladas com o logótipo i-Size. A cadeira auto Reklino i-Size também é adequada para a fixação nas posições de assento dos automóveis enumerados abaixo, desde que estejam presentes e disponíveis os pontos ISOFIX homologados. As posições de assento de outros automóveis também podem ser adequadas para acomodar este dispositivo de retenção para crianças, no entanto ainda não testámos estes automóveis em conjunto com o Reklino i-Size. Em caso de dúvidas, consulte o fabricante do sistema de retenção para crianças, ou o revendedor.

- Os pontos de fixação ISOFIX no assento do passageiro (posição 1) são normalmente oferecidos como opção, pelo que, dependendo do modelo, esta posição pode ou não estar disponível. A instalação no assento traseiro do automóvel pode limitar o espaço para o passageiro no assento da frente.
- Verificar sempre a compatibilidade da cadeira auto "Reklino i-Size" com o seu automóvel para saber se o espaço disponível é adequado.
- No entanto, a lista esta sujeita a uma continua actualizacao, com alteracoes e inclusoes de modelos de automoveis.
- A lista atualizada esta disponivel em nosso site: [www.foppapedretti.it](http://www.foppapedretti.it)



**Aviso: NÃO utilizar num assento de passageiro equipado com airbag frontal ativo.**

## INFORMAÇÕES

Informe-se junto do Fabricante do veículo sobre o acesso aos pontos ISOFIX.

**AVISO:** Antes de comprar, verifique o manual de uso e manutenção do seu carro se ele tem Isfix gancho, pois poderia ser um acessório opcional.

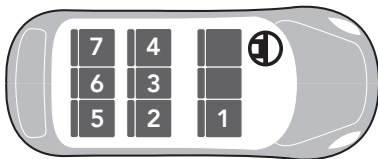



Οχήματα εγκεκριμένα για τη χρήση του παιδικού καθίσματος αυτοκινήτου Reklino i-Size, εφόσον το αυτοκίνητο διαθέτει ISOFIX.

- Το Reklino i-Size είναι ένας μηχανισμός συγκράτησης για τα παιδιά καθολικής χρήσης. Είναι εγκεκριμένο βάσει του κανονισμού R129 για χρήση σε όλες τις θέσεις του αυτοκινήτου που φέρουν το λογότυπο i-Size. Το παιδικό κάθισμα αυτοκινήτου Reklino i-Size είναι κατάλληλο να στερεώνεται στις θέσεις στα αυτοκίνητα που παρατίθενται παρακάτω, εφόσον υπάρχουν και είναι διαθέσιμα τα εγκεκριμένα σημεία ISOFIX. Ακόμα και οι θέσεις καθίσματος των άλλων αυτοκινήτων ενδεχομένως να είναι κατάλληλες για τη στερέωση αυτού του συστήματος συγκράτησης παιδιών, ωστόσο δεν έχουμε ακόμα υποβάλλει σε δοκιμή αυτά τα αυτοκίνητα σε συνδυασμό με τον μηχανισμό Reklino i-Size. Σε περίπτωση αμφιβολιών, απευθυνθείτε στον κατασκευαστή του συστήματος πρόσδεσης παιδιών ή στον προμηθευτή σας.

## ΠΛΗΡΟΦΟΡΙΕΣ

Συμβουλευτείτε τον κατασκευαστή όσο αφορά τα σημεία πρόσβασης του ISOFIX.

**ΠΡΟΣΟΧΗ:** πριν από την αγορά, συμβουλευτείτε το χρήσης και συντήρησης οχημάτων και οδηγούς για να εξασφαλίσετε την άγκυρα ISOFIX είναι παρούσα, η Αυτό θα μπορούσε να είναι μια προαιρετική.

- Οι υποδοχείς αγκύρωσης ISOFIX στο κάθισμα του συνοδηγού (θέση 1) συνήθως προτείνονται προαιρετικά, συνεπώς ανάλογα με το μοντέλο αυτή η θέση μπορεί να είναι ή να μην είναι διαθέσιμη. Η τοποθέτηση στο πίσω κάθισμα του αυτοκινήτου ενδεχομένως να μειώσει τον διαθέσιμο χώρο για τον επιβάτη που βρίσκεται στο μπροστινό κάθισμα.
- Ελέγχετε πάντα εάν το παιδικό κάθισμα αυτοκινήτου “Reklino i-Size” που έχετε στην κατοχή σας είναι συμβατό με το αυτοκίνητό σας για να βεβαιωθείτε ότι επαρκεί ο διαθέσιμος χώρος.
- Ο κατάλογος αυτός υπόκειται σε συνεχή αναθεώρηση με αλλαγές και προσθήκες των μοντέλων αυτοκινήτων.
- Ο επικαιροποιημένος κατάλογος είναι διαθέσιμος στην ιστοσελίδα μας: [www.foppapedretti.it](http://www.foppapedretti.it)



**Προειδοποίηση:** ΜΗΝ χρησιμοποιείτε στο κάθισμα του συνοδηγού σε περίπτωση που διαθέτει ενεργοποιημένο μπροστινό αερόσακο.

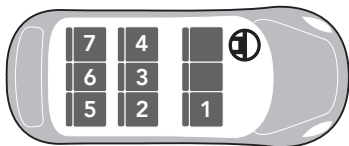



Автомобили с омологацией для использования автокресла Reklino i-Size, при условии наличия системы крепления ISOFIX.

- Reklino i-Size - это универсальное детское удерживающее устройство. Оно прошло типовые испытания, предусмотренные стандартом R129 для установки на все посадочные места автомобиля, помеченные логотипом i-Size. Автокресло Reklino i-Size подходит и для крепления на посадочных местах автомобилей, указанных далее, при условии наличия и доступности омологированных точек крепления ISOFIX. Посадочные места других автомобилей также могут подходить для размещения данного удерживающего устройства для детей, тем не менее, мы пока не протестировали использование Reklino i-Size в этих автомобилях. Если сомневаетесь, проконсультируйтесь с производителем систем безопасности для детей или продавцом.
- Обычно точки крепления ISOFIX на пассажирском сиденье (положение

1) предлагаются в качестве опции, поэтому, в зависимости от модели, данный вариант может быть доступен либо нет. Установка на заднее сиденье автомобиля может ограничить свободное пространство пассажира, находящегося на переднем сиденье.

- Обязательно проверьте совместимость автокресла «Reklino i-Size» с вашим автомобилем, чтобы убедиться в наличии достаточного свободного пространства.
- Предупреждение: ЗАПРЕЩАЕТСЯ устанавливать автокресло на пассажирское сиденье, оснащенное включенной подушкой безопасности.
- Имейте в виду, что список автотранспортных средств постоянно изменяется и обновляется.
- Обновленный список можно найти на нашем сайте: [www.foppapedretti.it](http://www.foppapedretti.it)



**Предупреждение:** ЗАПРЕЩАЕТСЯ устанавливать автокресло на пассажирское сиденье, оснащенное включенной подушкой безопасности.

## ИНФОРМАЦИЯ

Пожалуйста, обратитесь за сведениями к изготовителю автомобиля относительно доступа к точкам крепления ISOFIX.

**ВНИМАНИЕ:** Необходимо удостовериться, что автомобиль совместим с системой Isofix, Это может быть вариант. Сверьтесь со инструкцией автомобиль использования.

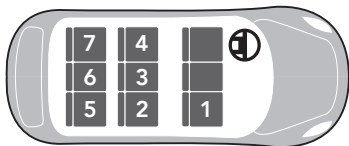

**MODEL****YEAR**  
FROM - TO INCLUDE**ISOFIX**  
**POSITIONS****ALFA ROMEO**

156	1997-2005	2 + 4
156 Crosswagon	1997-2005	2 + 4
159	2005-2011	2 + 4
159 Sportwagon	2005-2011	2 + 4
GT	2003-2010	2 + 4
Brera	2005-2010	2 + 4
Mito	2008-2015	2 + 4
Giulietta	2010-2015	2 + 4

**AUDI**

A1	2010-2015	2 + 4
A3	2003-2012	2 + 4
A3	2012-2015	2 + 4
A4	2004-2008	2 + 4
A4	2008-2015	2 + 4
A5	2007-2015	2 + 4
A6	2004-2012	1 + 2 + 4
A6	2012-2015	1 + 2 + 4
A7	2010-2015	2 + 4
A8	2002-2009	2 + 4
A8	2009-2015	2 + 4
Q3	2011-2015	2 + 4
Q5	2008-2015	2 + 4
Q7	2005-2015	1 + 2 + 4

**BMW**

Serie 1	2004-2011	2 + 4
Serie 1	2011-2015	2 + 4
Serie 2	2013-2015	2 + 4
Serie 3	2005-2011	2 + 4
Serie 3	2011-2015	2 + 4
Serie 4	2013-2015	2 + 4
Serie 5	2003-2010	2 + 4
Serie 5	2010-2015	2 + 4
Serie 6	2003-2011	2 + 4
Serie 6	2011-2015	2 + 4
Serie 7	2011-2008	2 + 4
Serie 7	2008-2015	2 + 4
X1	2009-2015	2 + 4

MODEL	YEAR FROM - TO INCLUDE	ISOFIX POSITIONS
X3	2004-2010	2 + 4
X3	2010-2015	2 + 4
X4	2014-2015	2 + 4
X5	2006-2013	2 + 4
X5	2013-2015	2 + 4
X6	2008-2014	2 + 4
X6	2014-2015	2 + 4

## CHRYSLER

PT Cruiser	2000-2010	2 + 4
Voyager	2001-2007	2 + 4 + 5 + 7
Voyager	2008-2011	2 + 4 + 5 + 7
300 C	2008-2011	2 + 4

## CHEVROLET

Matiz	2005-2009	2 + 4
Kalos	2002-2008	2 + 4
Lacetti	2002-2009	2 + 4
Nubira	1997-2009	2 + 4
Epica	2005-2011	2 + 4
Captiva	2006-2011	2 + 4
Spark	2009-2015	2 + 4
Aveo	2011-2015	2 + 4
Cruze	2009-2015	2 + 4
Trax	2013-2015	2 + 4
Volt	2010-2015	2 + 4

## CITROEN

C1	2005-2014	2 + 4
C1	2014-2015	2 + 4
C2	2003-2010	2 + 4
C3	2003-2009	2 + 4
C3	2009-2015	2 + 4
C3 picasso	2008-2015	2 + 4
C4	2004-2010	2 + 4
C4	2010-2015	2 + 4
C4 Picasso	2006-2013	1 + 2 + 3 + 4
C4 Picasso	2013-2015	1 + 2 + 3 + 4
C4 Aircross	2012-2015	2 + 4
C4 Cactus	2014-2015	2 + 4

<b>MODEL</b>	<b>YEAR FROM - TO INCLUDE</b>	<b>ISOFIX POSITIONS</b>
C4 Grand Picasso	2007-2013	1 + 2 + 3 + 4
C4 Grand Picasso	2013-2015	1 + 2 + 3 + 4
C5	2000-2008	2 + 4
C5	2008-2015	2 + 4
C6	2005-2012	2 + 4
C8	2002-2014	2 + 4 + 5 + 7
C-Crosser	2007-2012	2 + 4
Berlingo	1996-2010	2 + 3 + 4
Berlingo	2008-2015	2 + 3 + 4
Xsara Picasso	1999-2010	2 + 4
Jumpy	2007-2012	2 + 4
DS3	2009-2015	2 + 4
DS4	2010-2015	2 + 4
DS5	2011-2015	2 + 4

## **DACIA**

Logan MCV	2006-2013	2 + 4
Logan	2004-2015	2 + 4
Lodgy	2012-2015	2 + 4
Sandero	2008-2012	2 + 4
Sandero	2013-2015	2 + 4
Dokker	2013-2015	2 + 4
Duster	2010-2015	2 + 4

## **DAIHATSU**

Mira (Cuore)	2006-2014	2 + 4
Trevis	2004-2010	2 + 4
Sirion	2005-2011	2 + 4
Terios	2006-2014	2 + 4
Materia	2006-2014	2 + 4

## **FIAT**

500	2007-2015	2 + 4
Panda	2003-2012	2 + 4
Panda	2012-2015	2 + 4
Punto	1999-2007	2 + 4
Grande Punto	2005-2012	2 + 4
Croma	2005-2010	2 + 4
Multipla	2004-2010	2 + 4



MODEL	YEAR FROM - TO INCLUDE	ISOFIX POSITIONS
Ulysse	2002-2010	2 + 4
Sedici	2005-2014	2 + 4
Bravo	2007-2014	2 + 4
Scudo	2007-2015	2 + 4
Qubo	2008-2015	2 + 4
Doblò	2009-2015	2 + 4
Freemont	2011-2015	2 + 4
500X	2014-2015	2 + 4
500L	2012-2015	2 + 4

## FORD

Focus	2004-2011	2 + 4
Focus	2011-2015	2 + 4
B-Max	2012-2015	2 + 4
S-Max	2006-2014	2 + 4
S-Max	2015-	2 + 4
Galaxy	2006-2015	2 + 4
Mondeo	2007-2014	2 + 4
Mondeo	2012-2015	2 + 4
Kuga	2008-2012	2 + 4
Kuga	2012-2015	2 + 4
Fiesta	2008-2015	2 + 4
Ka	2008-2015	2 + 4
C-Max	2003-2010	2 + 4
C-Max	2010-2015	2 + 4
EcoSport	2013-2015	2 + 4
Fusion	2002-2012	2 + 4

## HONDA

Legend	2004-2012	2 + 4
CR-V	2007-2012	2 + 4
CR-V	2012-2015	2 + 4
Civic	2006-2011	2 + 4
Civic	2011-2015	2 + 4
HR-V	2015-	2 + 4
Accord	2008-2014	2 + 4
Jazz	2008-2013	2 + 4
Jazz	2015-	2 + 4
Insight	2009-2014	2 + 4

**MODEL****YEAR**  
FROM - TO INCLUDE**ISOFIX**  
**POSITIONS****HYUNDAI**

Terracan	2002-2006	2 + 4
Getz	2002-2011	2 + 4
Matrix	2001-2009	2 + 4
Tucson	2009-2015	2 + 4
Santa Fè	2006-2012	2 + 4
Santa Fè	2012-2015	2 + 4
i10	2007-2013	2 + 4
i10	2013-2015	2 + 4
i20	2008-2014	2 + 4
i20	2014-2015	2 + 4
i30	2007-2012	2 + 4
i30	2012-2015	2 + 4
i40	2011-2015	2 + 4
ix20	2010-2015	2 + 4
ix35	2012-2015	2 + 4
Genesis	2008-2015	2 + 4

**INFINITI**

G	2011-2012	2 + 4
Q50	2013-2015	2 + 4
Q70 (M)	2013-2015	2 + 4
QX 50	2013-2015	2 + 4
QX 70	2013-2015	2 + 4
EX	2010-2013	2 + 4
FX	2008-2013	2 + 4

**JEEP**

Cherokee	2008-2013	2 + 4
Cherokee	2013-2015	2 + 4
Renegade	2014-2015	2 + 4
Patriot	2007-2012	2 + 4
Compass	2007-2014	2 + 4
Gran Cherokee	2005-2010	2 + 4
Gran Cherokee	2011-2015	2 + 4

**MODEL****YEAR**  
FROM - TO INCLUDE**ISOFIX**  
**POSITIONS****KIA**

Picanto	2004-2010	2 + 4
Picanto	2004-2011	2 + 4
Rio	2005-2011	2 + 4
Rio	2011-2012	2 + 4
Magentis	2005-2011	2 + 4
Carens	2006-2013	2 + 4
Carens	2013-2015	2 + 4
Carnival	2006-2013	2 + 4
Sportage	2004-2010	2 + 4
Sportage	2010-2015	2 + 4
Sorento	2002-2009	2 + 4
Sorento	2009-2015	2 + 4
Cee'd	2006-2015	2 + 4
Opirus	2003-2008	2 + 4
Venga	2010-2015	2 + 4
Soul	2008-2015	2 + 4

**LANCIA**

Phedra	2002-2010	2 + 4
Ypsilon	2011-2015	2 + 4
Musa	2004-2012	2 + 4
Delta	2008-2014	2 + 4
Thema	2011-2014	2 + 4
Voyager	2011-2015	2 + 4

**LAND ROVER**

Discorery	2004-2010	2 + 4
Discorery	2010-2015	2 + 4
Freelander	2007-2014	2 + 4
Range Rover	2002-2012	2 + 4
Range Rover	2012-2015	2 + 4
Range Rover Evoque	2011-2015	2 + 4

**LEXUS**

CT	2011-2015	2 + 4
GS	2011-2015	2 + 4
IS	2006-2015	2 + 4
LS	2012-2015	2 + 4
NX	2014-2015	2 + 4
RX	2008-2015	2 + 4

## MODEL

YEAR  
FROM - TO INCLUDEISOFIX  
POSITIONS**MASERATI**

Quattroporte	2013-2015	2 + 4
GranTurismo	2007-2015	2 + 4
GranCabrio	2010-2015	2 + 4
Ghibli	2013-2015	2 + 4

**MAZDA**

2	2002-2007	2 + 4
2	2007-2014	2 + 4
2	2014-2015	2 + 4
3	2003-2009	2 + 4
3	2009-2013	2 + 4
3	2013-2015	2 + 4
5	2005-2010	2 + 4
5	2010-2014	2 + 4
6	2002-2008	2 + 4
6	2008-2012	2 + 4
6	2012-2015	2 + 4
CX-3	2015-	2 + 4
CX-5	2013-2015	2 + 4
CX-7	2006-2012	2 + 4

**MERCEDES**

A	2004-2012	2 + 4
A	2012-2015	2 + 4
B	2005-2011	2 + 4
B	2012-2015	2 + 4
CLS	2004-2010	2 + 4
CLS	2010-2015	2 + 4
C	2007-2013	2 + 4
C	2014-2015	2 + 4
CLA	2013-2015	2 + 4
CL	2006-2013	2 + 4
CLK	2004-2010	2 + 4
GLK	2008-2015	2 + 4
E	2003-2009	2 + 4
E	2009-2015	2 + 4
GLA	2013-2015	2 + 4
M	2011-2015	2 + 4
R	2006-2013	2 + 4

MODEL	YEAR FROM - TO INCLUDE	ISOFIX POSITIONS
GLE	2015-	2 + 4
GLC	2015-	2 + 4
GL	2012-2015	2 + 3 + 5 + 7
S	2005-2013	2 + 4
S	2013-2015	2 + 4
Viano	2004/2013	2 + 4 + 5 + 7

## MINI

MINI	2007-2015	2 + 4
Clubman	2007-2014	2 + 4
Paceman	2013-2015	2 + 4
Countryman	2010-2015	2 + 4

## MITSUBISHI

Colt	2004-2008	2 + 4
I	2009-2015	2 + 4
Lancer	2007-2014	2 + 4
Grandis	2004-2011	2 + 4
Space Star	2013-2015	2 + 4
Outlander	2007-2012	2 + 4
Outlander	2013-2015	2 + 4
Pajero	2007-2015	2 + 4
ASX	2010-2015	2 + 4

## NISSAN

Micra	2002-2010	2 + 4
Micra	2010-2015	2 + 4
Note	2005-2008	2 + 4
Note	2008-2015	2 + 4
Qashqai	2007-2014	2 + 4
Qashqai	2014-2015	2 + 4
Pulsar	2013-2015	2 + 4
X-trail	2007-2014	2 + 4
X-trail	2014-2015	2 + 4
Phathfinder	2006-2012	2 + 4
Phathfinder	2012-2015	2 + 4
Murano	2008-2015	2 + 4
Pixo	2009-2013	2 + 4

MODEL	YEAR FROM - TO INCLUDE	ISOFIX POSITIONS
Leaf	2010-2015	2 + 4
Evalia	2011-2015	2 + 4
Juke	2010-2015	2 + 4

## OPEL

Karl	2015-	2 + 4
Adam	2013-2015	2 + 4
Astra	2005-2011	2 + 4
Astra	2010-2015	2 + 4
Agila	2008-2015	2 + 4
Antara	2007-2015	2 + 4
Corsa	2006-2014	1 + 2 + 4
Corsa	2015-	1 + 2 + 4
Vectra	2003-2008	2 + 4
Mokka	2012-2015	2 + 4
Meriva	2004-2010	2 + 4
Meriva	2010-2015	2 + 4
Insigna	2009-2015	2 + 4
Zafira	2006-2011	2 + 4
Zafira tourer	2011-2015	2 + 4

## PEUGEOT

107	2006-2014	2 + 4
108	2014-2015	2 + 4
206	2005-2012	2 + 4
207	2007-2015	2 + 4
208	2012-2015	2 + 4
2008	2013-2015	2 + 4
307	2006-2009	2 + 4
308	2008-2014	2 + 4
308	2013-2015	2 + 4
407	2006-2012	2 + 4
508	2010-2015	2 + 4
807	2006-2014	2 + 4
1007	2006-2010	2 + 4
3008	2009-2015	2 + 4
5008	2009-2015	2 + 4
Partner	2009-2014	2 + 4
Partner Tepee	2015-	2 + 4

**MODEL****YEAR**  
FROM - TO INCLUDE**ISOFIX**  
**POSITIONS****PORSCHE**

Macan	2013-2015	2 + 4
Panamera	2009-2015	2 + 4
Cayenne	2010-2015	2 + 4

**RENAULT**

Clio	2007-2014	1 + 2 + 4
Clio	2012-2015	1 + 2 + 4
Espace	2002-2014	2 + 4
Espace	2014-2015	2 + 4
Fluence	2009-2014	2 + 4
Laguna	2002-2008	2 + 4 + 5 + 7
Laguna	2008-2015	2 + 4
Megan	2005-2009	1 + 2 + 4
Megan	2008-2015	2 + 4
Modus	2006-2013	1 + 2 + 4
Scenic	2009-2015	2 + 4
Scenic	2005-2009	2 + 4
Twingo	2008-2014	2 + 4
Twingo	2014-2015	2 + 4
kangoo	2008-2015	2 + 4
Kadjar	2015-	2 + 4
Zoe	2013-2015	2 + 4
Captur	2013-2015	2 + 4
Koleos	2008-2015	2 + 4

**SAAB**

9_3	2006-2013	2 + 4
9_5	2009-2012	2 + 4
9_7x	2006-2009	2 + 4

**SEAT**

Ibiza	2004-2009	2 + 4
Ibiza	2009-2015	2 + 4
Cordoba	2004-2009	2 + 4
Leon	2006-2012	2 + 4
Leon	2012-2015	2 + 4
Leon x-perience	2014-2015	2 + 4
Altea XL	2007-2015	2 + 4
Toledo	2006-2009	2 + 4

MODEL	YEAR FROM - TO INCLUDE	ISOFIX POSITIONS
Alhambra	2005-2010	2 + 4 + 5 + 7
Alhambra	2010-2015	2 + 4
Mii	2011-2015	2 + 4
Exeo	2009-2013	2 + 4

## SKODA

Fabia	2008-2014	2 + 4
Citigo	2011-2015	2 + 4
Octavia	2006-2011	2 + 4
Octavia	2012-2015	2 + 4
Superb	2008-2015	2 + 4
Roomster	2008-2014	2 + 4
Rapid Spaceback	2013-2015	2 + 4
Yeti	2009-2015	2 + 4

## SMART

Fortwo	2014-2015	1
Fortwo	2008-2014	1
Forfour	2014-2015	2 + 4

## SSANGYONG

Actyon	2007-2014	2 + 4
Tivoli	2015-	2 + 4
Rodius	2013-2015	2 + 4
Rexton	2007-2012	2 + 4
Rexton W	2013-2015	2 + 4
Korando	2010-2015	2 + 4

## SUBARU

Impreza	2007-2011	2 + 4
Impreza	2011-2015	2 + 4
Legacy	2009-2014	2 + 4
Forester	2014-2015	2 + 4
Forester	2008-2013	2 + 4
Trezia	2011-2014	2 + 4
Levorg	2014-2015	2 + 4
XV	2011-2015	2 + 4
Outback	2009-2014	2 + 4
Outback	2014-2015	2 + 4



**MODEL****YEAR**  
FROM - TO INCLUDE**ISOFIX**  
**POSITIONS****SUZUKI**

Celerio	2014-2015	2 + 4
Swith	2004-2010	2 + 4
Swith	2010-2015	2 + 4
Vitara	2006-2015	2 + 4
Vitara	2015-	2 + 4
SX4	2007-2012	2 + 4
SX4 S-Cross	2013-2015	2 + 4
Alto	2008-2014	2 + 4

**TATA**

Aria	2010-2015	2 + 4
Indica Vista	2008-2015	2 + 4

**TESLA**

Model S	2013-2015	2 + 4
---------	-----------	-------

**TOYOTA**

Aygo	2006-2013	2 + 4
Aygo	2014-2015	2 + 4
Auris	2007-2012	2 + 4
Auris	2012-2015	2 + 4
Avensis	2009-2015	2 + 4
Yaris	2006-2011	2 + 4
Yaris	2012-2015	2 + 4
Corolla	2007-2013	2 + 4
Corolla	2013-2015	2 + 4
Land Cruiser	2007-2015	2 + 4
Prius	2009-2015	2 + 4
Prius	2015-	2 + 4
Prius +	2011-2015	2 + 4
IQ	2009-2014	2 + 4
RAV4	2007-2012	2 + 4
RAV4	2013-2015	2 + 4
Verso	2009-2015	2 + 4
Urban Cruiser	2009-2014	2 + 4

## MODEL

YEAR  
FROM - TO INCLUDEISOFIX  
POSITIONS

## VOLKSWAGEN

Fox	2006-2011	2 + 4
Up!	2011-2015	2 + 4
Polo	2008-2015	2 + 4
Golf IV	1999-2004	2 + 4
Golf V	2003-2009	2 + 4
Golf VI	2008-2014	2 + 4
Golf VII	2012-2015	2 + 4
Beetle	2011-2015	2 + 4
Passat	2006-2010	2 + 4
Passat	2010-2015	2 + 4
Scirocco	2009-2015	2 + 4
Sharan	2004-2009	2 + 4
Sharan	2009-2015	2 + 4 + 5 + 7
Touran	2004-2015	2 + 4
Touran	2015-	2 + 4
Touareg	2004-2010	1 + 2 + 4
Touareg	2010-2015	2 + 4
Tiguan	2009-2015	2 + 4
Eos	2007-2015	1 + 2 + 4
CC	2008-2012	2 + 4
Caddy	2005-2015	2 + 4

## VOLVO

V40	2012-2015	2 + 4
V40 Cross Country	2013-2015	2 + 4
V50	2005-2012	2 + 4
V60	2010-2015	2 + 4
V60 Cross Country	2015-	2 + 4
V70	2008-2015	2 + 4
S40	2006-2013	2 + 4
S60	2010-2015	2 + 4
S80	2007-2015	2 + 4
XC60	2008-2015	2 + 4
XC70	2007-2015	2 + 4
XC90	2006-2014	2 + 4
XC90	2014-2015	1 + 2 + 4
C30	2007-2013	2 + 4
C70	2007-2013	2 + 4



Importato da:

**Foppa Pedretti S.p.A.**

Via A. Volta, 11 - 24064

Grumello del Monte, Bergamo - Italy

tel +39 035.830497

fax 39 035.831283

[www.foppapedretti.it](http://www.foppapedretti.it)